



DOS :

Monter aig. n° 2 :

S : 129 m. **M** : 141 m. **L** : 153 m.

XL : 167 m. **XXL** : 183 m. **XXXL** : 197 m.

Tricoter 8 rgs côtes 1/1.

Continuer jersey endroit aig. n° 2,5.

Emmanchures :

A 29-30-30-31-31-31 cm (118-122-122-126-126-126 rgs) de hauteur totale, rabattre de chaque côté ts les 2 rgs (faire les diminutions d'1 m. à 2 m. du bord = tricoter 2 m. endroit, 2 m. ensemble endroit, continuer le rg et lorsqu'il reste 4 m. sur l'aig. gauche, tricoter 1 surjet simple, 2 m. endroit) :

S : 1 fs 3 m., 2 fs 2 m., 7 fs 1 m.

M : 1 fs 3 m., 2 fs 2 m., 8 fs 1 m.

L : 1 fs 3 m., 3 fs 2 m., 8 fs 1 m.

XL : 1 fs 3 m., 3 fs 2 m., 9 fs 1 m.

XXL : 2 fs 3 m., 4 fs 2 m., 9 fs 1 m.

XXXL : 3 fs 3 m., 5 fs 2 m., 8 fs 1 m.

Continuer sur les 101-111-119-131-137-143 m. restantes.

Epaules et encolure :

A 17-18-20-21-22-23 cm de hauteur d'emmanchures (186-194-202-210-214-218 rgs de hauteur totale), rabattre de chaque côté ts les 2 rgs :

S : 4 fs 5 m., 1 fs 6 m.

M : 1 fs 5 m., 4 fs 6 m.

L : 3 fs 6 m., 2 fs 7 m.

XL : 4 fs 7 m., 1 fs 8 m.

XXL : 2 fs 7 m., 3 fs 8 m.

XXXL : 4 fs 8 m., 1 fs 9 m.

En même temps, rabattre les 35-39-41-45-47-47 m. centrales, continuer chaque côté séparément en rabattant côté encolure ts les 2 rgs 1 fs 3 m., 2 fs 2 m.

DEVANT DROIT :

Monter aig. n° 2 :

S : 117 m. **M** : 129 m. **L** : 141 m.

XL : 155 m. **XXL** : 169 m. **XXXL** : 180 m.

Tricoter 8 rgs côtes 1/1 en commençant par 2 m. endroit.

20 COTONS NATURE Plâtre	TAILLES					
	S	M	L	XL	XXL	XXXL
	NOMBRE DE PELETES					
	8	8	9	10	10	11
Points employés n° d'aiguilles				Echantillon Un carré de 10 cm jersey endroit		
COTES 1/1		JERSEY ENDROIT				
2 et 2,5		2,5		30 m. et 40 rgs		

Dès le 3ème rg, pour obtenir une belle lisière : sur l'endroit du travail, glisser la 1ère m. en la prenant comme pour la tricoter à l'envers (fil derrière le travail) et tricoter le rg ; sur l'envers du travail, glisser l'avant dernière m. en la prenant comme pour la tricoter à l'envers (fil devant le travail) et terminer le rg.

Encolure :

Continuer aig. n° 2,5 : 7 m. côtes 1/1, 110-122-134-148-162-173 m. jersey endroit en diminuant à droite à 7 m. du bord (= tricoter 7 m. côtes 1/1, 2 m. ensemble endroit et terminer le rg) :

S : * 2 fs 1 m. ts les 2 rgs, 1 fs 1 m. ts les 4 rgs *, diminuer 18 fs de * à *, 16 fs 1 m. ts les 2 rgs.

M : * 2 fs 1 m. ts les 2 rgs, 1 fs 1 m. ts les 4 rgs *, diminuer 14 fs de * à *, 36 fs 1 m. ts les 2 rgs.

L : * 2 fs 1 m. ts les 2 rgs, 1 fs 1 m. ts les 4 rgs *, diminuer 11 fs de * à *, 52 fs 1 m. ts les 2 rgs.

XL : * 2 fs 1 m. ts les 2 rgs, 1 fs 1 m. ts les 4 rgs *, diminuer 6 fs de * à *, 76 fs 1 m. ts les 2 rgs.

XXL : 101 fs 1 m. ts les 2 rgs.

XXXL : 105 fs 1 m. ts les 2 rgs.

Emmanchure :

Rabattre et diminuer à gauche à la même hauteur et comme au dos.

Epaule :

Rabattre et diminuer à gauche à la même hauteur et comme au dos, puis continuer sur les 7 m. restantes pendant 19-20-21-22-23-23 cm (76-80-84-88-92-92 rgs) pour la bordure d'encolure dos en augmentant 1 m. au 1er rg pour la couture et rabattre toutes les m.

DEVANT GAUCHE :

Tricoter en sens inverse, mais après la dernière diminution d'épaule, rabattre les 7 m. restantes.

Diminutions d'encolure : tricoter le rg, et lorsqu'il reste 9 m. sur l'aig. gauche, tricoter 1 surjet simple, 7 m. côtes 1/1.

MANCHES :

Monter aig. n° 2 :

S : 59 m. **M** : 63 m. **L** : 65 m.

XL : 69 m. **XXL** : 71 m. **XXXL** : 75 m.

Tricoter 8 rgs côtes 1/1.

Continuer jersey endroit aig. n° 2,5 en augmentant de chaque côté à 2 m. du bord :

S : 6 fs 1 m. ts les 12 rgs, 9 fs 1 m. ts les 10 rgs.

M : 16 fs 1 m. ts les 10 rgs.

L : 2 fs 1 m. ts les 10 rgs, 18 fs 1 m. ts les 8 rgs.

XL : 19 fs 1 m. ts les 8 rgs, 3 fs 1 m. ts les 6 rgs.

XXL : 7 fs 1 m. ts les 8 rgs, 19 fs 1 m. ts les 6 rgs.

XXXL : 3 fs 1 m. ts les 8 rgs, 25 fs 1 m. ts les 6 rgs.

Continuer sur les 89-95-105-113-123-131 m. obtenues.

A 45-45-45-46-46-47 cm (182-182-182-186-186-190 rgs) de hauteur totale, former l'arrondi en rabattant de chaque côté ts les 2 rgs (faire les diminutions d'1 m. à 2 m. du bord) :

S : 1 fs 3 m., 2 fs 2 m., 19 fs 1 m., 3 fs 2 m., 1 fs 3 m. et les 19 m. restantes.

M : 1 fs 3 m., 3 fs 2 m., 20 fs 1 m., 3 fs 2 m., 1 fs 3 m. et les 19 m. restantes.

L : 1 fs 3 m., 4 fs 2 m., 19 fs 1 m., 5 fs 2 m., 1 fs 3 m. et les 19 m. restantes.

XL : 2 fs 3 m., 4 fs 2 m., 17 fs 1 m., 5 fs 2 m., 2 fs 3 m. et les 19 m. restantes.

XXL : 2 fs 3 m., 6 fs 2 m., 16 fs 1 m., 6 fs 2 m., 2 fs 3 m. et les 19 m. restantes.

XXXL : 3 fs 3 m., 6 fs 2 m., 14 fs 1 m., 6 fs 2 m., 3 fs 3 m. et les 19 m. restantes.

LIENS (2) :

Monter 7 m. aig. n° 2. Tricoter côtes 1/1 pendant 40 cm pour le petit lien et 80-85-90-95-100-105 cm pour le grand lien.

FINITIONS :

Assembler les épaules.

Coudre la bordure au bord de l'encolure dos, puis assembler le petit côté avec les 7 m. rabattues du devant gauche.

Coudre l'arrondi des manches au bord des emmanchures, puis faire les coutures des manches et des côtés du cache-cœur en prévoyant une ouverture de 2 cm à 6 cm du bas entre le dos et le devant droit pour y glisser le lien de fermeture.

Coudre une extrémité de chaque lien au bord des devants sur l'envers des côtes 1/1 à 1 cm du bas (le plus petit au bord du devant droit).

Au porté, croiser le devant droit sur le devant gauche, passer le lien du devant gauche dans l'ouverture du côté, puis dans le dos et nouer avec le devant droit.

DOS : Monter aig. n° 2,5 :

S : 115 m. **M :** 127 m. **L :** 137 m.
XL : 151 m. **XXL :** 165 m. **XXXL :** 177 m.
 Tricoter 6 rgs côtes 1/1.
 Continuer jersey endroit aig. n° 3.

Emmanchures :

A 29-30-30-31-31-31 cm (106-110-110-114-114-114 rgs) de hauteur totale, rabattre de chaque côté ts les 2 rgs (faire les diminutions d'1 m. à 2 m. du bord = tricoter 2 m. endroit, 2 m. ensemble endroit, continuer le rg et lorsqu'il reste 4 m. sur l'aig. gauche, tricoter 1 surjet simple, 2 m. endroit) :
S : 1 fs 3 m., 2 fs 2 m., 5 fs 1 m.
M : 1 fs 3 m., 2 fs 2 m., 7 fs 1 m.
L : 1 fs 3 m., 2 fs 2 m., 8 fs 1 m.
XL : 1 fs 3 m., 3 fs 2 m., 7 fs 1 m.
XXL : 2 fs 3 m., 4 fs 2 m., 7 fs 1 m.
XXXL : 3 fs 3 m., 4 fs 2 m., 7 fs 1 m.
 Continuer sur les 91-99-107-119-123-129 m. restantes.

Epauls et encolure :

A 17-18-20-21-22-23 cm de hauteur d'emmanchures (168-176-182-190-194-198 rgs de hauteur totale), rabattre de chaque côté ts les 2 rgs :
S : 1 fs 5 m., 3 fs 6 m.
M : 2 fs 6 m., 2 fs 7 m.
L : 3 fs 7 m., 1 fs 8 m.
XL : 3 fs 8 m., 1 fs 9 m.
XXL : 2 fs 8 m., 2 fs 9 m.
XXXL : 3 fs 9 m., 1 fs 10 m.
En même temps, rabattre les 35-37-39-43-45-45 m. centrales, continuer chaque côté séparément en rabattant côté encolure ts les 2 rgs 1 fs 3 m., 1 fs 2 m.

DEVANT DROIT : Monter aig. n° 2,5 :

S : 105 m. **M :** 117 m. **L :** 127 m.
XL : 141 m. **XXL :** 153 m. **XXXL :** 163 m.
 Tricoter 6 rgs côtes 1/1 en commençant par 2 m. endroit.
 Dès le 3ème rg, pour obtenir une belle lisière : sur l'endroit du travail, glisser la 1ère m. en la prenant comme pour la tricoter à l'envers (fil derrière le travail) et tricoter le rg ; sur l'envers du travail, glisser l'avant dernière m. en la prenant comme pour la tricoter à l'envers (fil devant le travail) et terminer le rg.

Encolure :

Continuer aig. n° 3 : 7 m. côtes 1/1, 98-110-120-134-146-156 m. jersey endroit en diminuant à droite à 7 m. du bord (= tricoter 7 m. côtes 1/1, 2 m. ensemble endroit et terminer le rg) :
S : * 1 fs 1 m. ts les 2 rgs, 1 fs 1 m. ts les 4 rgs *, diminuer 17 fs de * à *, 29 fs 1 m. ts les 2 rgs.
M : * 1 fs 1 m. ts les 2 rgs, 1 fs 1 m. ts les 4 rgs *, diminuer 14 fs de * à *, 42 fs 1 m. ts les 2 rgs.
L : * 1 fs 1 m. ts les 2 rgs, 1 fs 1 m. ts les 4 rgs *, diminuer 11 fs de * à *, 54 fs 1 m. ts les 2 rgs.
XL : * 1 fs 1 m. ts les 2 rgs, 1 fs 1 m. ts les 4 rgs *, diminuer 6 fs de * à *, 73 fs 1 m. ts les 2 rgs.
XXL : * 1 fs 1 m. ts les 2 rgs, 1 fs 1 m. ts les 4 rgs *, diminuer 2 fs de * à *, 87 fs 1 m. ts les 2 rgs.
XXXL : 95 fs 1 m. ts les 2 rgs.

Emmanchure :

Rabattre et diminuer à gauche à la même hauteur et comme au dos.

20 CALINE	TAILLES					
	S	M	L	XL	XXL	XXXL
	NOMBRE DE PELETES					
	7	7	8	9	9	10
Points employés n° d'aiguilles				Echantillon Un carré de 10 cm jersey endroit		
COTES 1/1		JERSEY ENDROIT				
2,5 et 3		3				27 m. et 36 rgs

Epaule :

Rabattre et diminuer à gauche à la même hauteur et comme au dos, puis continuer sur les 7 m. restantes pendant 19-20-21-22-23-23 cm (68-72-74-78-82-82 rgs) pour la bordure d'encolure dos en augmentant 1 m. au 1er rg pour la couture et rabattre toutes les m.

DEVANT GAUCHE : Tricoter en sens inverse, mais après la dernière diminution d'épaule, rabattre les 7 m. restantes.

Diminutions d'encolure : tricoter le rg, et lorsqu'il reste 9 m. sur l'aig. gauche, tricoter 1 surjet simple, 7 m. côtes 1/1.

MANCHES : Monter aig. n° 2,5 :

S : 53 m. **M :** 57 m. **L :** 59 m.
XL : 61 m. **XXL :** 65 m. **XXXL :** 67 m.
 Tricoter 6 rgs côtes 1/1.
 Continuer jersey endroit aig. n° 3 en augmentant de chaque côté à 2 m. du bord :
S : 3 fs 1 m. ts les 12 rgs, 11 fs 1 m. ts les 10 rgs.
M : 13 fs 1 m. ts les 10 rgs, 2 fs 1 m. ts les 8 rgs.
L : 2 fs 1 m. ts les 10 rgs, 16 fs 1 m. ts les 8 rgs.
XL : 14 fs 1 m. ts les 8 rgs, 7 fs 1 m. ts les 6 rgs.
XXL : 8 fs 1 m. ts les 8 rgs, 15 fs 1 m. ts les 6 rgs.
XXXL : 26 fs 1 m. ts les 6 rgs.
 Continuer sur les 81-87-95-103-111-119 m. obtenues.
 A 45-45-45-46-46-47 cm (164-164-164-168-168-170 rgs) de hauteur totale, former l'arrondi en rabattant de chaque côté ts les 2 rgs (faire les diminutions d'1 m. à 2 m. du bord) :
S : 1 fs 3 m., 2 fs 2 m., 18 fs 1 m., 2 fs 2 m., 1 fs

3 m. et les 17 m. restantes.

M : 1 fs 3 m., 2 fs 2 m., 19 fs 1 m., 3 fs 2 m., 1 fs 3 m. et les 17 m. restantes.
L : 1 fs 3 m., 4 fs 2 m., 17 fs 1 m., 4 fs 2 m., 1 fs 3 m. et les 17 m. restantes.
XL : 2 fs 3 m., 4 fs 2 m., 15 fs 1 m., 4 fs 2 m., 2 fs 3 m. et les 17 m. restantes.
XXL : 2 fs 3 m., 5 fs 2 m., 15 fs 1 m., 5 fs 2 m., 2 fs 3 m. et les 17 m. restantes.
XXXL : 3 fs 3 m., 5 fs 2 m., 13 fs 1 m., 5 fs 2 m., 3 fs 3 m. et les 17 m. restantes.

LIENS (2) :

Monter 7 m. aig. n° 2,5. Tricoter côtes 1/1 pendant 40 cm pour le petit lien et 80-85-90-95-100-105 cm pour le grand lien.

FINITIONS :

Assembler les épaules.
 Coudre la bordure au bord de l'encolure dos, puis assembler le petit côté avec les 7 m. rabattues du devant gauche.
 Coudre l'arrondi des manches au bord des emmanchures, puis faire les coutures des manches et des côtés du cache-cœur en prévoyant une ouverture de 2 cm à 6 cm du bas entre le dos et le devant droit pour y glisser le lien de fermeture.
 Coudre une extrémité de chaque lien au bord des devants sur l'envers des côtes 1/1 à 1 cm du bas (le plus petit au bord du devant droit).
 Au porté, croiser le devant droit sur le devant gauche, passer le lien du devant gauche dans l'ouverture du côté, puis dans le dos et nouer avec le devant droit.

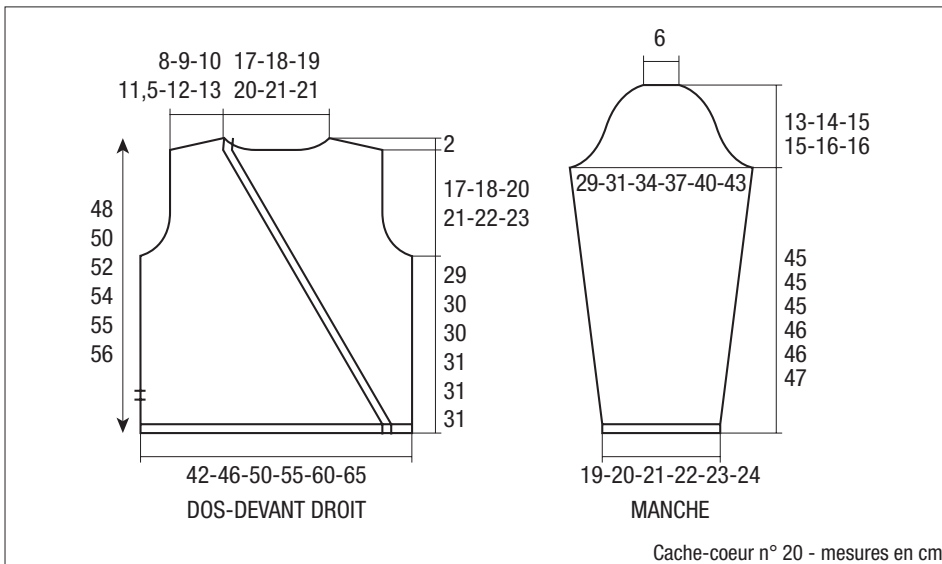

DOS : Monter aig. n° 3 :

S : 95 m. **M :** 103 m. **L :** 113 m.
XL : 123 m. **XXL :** 135 m. **XXXL :** 145 m.

Tricoter 4 rgs côtes 1/1.

Continuer jersey endroit aig. n° 3,5.

Emmanchures :

A 29-30-30-31-31-31 cm (82-84-84-88-88-88 rgs) de hauteur totale, rabattre de chaque côté ts les 2 rgs (faire les diminutions d'1 m. à 2 m. du bord = tricoter 2 m. endroit, 2 m. ensemble endroit, continuer le rg et lorsqu'il reste 4 m. sur l'aig. gauche, tricoter 1 surjet simple, 2 m. endroit) :

S : 1 fs 3 m., 1 fs 2 m., 5 fs 1 m.

M : 1 fs 3 m., 1 fs 2 m., 6 fs 1 m.

L : 1 fs 3 m., 1 fs 2 m., 7 fs 1 m.

XL : 1 fs 3 m., 2 fs 2 m., 6 fs 1 m.

XXL : 2 fs 3 m., 3 fs 2 m., 5 fs 1 m.

XXXL : 3 fs 3 m., 3 fs 2 m., 5 fs 1 m.

Continuer sur les 75-81-89-97-101-105 m. restantes.

Epaules et encolure :

A 17-18-20-21-22-23 cm de hauteur d'emmanchures (130-136-142-148-150-154 rgs de hauteur totale), rabattre de chaque côté ts les 2 rgs :

S : 1 fs 6 m., 2 fs 7 m.

M : 2 fs 7 m., 1 fs 8 m.

L : 2 fs 8 m., 1 fs 9 m.

XL : 3 fs 9 m.

XXL : 2 fs 9 m., 1 fs 10 m.

XXXL : 3 fs 10 m.

En même temps, rabattre les 25-27-29-33-35-35 m. centrales, continuer chaque côté séparément en rabattant côté encolure ts les 2 rgs 1 fs 3 m., 1 fs 2 m.

DEVANT DROIT : Monter aig. n° 3 :

S : 86 m. **M :** 94 m. **L :** 104 m.

XL : 114 m. **XXL :** 122 m. **XXXL :** 129 m.

Tricoter 4 rgs côtes 1/1 en commençant par 2 m. endroit.

Dès le 3ème rg, pour obtenir une belle lisière : sur l'endroit du travail, glisser la 1ère m. en la prenant comme pour la tricoter à l'envers (fil derrière le travail) et tricoter le rg ; sur l'envers du travail, glisser l'avant dernière m. en la prenant comme pour la tricoter à l'envers (fil devant le travail) et terminer le rg.

Encolure :

Continuer aig. n° 3,5 : 5 m. côtes 1/1, 81-89-99-109-117-124 m. jersey endroit en diminuant à droite à 5 m. du bord (= tricoter 5 m. côtes 1/1, 2 m. ensemble endroit et terminer le rg) :

S : * 1 fs 1 m. ts les 2 rgs, 1 fs 1 m. ts les 4 rgs *, diminuer 11 fs de * à *, 29 fs 1 m. ts les 2 rgs.

M : * 1 fs 1 m. ts les 2 rgs, 1 fs 1 m. ts les 4 rgs *, diminuer 9 fs de * à *, 38 fs 1 m. ts les 2 rgs.

L : * 1 fs 1 m. ts les 2 rgs, 1 fs 1 m. ts les 4 rgs *, diminuer 6 fs de * à *, 50 fs 1 m. ts les 2 rgs.

XL : 2 fs 1 m. ts les 4 rgs, 67 fs 1 m. ts les 2 rgs.

XXL : 72 fs 1 m. ts les 2 rgs.

XXXL : 74 fs 1 m. ts les 2 rgs.

Emmanchure :

Rabattre et diminuer à gauche à la même hauteur et comme au dos.

20 BERLAINE	TAILLES					
	S	M	L	XL	XXL	XXXL
	NOMBRE DE PELOTES					
	10	11	12	13	14	15
Points employés n° d'aiguilles				Echantillon Un carré de 10 cm jersey endroit		
COTES 1/1		JERSEY ENDROIT				
3 et 3,5		3,5		22 m. et 28 rgs		

Epaule :

Rabattre et diminuer à gauche à la même hauteur et comme au dos, puis continuer sur les 5 m. restantes pendant 19-20-21-22-23-23 cm (52-56-58-60-64-64 rgs) pour la bordure d'encolure dos en augmentant 1 m. au 1er rg pour la couture et rabattre toutes les m.

M : 1 fs 3 m., 2 fs 2 m., 14 fs 1 m., 2 fs 2 m., 1 fs 3 m. et les 15 m. restantes.

L : 1 fs 3 m., 3 fs 2 m., 13 fs 1 m., 3 fs 2 m., 1 fs 3 m. et les 15 m. restantes.

XL : 2 fs 3 m., 2 fs 2 m., 12 fs 1 m., 3 fs 2 m., 2 fs 3 m. et les 15 m. restantes.

XXL : 2 fs 3 m., 3 fs 2 m., 12 fs 1 m., 4 fs 2 m., 2 fs 3 m. et les 15 m. restantes.

XXXL : 3 fs 3 m., 3 fs 2 m., 11 fs 1 m., 3 fs 2 m., 3 fs 3 m. et les 15 m. restantes.

DEVANT GAUCHE :

Tricoter en sens inverse, mais après la dernière diminution d'épaule, rabattre les 5 m. restantes.

Diminutions d'encolure : tricoter le rg, et lorsqu'il reste 7 m. sur l'aig. gauche, tricoter 1 surjet simple, 5 m. côtes 1/1.

LIENS (2) :

Monter 5 m. aig. n° 3.

Tricoter côtes 1/1 pendant 40 cm pour le petit lien et 80-85-90-95-100-105 cm pour le grand lien.

MANCHES : Monter aig. n° 3 :

S : 45 m. **M :** 47 m. **L :** 49 m.

XL : 51 m. **XXL :** 53 m. **XXXL :** 55 m.

Tricoter 4 rgs côtes 1/1.

Continuer jersey endroit aig. n° 3,5 en augmentant de chaque côté à 2 m. du bord :

S : 11 fs 1 m. ts les 10 rgs.

M : 8 fs 1 m. ts les 10 rgs, 4 fs 1 m. ts les 8 rgs.

L : 14 fs 1 m. ts les 8 rgs.

XL : 11 fs 1 m. ts les 8 rgs, 5 fs 1 m. ts les 6 rgs.

XXL : 2 fs 1 m. ts les 8 rgs, 17 fs 1 m. ts les 6 rgs.

XXXL : 19 fs 1 m. ts les 6 rgs, 2 fs 1 m. ts les 4 rgs.

Continuer sur les 67-71-77-83-91-97 m. obtenues. A 45-45-45-46-46-47 cm (126-126-126-130-130-132 rgs) de hauteur totale, former l'arrondi en rabattant de chaque côté ts les 2 rgs (faire les diminutions d'1 m. à 2 m. du bord) :

S : 1 fs 3 m., 1 fs 2 m., 14 fs 1 m., 2 fs 2 m., 1 fs 3 m. et les 15 m. restantes.

FINITIONS :

Assembler les épaules.

Coudre la bordure au bord de l'encolure dos, puis assembler le petit côté avec les 5 m. rabattues du devant gauche.

Coudre l'arrondi des manches au bord des emmanchures, puis faire les coutures des manches et des côtés du cache-cœur en prévoyant une ouverture de 2 cm à 6 cm du bas entre le dos et le devant droit pour y glisser le lien de fermeture.

Coudre une extrémité de chaque lien au bord des devants sur l'envers des côtes 1/1 à 1 cm du bas (le plus petit au bord du devant droit).

Au porté, croiser le devant droit sur le devant gauche, passer le lien du devant gauche dans l'ouverture du côté, puis dans le dos et nouer avec le devant droit.

