

Nom :
Prénom :
Classe :

Exercice

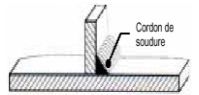

Liaison complète

..... / 10

Ouvrir le dossier « vérin double effet »
Ouvrir le fichier assemblage « vérin double effet »



Vous disposez en annexe 1 de la nomenclature du vérin double effet étudié.

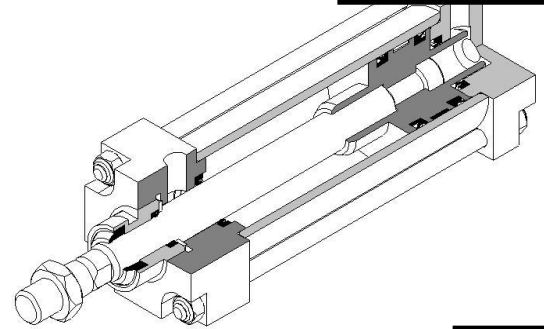

Etude de la liaison complète entre la pièce 4 et la pièce 5

Q1 : Sur les schéma ci dessous colorier en vert sur les pièces 4 et 5 les surfaces assurant la mise en position des deux pièces.

..... / 2

Q2 : Sur les schéma ci dessous colorier en rouge sur les pièces 4, 5 et 12 les surfaces assurant la mise en position des deux pièces.

..... / 2

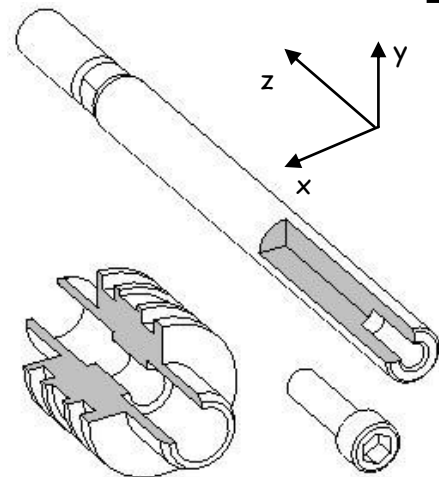
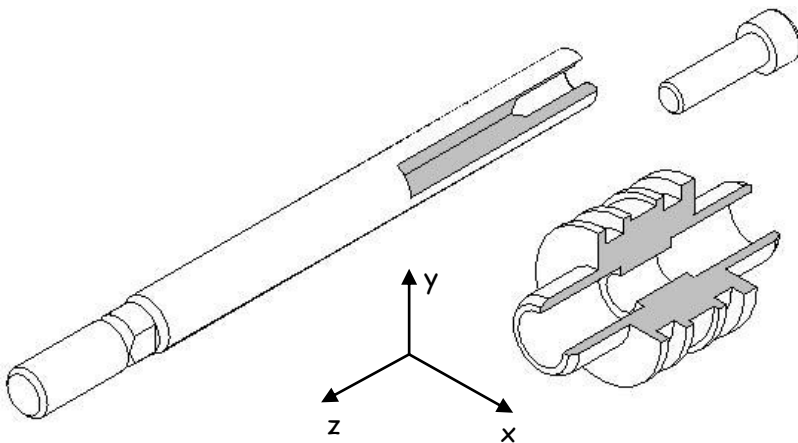

Q3 : Compléter le tableau ci dessous

<u>MIP de la pièce repère 5 sur la pièce repère 4</u>	
Type de contact : /
Solution technologique :
Degré de liberté restant :
<u>MAP de la pièce repère 5 sur la pièce repère 4</u>	
Solution technologique :
Liaison réalisée :	

..... / 4

..... / 2

Pour la solution technologique de la MIP entre la pièce 4 et 5 il est conseiller de visionner le dossier « vocabulaire technologique » dans le dossier « cours »