



**Lundi 16 mai**

Férié

**Mardi 17 mai**

*Menu dictons*

**La fin des haricots (en vinaigrette)**  
**Donner sa langue (de bœuf) au chat**  
Couper les cheveux (d'ange) en 4  
Faire la sourde oreille(ons de pêche)

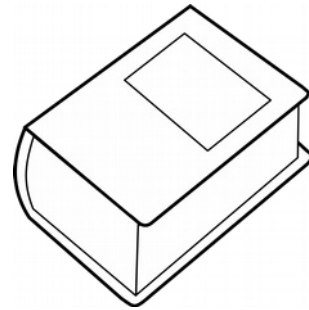

**Jeudi 19 mai**

Pâté de foie ☺  
Poisson pané  
Ratatouille  
Yaourt

**Vendredi 20 mai**

*Menu plaisir*

Betterave  
Poulet ☺  
Frites / salade  
**Mousse au spéculoos**



*Les plats notés en gras sont élaborés sur place à partir de produits bruts*

☺ Christelle et Monique travaillent en partenariat avec des producteurs locaux.  
La plupart de nos légumes proviennent du producteur « Les jardins de laTourette » à Mauzé-Thouarsais

