

L'avancée par la technologie www.audi.com



Les versions et équipements du modèle présenté et décrit dans ce catalogue ainsi que certains services ne sont pas disponibles dans tous les pays. Les voitures figurant sur les photos comportent des équipements en option avec supplément de prix. Les informations concernant le détail de la livraison, l'aspect, les performances, les dimensions, les poids, les consommations et les frais d'entretien des véhicules correspondent aux données en notre possession lors de la mise sous presse. Sous réserve de variations de couleur et de forme par rapport aux images, d'erreurs et de défauts d'impression. Sous réserve de modifications.

Toute reproduction totale ou partielle est interdite, sauf autorisation écrite de la société AUDI AG.

Le papier de ce catalogue est fabriqué à partir de cellulose blanchie sans chlore.

AUDI AG
85045 Ingolstadt
www.audi.com
Valable à partir d'avril 2009

Printed in Germany
933/1200.75.46

Audi R8

La volonté de repenser mille fois chaque ligne.

La philosophie de conception d'Audi est très exigeante à tous les égards. Chaque ligne est mise en question jusqu'à obtenir un consensus absolu de l'équipe de conception. Elle est unique parce qu'elle rayonne une beauté intemporelle propre à Audi. Depuis les premières esquisses jusqu'à la voiture de rêve achevée, nos concepteurs étudient et rejettent des milliers d'idées. Ce n'est que lorsque les contraintes d'identité, d'innovation et de technologie donnent naissance à une voiture dont les lignes et les volumes parlent clairement d'eux-mêmes, que la conception a abouti. Non seulement l'Audi R8 répond à toutes ces exigences, mais elle définit une nouvelle étape de notre histoire de conception.





L'Audi R8 porte pour la première fois les quatre anneaux sur son capot. Avec ses larges prises d'air et sa calandre Singleframe élancée et sportive, son aspect ne laisse planer aucun doute : vous avez devant vous une sportive taillée pour la performance.

L'aileron arrière se déploie automatiquement à 100 km/h et se rétracte en douceur à 35 km/h, s'intégrant parfaitement à la silhouette du véhicule. L'aileron peut aussi être commandé directement au moyen d'un bouton.

Les phares avant avec feux diurnes à diodes procurent à l'Audi R8 une allure spectaculaire. Les feux arrière caractéristiques de la R8 sont également équipés de diodes qui assurent un éclairage de haute précision.

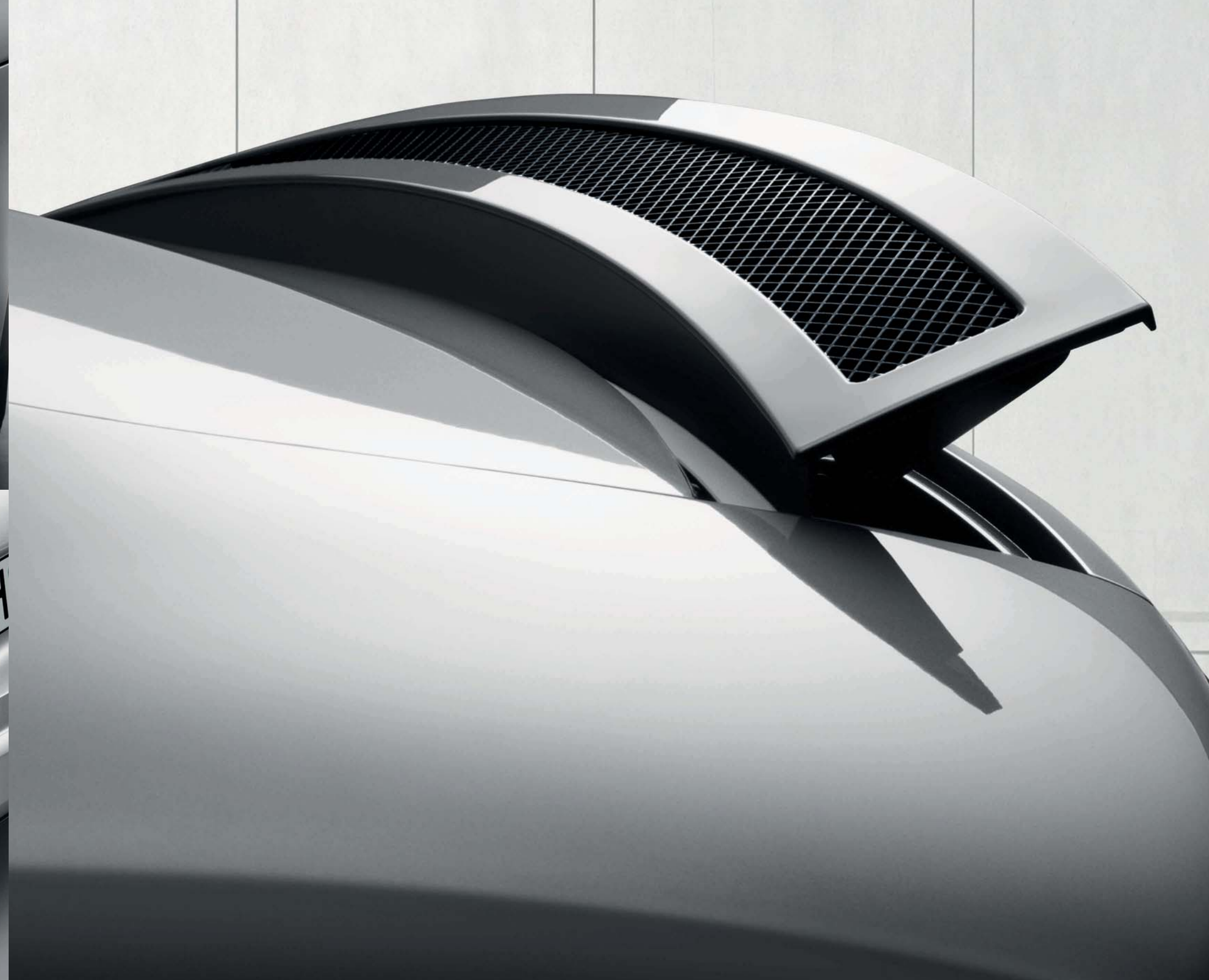

V 10



La partie arrière jouit d'une apparence caractéristique grâce au diffuseur laqué noir brillant, aux feux arrière sur fond noir ainsi qu'aux sorties d'échappement ovales à double flux.

Les sorties d'air style aluminium à droite et à gauche des vitres arrière entourent idéalement le cœur de l'Audi R8 5.2 FSI quattro : le moteur central V10.

Les jantes en aluminium forgé de 19 pouces style 10 branches en Y ont été exclusivement assorties à l'extérieur de l'Audi R8 5.2 FSI quattro. Les freins en céramique en option complètent l'assimilation au sport automobile et assurent une grande résistance au fading. Leur matériau composé de céramique renforcée de fibres de carbone a déjà fait ses preuves dans l'aéronautique. Ces disques de frein innovateurs offrent une puissance remarquable même en situation extrême.

Vous trouverez les valeurs de consommations et d'émissions CO₂ à la page 87.



La compétence d'amener la technologie du sport automobile dans la rue.

L'habitacle unique en son genre, évoquant le monoplace, illustre lui aussi le lien de parenté de l'Audi R8 avec le sport automobile. Il s'inspire de la forme caractéristique d'un habitacle de voiture de course. Le concept du monoplace est intégré au tableau de bord en tant qu'élément indépendant, il associe casquette de tableau de bord, instrument combiné et volant dans un seul cadre formant une unité harmonieuse. Nous avons réussi à combiner l'exigence d'une performance puriste au désir de conduire une automobile exclusive et pratique. L'impression est immédiate : vous êtes au volant d'une voiture de sport complètement dédiée au conducteur. La console centrale haute avec son joystick pour la boîte de vitesses R tronic optimisée ainsi que le levier de vitesses manuel séduisent par une ergonomie très poussée qui met la performance au centre du concept. Le volant Sport style trois branches gainé de cuir, aplati sur le bas et les sièges Sport de série dénotent eux aussi le caractère sportif élégant caractéristique de l'Audi R8 et impressionnent par la qualité de leur réalisation. L'espace de rangement derrière les sièges, permettant d'emporter deux sacs de golf, complète le concept du volume intérieur de l'Audi R8.





Les formes de la R8 sont un hommage à la technologie qui lui donne vie. Ses lignes puissantes visualisent sa propulsion extraordinaire qui la fait réagir au moindre déplacement de l'accélérateur.



Le but de l'avancée par la technologie est d'allier une excellente performance à une technologie innovatrice pour que chaque trajet soit pour vous une expérience incomparable. L'Audi R8 5.2 FSI quattro est parvenue à ce résultat. Convincez-vous par vous-même.

La conviction
qu'un essai de l'Audi R8 vaut mieux qu'un long discours.





Audi exclusive – individuel signifie manuel.

Extérieur et intérieur agencés selon vos désirs. Des teintes de carrosserie raffinées et personnalisées, la finesse du cuir, l'élégance de l'Alcantara et de la qualité supérieure des décorations à l'intérieur de votre Audi. C'est cette combinaison, votre choix personnel parmi de multiples matériaux et d'équipements de haute qualité, qui fait d'une Audi votre Audi et la singularise. Vous trouverez toutes les informations relatives aux possibilités de personnalisation de votre voiture auprès de votre partenaire Audi ou dans le studio de personnalisation du forum Audi de Neckarsulm.



Equipements intérieurs en cuir Nappa fin rouge classique avec surpiqûres blanc magnolia.



Jantes en aluminium coulé style 6 branches
8,5 J x 18 à l'avant, 10,5 J x 18 à l'arrière, avec pneus 235/40 R 18 à l'avant et 285/35 R 18 à l'arrière.
(De série sur R8 4.2 FSI quattro)



Jantes en aluminium forgé style 10 branches en Y,
polies, bicolores,
8,5 J x 19 à l'avant, 11 J x 19 à l'arrière, avec pneus 235/35 R 19 à l'avant et 295/30 R 19 à l'arrière.
(De série sur R8 5.2 FSI quattro)



Jantes en aluminium forgé style 5 branches doubles
8,5 J x 19 à l'avant, 11 J x 19 à l'arrière, avec pneus 235/35 R 19 à l'avant et 295/30 R 19 à l'arrière



Jantes en aluminium forgé Audi exclusive style 10 branches en Y
polies brillant, monochromes,
8,5 J x 19 à l'avant, 11 J x 19 à l'arrière, avec pneus 235/35 R 19 à l'avant et 305/30 R 19 à l'arrière.
Une offre de quattro GmbH



Jantes en aluminium forgé Audi exclusive style 5 branches doubles
polies brillant, monochromes,
8,5 J x 19 à l'avant, 11 J x 19 à l'arrière, avec pneus 235/35 R 19 à l'avant et 305/30 R 19 à l'arrière.
Une offre de quattro GmbH



Jantes en aluminium forgé Audi exclusive style 5 branches doubles finition titane
8,5 J x 19 à l'avant, 11 J x 19 à l'arrière, avec pneus 235/35 R 19 à l'avant et 305/30 R 19 à l'arrière.
Une offre de quattro GmbH



Jantes hiver en aluminium coulé style 6 branches
8,5 J x 18 à l'avant, 10,5 J x 18 à l'arrière, avec pneus 235/40 R 18 à l'avant et 285/35 R 18 à l'arrière, vitesse maximale autorisée 240 km/h, compatibles chaînes-neige



Jantes hiver en aluminium forgé style 5 branches doubles
8,5 J x 19 à l'avant, 10,5 J x 19 à l'arrière, avec pneus 235/35 R 19 à l'avant et 295/30 R 19 à l'arrière, vitesse maximale autorisée 240 km/h, compatibles chaînes-neige

Jantes/Pneus, Jantes/Pneus Audi exclusive.

Ecrous de roues antivol
ne s'enlèvent qu'au moyen de l'adaptateur fourni

Contrôle de la pression des pneus
contrôle durant la marche la pression des roues en service ; en cas de baisse de pression d'un ou de plusieurs pneus, le système prévient le conducteur à l'aide d'un signal visuel et sonore. Le système ne dispense pas d'un contrôle régulier de la pression

Outillage de bord
dans le coffre

Cric

Set de réparation pour pneus
compresseur de 12 volts et produit de colmatage dans le coffre, vitesse maximale 80 km/h

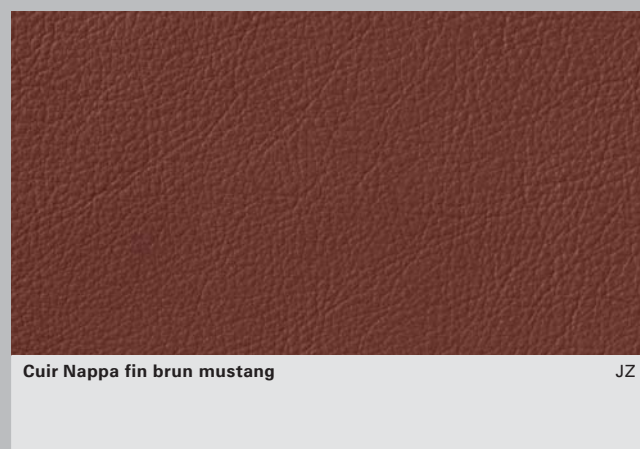
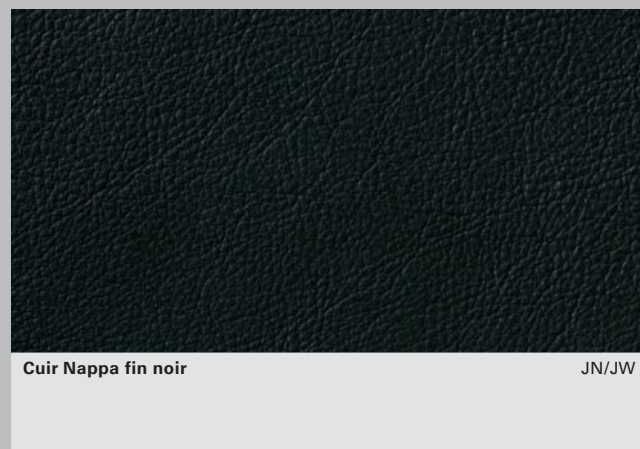

¹ Sièges, siège passager avant, poignées de portières et contreportes couleur sellerie.

² Tableau de bord, accoudoirs de portières, garnitures latérales arrière, vide-poches de portière, monoplace, casquette de tableau de bord, vide-poches arrière, support de genou, tableau de fonction noirs.

³ Surpiqûres de couleur pour monoplace, casquette de tableau de bord, couvercle de vide-poches arrière, support de genou, poignées intérieures côté passager avant noirs.

⁴ Poignées de portières et contreportes noires.

⁵ Ne peut être commandé qu'avec ciel de pavillon en Alcantara.



R8 4.2 FSI quattro gris Daytona nacré avec panneaux latéraux en Argent oxygène et jantes en aluminium forgé style 5 branches doubles.
Equipements : sellerie complète en cuir Nappa fin brun mustang, système audiophonique Bang & Olufsen, applications décoratives gris micrométallique.



R8 5.2 FSI quattro bleu Sepang nacré avec panneaux latéraux Carbone Sigma et jantes en aluminium forgé style 10 branches en Y.
Equipements : sellerie complète en cuir Nappa fin noir avec surpiqûres gris lumière, applications décoratives Carbone Sigma, pédalier et repose-pied style aluminium.



Audi R8 4.2 FSI quattro

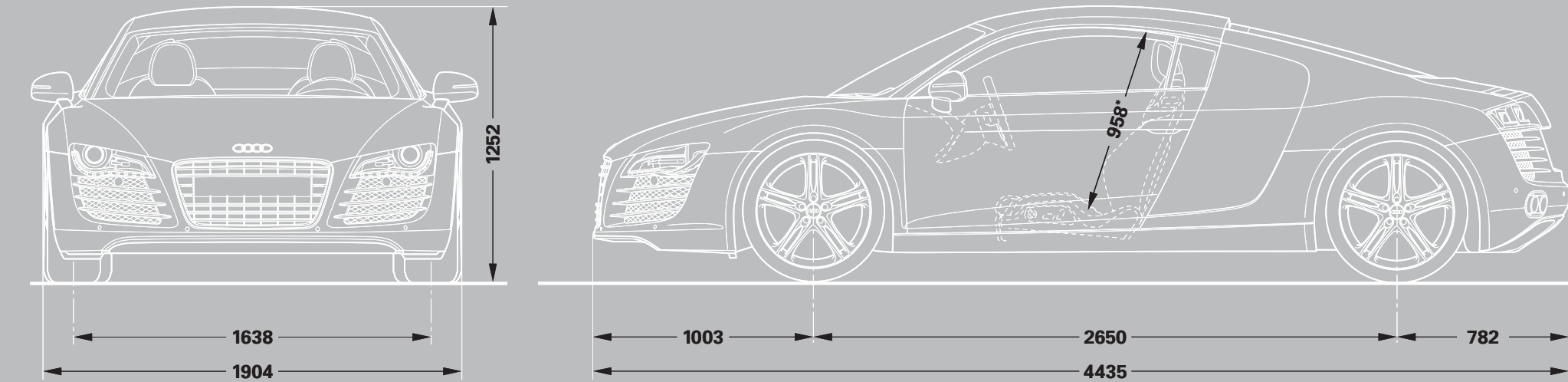

Dimensions en millimètres.

Dimensions pour poids à vide. Garde au sol avec charge utile maximale.

Volume du coffre en l : 100 (mesuré suivant méthode VDA avec parallélépipèdes de 200 x 100 x 50 mm).

Diamètre de braquage env. 11,4 m. *Espace max. au-dessus de la tête.

Audi R8 5.2 FSI quattro

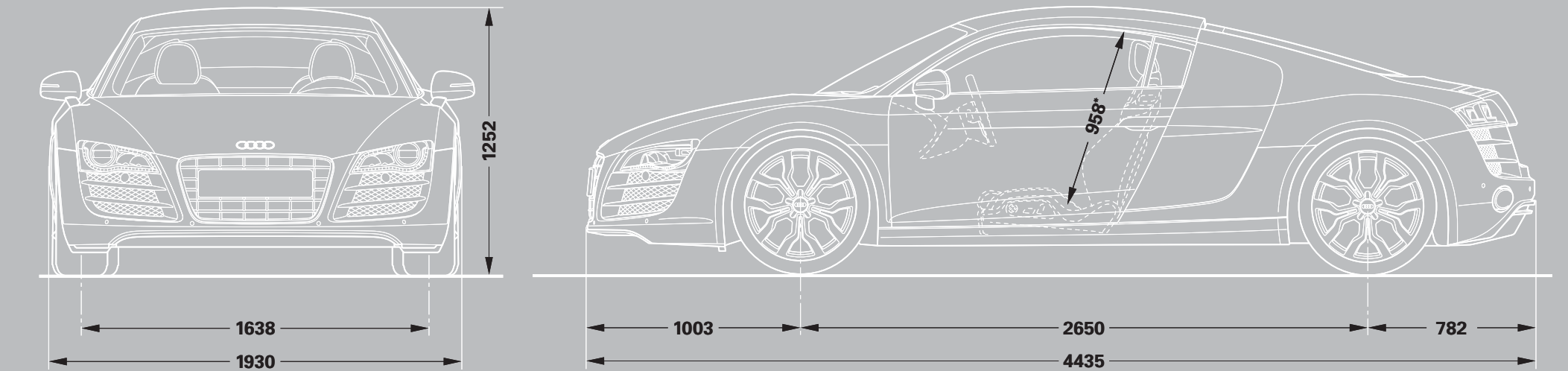

Dimensions en millimètres.

Dimensions pour poids à vide. Garde au sol avec charge utile maximale.

Volume du coffre en l : 100 (mesuré suivant méthode VDA avec parallélépipèdes de 200 x 100 x 50 mm).

Diamètre de braquage env. 11,4 m. *Espace max. au-dessus de la tête.