

1. Ne recopie que les phrases qui sont justes

- Le requin-tapis vit dans l'océan Atlantique.
- On trouve des castors sur tous les continents.
- Les rainettes vivent surtout dans les forêts d'Amérique du Sud.
- Le dragon des mers feuillu se nourrit d'algues.
- La mygale fouisseuse noire vit dans un terrier.
- Certains insectes ressemblent à des feuilles.
- Le tigre est l'animal le plus rapide.



2. Comment se cachent-ils ? Recopie puis colorie de la même couleur l'étiquette de l'animal et celle de son camouflage.

A la surface de l'eau, il ressemble à une branche d'arbre.
Posé sur le sable, il ressemble à un rocher couvert d'algues.
Il grimpe aux arbres et ressemble à une liane.
Il ressemble à une brindille.
Il est protégé au milieu des anémones de mer.
La couleur de sa peau s'adapte à la nature qui l'entoure.

Le serpent-liane
Le crocodile
La rainette
Le requin-tapis
Le phasme
Le poisson-clown

3. Qui mange qui ? Refais le tableau puis relie le prédateur et sa proie.

- | | |
|---------------------|--------------------------|
| le requin-tapis • | des phasmes |
| le serpent-liane • | des castors |
| le tigre • | des insectes |
| l'ours et le loup • | des poissons |
| le lézard • | de jeunes oiseaux |
| les oiseaux • | des cerfs, des sangliers |

1. Qui suis-je ? Recopie les devinettes et complète-les.

- La piqûre des épines de mon dos peut être mortelle. Je suis un
- Je suis le plus gros de tous les fauves. Je suis un
- Je suis à l'abri dans ma hutte. Je suis un
- Mes nageoires ressemblent à des feuilles. Je suis un

2. Complète chaque phrase avec le verbe qui convient.

s'enroule – grimpe – se repose – fabrique – se déplace – flotte

- La rainette aux arbres.
- Le crocodile à la surface de l'eau.
- Le requin-tapis le jour et la nuit.
- Le serpent-liane autour des arbres et des plantes.
- Le castor des barrages.

3. Relie chaque animal à l'endroit où il vit.

- | | |
|------------------------------|-----------------------|
| le crocodile ● | ● sur terre |
| le poisson-clown ● | ● sous la mer |
| l'oiseau du paradis ● | ● dans les airs |
| le castor ● | ● sous la terre |
| le dragon des mers feuillu ● | ● dans un cours d'eau |
| le tigre ● | |
| la mygale fouisseuse ● | |
| le poisson pierre ● | |





1. **Ne recopie que les phrases qui sont justes.** Tu peux t'aider des pages 4 à 16 de ton livre.

- Pour son premier voyage, le Titanic doit relier l'Angleterre à l'Espagne.
- Le Titanic fit naufrage quatre jours après son départ.
- Les cabines de première classe se trouvaient tout au fond du bateau.
- A bord du Titanic, on pouvait trouver une piscine, des restaurants et même un hôpital.
- Le naufrage du Titanic se produisit en pleine journée.
- C'est en heurtant un autre bateau que le Titanic fit naufrage.

2. **Recopie la phrase juste en choisissant parmi les réponses proposées.** Tu peux t'aider des pages 18 à 28 de ton livre.

Le Titanic disparut au fond de l'océan 3 heures après la collision.
 6 heures après la collision 8 heures après la collision.

Les appels de détresse furent reçus grâce aux pigeons voyageurs. au téléphone. au télégraphe Marconi.

Le bateau qui secourut le Titanic s'appelait

l'Invincible Le Capathia Mir II

L'épave du Titanic fut découverte à 500m de profondeur

4 000m de profondeur 1 000m de profondeur

3. **Réponds aux questions en écrivant des phrases.**

- Où fut réalisée la construction du Titanic ?
- Combien de personnes se trouvaient à bord lors du naufrage ?
- Qui était Molly Brown ? Que fit-elle de remarquable ?
- Quand l'épave du Titanic fut-elle découverte ?

1. **Numérote les dessins dans l'ordre et écris les légendes.**

Tu peux t'aider des pages 20 et 21 de ton livre. (Demande le schéma à ta maitresse)

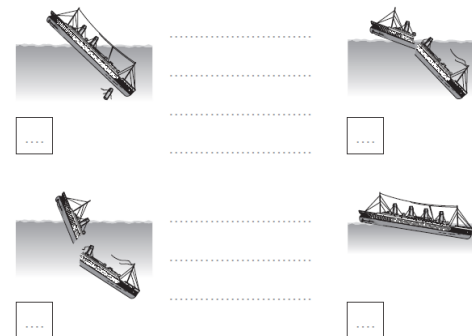

2. **Complète ces phrases avec les mots suivants.**

épave – naufrage – rescapés

Les journaux imprimèrent le récit du et les interviews des.....
 En 1985, on découvrit l'..... du Titanic à environ 4 000 m de profondeur.

3. **Complète chaque liste avec un mot de la même famille.**

- un fumoir – un fumeur –
- la fabrication – un fabricant –
- un glacier – glacial –

4. **Ecris la bonne définition à côté de chaque mot**

la proue :
la poupe :
le pont :

la partie arrière d'un bateau
le plancher extérieur d'un bateau
la partie avant d'un bateau

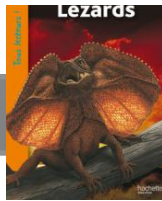

1. Recopie les phrases puis écris VRAI ou FAUX à côté de chacune d'elles. Tu peux t'aider des pages 4 à 16 de ton livre.

- Tous les lézards ont des pattes.
- La langue du caméléon est aussi longue que son corps.
- Le dragon de Komodo est le plus gros de tous les lézards.
- On trouve l'iguane surtout en Afrique.
- Beaucoup de lézards ont des couleurs vives.

2. Réponds aux questions suivantes. Écris des phrases pour répondre.



- À quelle famille d'animaux appartiennent les lézards ?
- Comment le caméléon capture-t-il les insectes ?
- En cas de danger, comment le caméléon arrive-t-il à se camoufler ?
- Comment les lézards communiquent-ils entre eux ?

3. Où vivent ces lézards ? Relie (Refais-le sur ton cahier)

- | | | | |
|---------------------|---|---|--|
| L'anolis | • | • | dans les îles d'Indonésie |
| Le caméléon | • | • | en Afrique, en Asie et en Australie. |
| Le dragon de Komodo | • | • | en Amérique du Sud et aux Caraïbes. |
| Le varan | • | • | dans les forêts d'Afrique et sur l'île de Madagascar |
| Le gecko diurne | • | • | au nord de la Nouvelle Zélande |
| Le sphénodon | • | • | sur l'île Maurice. |

1. Qui suis-je ? Recopie puis complète les devinettes.

- Je capture les insectes avec le bout de ma langue. Je suis un.....
- Grâce à ma queue puissante, je peux me mettre debout sur mes pattes arrière pour attraper ma nourriture. Je suis un
- Je vis dans les déserts australiens où je me nourris de fourmis. Je suis un.....
- Je suis le seul lézard capable de vivre dans l'eau de mer. Je me nourris d'algues et d'animaux marins. □ Je suis un

2. Recopie les listes puis barre l'intrus dans chaque famille de mots.

Tu peux t'aider de ton dictionnaire.

- terre – terrier – se taire – terrestre
- agresseur – agression – agressif – graisse
- balancier – blanc – se balancer – balançoire
- collier – couleur – coloré – multicolore



3. Mots croisés. Retrouve les mots définis à l'aide de ton lexique et complète la grille. (demande la grille à la maitresse)

- Un nid de termites.
- Qui contient du venin.
- Qui vit le jour.
- Une peau sous la gorge de certains lézards.
- Un tunnel creusé sous la terre.
- Un animal qui tue et mange d'autres animaux

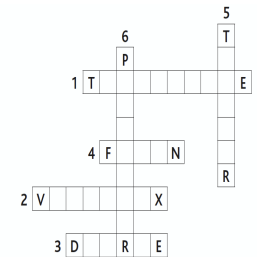



1. Recopie les phrases puis écris VRAI ou FAUX à côté de chacune d'elles. Tu peux t'aider des pages 4 à 18 de ton livre.

Les hommes se sont posés pour la première fois sur la lune en 1969.
La lune s'est formée à partir des morceaux d'un astéroïde qui a heurté la Terre.

Pour atteindre la lune, Apollo dut parcourir 50 000 km.

Dans l'espace, la gravité existe aussi.

Neil Armstrong fut le premier homme à marcher sur la lune.

2. Recopie la phrase juste en choisissant parmi les réponses proposées. Tu peux t'aider des pages 18 à 28 de ton livre

En posant le pied sur la lune, Armstrong dit « Voilà, c'est fait ! »
 « Le rêve se réalise ! » « C'est un petit pas pour l'homme, mais un bond de géant pour l'humanité. »

Les Astronautes ont planté un drapeau russe. un drapeau chinois.
 un drapeau américain

Jusqu'à maintenant 12 personnes ont marché sur la lune. 20 personnes ont marché sur la lune. 30 personnes ont marché sur la lune.

Les astronautes emportèrent une voiture lunaire lors de leur 8ème mission lors de leur 6ème mission lors de leur 4ème mission

Des chercheurs souhaitent envoyer des astronautes
 sur Neptune. sur Mars. sur Jupiter.

3. Réponds aux questions suivantes. Écris des phrases pour répondre.

- Combien de temps faut-il à la Lune pour tourner autour de la Terre ?
- Comment s'appelle le véhicule qui permet aux astronautes de se déplacer sur la Lune ?
- Que fit l'astronaute Alan Shepard quand il se rendit sur la Lune, en 1971 ?
- Pourquoi les astronautes ont-ils laissé de profondes empreintes derrière eux sur le sol lunaire ?

1. Associe chaque mot au bon chiffre.

la croûte – le manteau – de la roche en feu – le noyau – un cratère

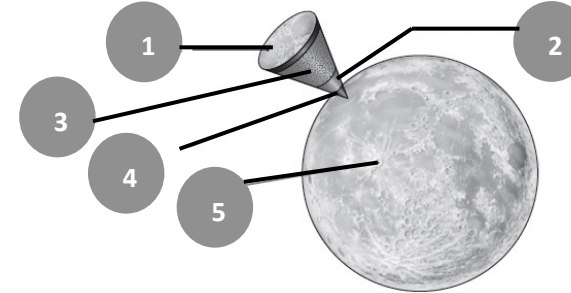

2. Recopie la liste puis barre les mots qui n'ont pas de lien avec le vocabulaire de l'espace.

une station spatiale – un module – une gare – un paquebot – une sonde –
un astronaute – un marin – un wagon – une fusée – un tunnel – un satellite

3. Complète ces phrases avec les mots suivants.

gravité – apesanteur – base – satellite

- La Lune est le naturel de notre planète.
- Dans l'espace, il n'y a pas de Les astronautes flottent en.....
- On prévoit d'établir une sur la Lune, où les astronautes pourront vivre et travailler.

4. Qui suis-je ? Complète. Tu peux t'aider du lexique.

- Je suis la couche extérieure d'une planète, de la Lune ou d'un astéroïde. → Je suis
- Je suis une roche, plus petite qu'une planète, qui tourne autour du Soleil. → Je suis
- Je suis un véhicule utilisé pour aller du vaisseau à la Lune.
→ Je suis ..

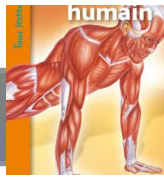

1. Recopie les phrases puis écris VRAI ou FAUX à côté de chacune d'elles. Tu peux t'aider des pages 4 à 17 de ton livre.

Les cellules nerveuses transportent de l'oxygène
 Le cœur envoie du sang dans les vaisseaux sanguins.
 Sans oxygène, ton corps ne peut pas vivre.
 Le fémur est un os de la jambe.

2. Recopie la phrase juste en choisissant parmi les réponses proposées. Tu peux t'aider des pages 18 à 29 de ton livre.

L'appareil digestif est composé d'organes. d'os et de muscles. des dents et de la langue.

Le cerveau traite des informations qui peuvent provenir de l'équilibre de la nourriture. des sens.

En cas de danger, les réflexes permettent au corps de réagir. respirer. se reposer.

3. Réponds aux questions suivantes. Écris des phrases pour répondre.

- Combien d'os posséderas-tu quand tu seras adulte ?
- Quel est le rôle du noyau d'une cellule ?
- Comment l'image de ce qu'on voit apparaît-elle dans notre œil ?
- Qu'est-ce qui protège nos doigts, nos oreilles et notre crâne ?
- Quels organes constituent l'appareil digestif ? Cites-en au moins deux.

4. Numérote dans l'ordre les étapes du trajet de l'oxygène.

- | | |
|--|-----------------------------|
| | J'arrive dans les bronches. |
| | J'entre dans le nez. |
| | Je pénètre dans le sang. |
| | Je passe par la trachée. |
| | J'arrive dans les poumons. |



1. Où ses parties du corps se trouvent-elles ? Relie ce qui va ensemble.

les poumons	•	•	le ventre
la rotule	•	•	la tête
l'intestin grêle	•	•	la bouche
le cerveau	•	•	la poitrine
la mâchoire	•		les jambes

2. Qui suis-je ? Recopie les devinettes et complète-les.

- Nous sommes deux os du bras. Nous sommes le et l'.....
- Nous sommes les cinq sens. Nous sommes l'....., l'....., le, la et le
- J'analyse les images que les yeux m'envoient. Je suis le
- Nous sommes des millions dans tout le corps. Nous sommes les

3. Complète chaque liste avec au moins un mot de la même famille. Tu peux t'aider d'un dictionnaire.

- un muscle – musculaire –
- la dentine – une dent –
- l'ossement – un os –

4. Recopie puis relie chaque expression à sa signification. Tu peux t'aider d'un dictionnaire.

avoir le cœur gros	•	•	avoir très faim
avoir un poil dans la main	•	•	être bavard
avoir l'estomac dans les talons	•	•	être paresseux
avoir la langue bien pendue	•	•	être très triste

5. Complète chaque phrase avec les mots qui conviennent.

nourriture – se contractent – articulations – os – carburant – pupilles – muscles – bouger

- Lorsque le cerveau capte la présence d'un danger, les se dilatent et les muscles • Les genoux et les poignets sont des qui permettent aux os de • La, que l'on appelle « le » du corps, renforce nos et nos



1. Recopie la phrase juste en choisissant parmi les réponses proposées.

Le mont Vésuve se trouve en Espagne. en Grèce. en Italie.

L'éruption du Vésuve a eu lieu

le 24 août 62 le 24 août 79. le 17 août 79.

L'autre ville touchée par l'éruption du Vésuve s'appelle

Herculanium. Rome. Lugdunum.

Pompéi fut recouverte par 20 mètres de dépôts volcaniques. plus de 3m de cendres. 20 mètres de cendres.

Les fouilles à Pompéi ont commencé en 1748. 1789. 79.

2. Recopie les phrases puis écris VRAI ou FAUX à côté de chacune d'elles

La plupart des Pompéiens étaient riches.

Aucun habitant de Pompéi n'a survécu à cette éruption.

Le lendemain de l'éruption, Pompéi était entièrement ensevelie. ...

De nombreux trésors ont été découverts lors des fouilles de Pompéi.

Les pompéiens savaient que le Vésuve était un volcan.

3. Réponds aux questions en écrivant des phrases.

- Quel est le nom du jeune écrivain romain qui a assisté à l'éruption du Vésuve ?
- À quoi a-t-il comparé le nuage du volcan ?
- Qui était empereur de Rome à cette époque ?
- Qu'est-ce qui a inquiété les habitants de Pompéi quelques jours avant l'éruption du Vésuve ?
- Par qui la ville d'Herculanium a-t-elle été redécouverte ?

1. Complète le schéma avec les mots suivants. Demande-le à ta maîtresse

un torrent de roches, de boue et de gaz – Pompéi – la baie de Naples – un nuage en forme de champignon – Herculanium – le mont Vésuve

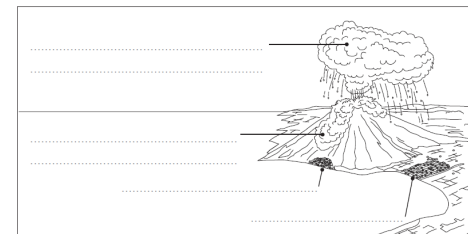

2. Complète chaque phrase avec l'un des mots suivants.

villas – cendres – fouilles – boue – musées – fresques

- Lors de l'éruption du Vésuve, Pompéi et Herculanium ont été recouvertes de et de
- Les Pompéiens habitaient de grandes
- De belles décoraient la maison de la famille Vetti.
- Depuis 1748, les des deux villes n'ont pas cessé.

3. Associe chaque mot à sa définition.

un site archéologique	•	•	une roche volcanique très légère et rugueuse
un dépôt volcanique	•	•	une histoire légendaire qui raconte les exploits d'hommes et de dieux
un mythe	•	•	un lieu historique où l'on fait des fouilles
une pierre ponce	•	•	un ensemble de lave, de roches, de pierres ponces et de cendres projeté par un volcan

4. Barre les noms qui n'ont pas de lien avec le champ lexical des volcans.

la cendre – la boue – une tornade – des pierres ponce – la lave – le gaz – une inondation – l'avalanche – une éruption – un cyclone – un dépôt volcanique – un tsunami

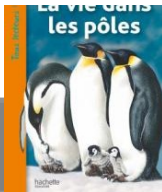

Je travaille le vocabulaire

1. Recopie les phrases puis écris VRAI ou FAUX à côté de chacune d'elles. Tu peux t'aider des pages 4 à 17 de ton livre.

- Les phoques sont des mammifères.
- Les bois du renne poussent en hiver.
- Les ours polaires femelles chassent le phoque pendant que les mâles veillent sur les petits.
- Le bœuf musqué est un prédateur féroce.
- Les bélougas sont appelés « canaris des mers » à cause de leur couleur jaune.

2. Recopie la phrase juste en choisissant parmi les réponses proposées. Tu peux t'aider des pages 18 à 29 de ton livre.

- **Un harfang des neiges se nourrit** de lemmings et de souris, d'oiseaux et de souris, d'oiseaux et de lemmings.
- **Grâce à leurs ailes, les manchots peuvent** voler très rapidement, nager très rapidement, effrayer leurs ennemis.
- **Les loups gris sont des animaux** solitaires, qui vivent en famille, qui vivent en meutes.
- **Les grands pingouins ont disparu** à cause des hommes, à cause des mammouths, à cause du froid.
- **Les Inuits chassaient** les bœufs musqués et les rennes, les rennes et les phoques, les phoques et les loups.

3. Recopie puis relie chaque animal à l'endroit où il vit

- | | |
|----------------|----------------|
| le loup gris • | • le pôle Sud |
| le bélouga • | • l'Alaska |
| le pingouin • | • le pôle Nord |
| le renne • | |
| le manchot • | |

4. Recopie les noms proposés dans l'ordre des chaînes alimentaires. La flèche (→) signifie « est mangé(e) par ». Attention tu dois faire 2 fois ce schéma, une pour chaque liste.

Bélouga – poisson – ours loup – herbe – bœuf musqué



1. Trouve la solution de ces devinettes.

- Je suis une petite baleine qui vit près du pôle Nord. → Je suis un . . .
- Je suis un animal polaire brun l'été et blanc l'hiver. → Je suis un. . .
- Je suis un continent recouvert de glace, situé au pôle Sud. → Je suis l'. . .

2. Recopie puis complète chaque liste avec un mot de la même famille. Tu peux t'aider d'un dictionnaire.

- le froid – refroidir –
- la neige – enneigé –
- la glace – glacial –

3. Recopie puis relie chaque mot à sa définition.

une proie	•	•	un animal qui chasse un autre animal pour le manger
un prédateur	•	•	un animal dont la femelle nourrit ses petits avec son lait
un mammifère	•	•	un animal capturé, tué, puis mangé par un autre

4. Recopie puis complète chaque phrase avec l'un des mots suivants

cornes – pelage – bois – fourrure – toison

- Les rennes ont des sur le haut du crâne.
- Les bœufs musqués sont couverts d'une épaisse et se servent de leurs pour repousser la neige.
- Les bébés phoques naissent avec une épaisse blanche.
- Les renards ont un brun en été et roux en hiver.