

Préparation au tableau : côté gauche tableau: † dans différentes écritures en bleu.
A droite du tableau, le tableau syllabique script et attaché

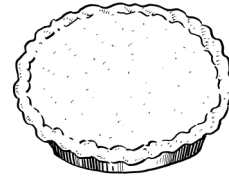
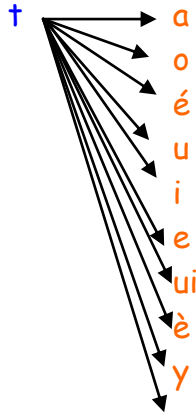

1) Exercices moteurs et de latérisation

Exercices de latéralisation

2) Exercices graphiques

Sur l'ardoise, on écrit

3) Identification sonore

Comptine:

Dégager le son que l'on entend souvent.

Liste de mots: « *Pour apprendre d, il faut savoir l'entendre dans des mots. Je vais prononcer des mots dans lesquels vous entendrez d. Écoutez bien* »

Le timbre, la terre, un tapis, un tiroir, un tablier, un téléphone, la télévision, un toboggan, un tuyau, une tirelire, tyrolienne, un tigre, une tasse, une toupie, un tabouret, une timbale, des tulipes, une tâche, un tunnel, un tambour, un tampon, un taxi, la tête, une tortue, une tartine, triste, une tarte, une bouteille, des châtaignes, une montagne, une antenne, un pantin, un lutin, une carte, le minitel, un couteau, un manteau, un marteau, un bateau, un château, un râteau, une carte, une veste, un parachute, un pirate, la date, des frites, une route, de la compote, une goutte, une patte, des carottes, des boîtes, des bottes, une fourchette, des lunettes, une assiette, des noisettes, des patins.

Geste Boreil-Maisonny

Observation de la bouche et des lèvres quand on prononce le son :

Expliquer le geste correspondant



4) Discrimination auditive

Maintenant, tu poses ton ardoise bien à plat sur la table. Quand tu entendas un mot qui contient le son tu dessineras une croix. Quand tu n'entendas pas de t, tu dessineras un rond.

une cafetière, une friteuse, un four à micro-ondes, une cocotte-minute, des assiettes, une fourchette, une cuillère, un couteau, un saladier, une tasse,

une serviette, une écumoire, un tamis, un économe, un éplucheur, un robot ménager, , une poêle

5) Apprentissage du graphisme

Apprentissage de la lettre dans l'espace

1) lettre du livre

2) lettre du cahier

Je vais écrire t comme dans tarte

Dos tourné à l'élève, expliquer ce que je fais avec mon doigt.

Les élèves le font aussi avec leur doigt au tableau

Demander à quelques E de le faire seul en expliquant à leur tour.

Apprentissage par le toucher sur papier rugueux yeux ouverts puis fermés en disant le bruit du couple lettre.

Trouver la lettre dans un ensemble de signes. La découper et la ranger dans le classeur alphabet

Découvrir l'affiche du son (avec le dessin du mot outil : tarte) Demander une écriture du mot outil sur l'ardoise.

6. Construction syllabique

Découvrir le tableau syllabique à droite

Lecture collective au tableau des tableaux écrits en 3 couleurs.

Dans toutes les activités, penser à lier lecture et gestes

Maintenant, à côté du t, on met a. t-a : ta. Maintenant au lieu du a on met o. t-o : to. Idem avec é., i ,e ,ui, y , è, ê et u.

Puis tracer les neuf lignes jaune avec les neuf voyelles.

Énoncer ta, te, ti, to ,tu ,té , tui, ty , tè, tê en montrant le trajet de la consonne à la voyelle.

ta comme ta de tatie, table, tartine

to comme to de tomate, tonneau, tonne

té comme té de téléphone, télévision, télécommunication, ténèbres

ti comme ti de tirer, tiroir, tigre

tu comme tu de tunnel, tube, Tunisie

te comme te de tenue, tenir, te, ,

tui comme tui de tuile,

ty comme ty de type, tyrolienne, tyrannie

tè comme tè de

tê comme tê de tête, têtard, tête-bêche, têtou

7. Donner à chaque E la flèche : Attirer l'attention sur la pointe qui sera toujours orientée à droite.

Les E installent t sur le point bleu. La M énonce chaque syllabe. Les E assemblent sur leur flèche la syllabe énoncée. : ta, te, ti, to , tu, té , ty, tè, tê

La M énonce des mots où l'on entend soit ta, te, ti, to , tu, té , ty, tè, tê.

Les E construisent sur la flèche la première syllabe entendue dans le mot.

témoin, tamis, tire, tôle, tige, tube, tutu, turbot, tenue
at, it, ut

Écrire les mots suivants : fuite , fête , tarte, chatte, patte , lutte, je rate, tu te fâches

9.Écriture: sur le cahier t, t, tu, la tarte, la tête, têtou

8.Constituer des mots dissyllabiques avec des étiquettes-syllabes (voir page 4)

Les élèves colorient les deux ou trois syllabes qui permettent de constituer des mots de la même couleur. Ce procédé est plus facile pour les élèves prioritaires que la manipulation d'étiquettes qui se dispersent et pour lesquelles on ne sait pas par où commencer. J'ai constaté qu'avec le coloriage, les élèves lisent la première syllabe et cherchent dans leur tête un mot possible. Ils cherchent ensuite s'il y a dans les étiquettes la syllabe qu'ils souhaitent , sinon, ils cherchent un autre mot.

Après validation par la M, les élèves recopient les mots découverts sur leur cahier sous forme de liste.

Les mots découverts doivent être employés dans une phrase par chaque enfant afin d'en vérifier l'existence et de valider individuellement sous l'oreille attentive et régulatrice de la maîtresse.

tarte, fuite, moto, poste, tartine, dispute, tortue, tartine, loto, rôti, porte

10. Travail sur les syllabes fermées

Distribuer la flèche N°3

Faire assembler les syllabes (évoquer les mots les contenant)

Ecrire les syllabes sur l'ardoise au fur et à mesure qu'elles sont constituées ;

tar de tartine, tarte, motard, tard,

tor de tortue, tordre,

tif de furtif

1. Travail sur

12. Mise en évidence du rôle des pronoms tu et te.

Tu et te permettent un texte dialogué

13. Lecture des mots et des phrases du livre P. 32 au tableau,

en utilisant 3 couleurs.

Commenter et expliquer chaque mot ou chaque phrase. Les E reformulent les phrases.

Liaison : introduire la liaison du t et du U dans « Léa imite une chatte ».

14. Mimer ou plutôt imiter quelqu'un ou quelque chose

distribuer des étiquettes aux élèves qui viennent imiter (voir p.5)

15. Consolidation. Travail sur la fiche préparée sur le son

(travail +/- approfondi selon les élèves)

une soupière, une théière, une bouteille, un presse-purée, un coquetier, réfrigérateur, un grille-pain, hotte aspirante, une passoire, une table,

O	X	X	O	X	X	O	X	O	X
di	pé	do	se	du	de	pui	da	lé	dui

16) Lecture sur le livre p. 33

Lecture à 3 voix : Léa, Eve et le narrateur.

17. Dictée La M fait les geste pour aider les élèves.

ta, di, tui, tè, dé

la patte, une fuite, le lit, la fête

Je patine vite.

Apporte la tarte!

Devinettes :

Je suis un fruit sec marron avec un noyau en forme d'olive : la datte

Je ressemble à une grosse souris à très longue queue: le rat

Je suis la partie du corps de l'animal qui lui permet de courir quand il en a quatre : la patte

je suis l'endroit où l'on dort : le lit

Je suis ce qu'il arrive aux bébés quand leur couche déborde de pipi : une fuite.

Je suis la femelle du chat : une chatte

Coller le geste du son [t] sur le cahier « Mes outils »

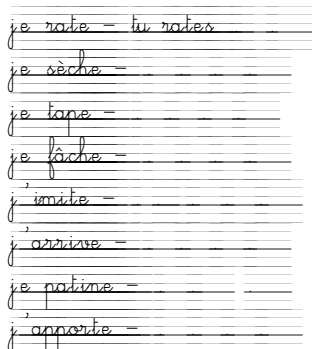

18. Utilisation du pronom tu dans la conjugaison

Avec tu, le verbe prends toujours un s à la fin.

Faire expliciter le terme de **verbe**: c'est le mot d'action, celui qui indique ce que font les personnes, les animaux ou les choses

Exercice pour les élèves les plus avancés puisque cette notion sera apprise en fin de cycle 2.

tar	tar	fui	mo	pos	lo	dis	rô	pu	tor	por
te	te	ti	to	ne	tue	te	te	to	ti	te

tar	tar	fui	mo	pos	lo	dis	rô	pu	tor	por
te	te	ti	to	ne	tue	te	te	to	ti	te

tar	tar	fui	mo	pos	lo	dis	rô	pu	tor	por
te	te	ti	to	ne	tue	te	te	to	ti	te

tar	tar	fui	mo	pos	lo	dis	rô	pu	tor	por
te	te	ti	to	ne	tue	te	te	to	ti	te

tar	tar	fui	mo	pos	lo	dis	rô	pu	tor	por
te	te	ti	to	ne	tue	te	te	to	ti	te

tar	tar	fui	mo	pos	lo	dis	rô	pu	tor	por
te	te	ti	to	ne	tue	te	te	to	ti	te

tar	tar	fui	mo	pos	lo	dis	rô	pu	tor	por
te	te	ti	to	ne	tue	te	te	to	ti	te

tar	tar	fui	mo	pos	lo	dis	rô	pu	tor	por
te	te	ti	to	ne	tue	te	te	to	ti	te

Imite la chatte.

Imite Faro.

Imite le cheval.

Imite une dispute.

Imite une fête.

Imite ta mère.

Imite le papy de Léo.

Imite la mule.

Imite la pyramide .

Imite la pie.

Imite la loche.

Imite la pêche du père de Léo.



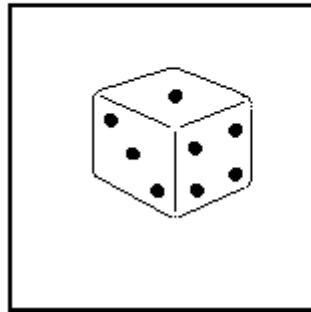
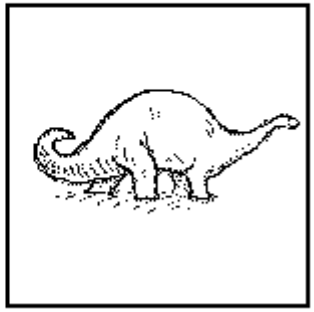
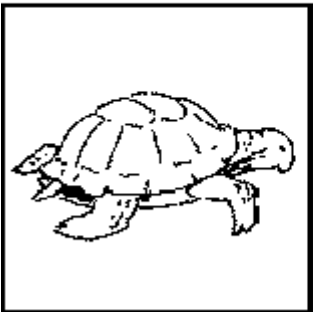
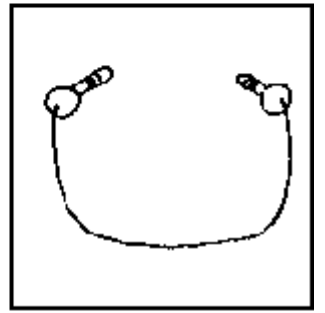
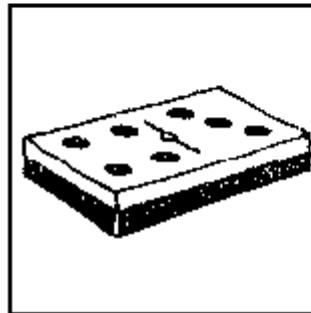
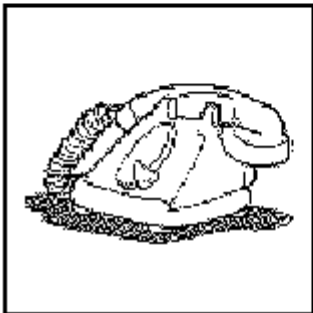
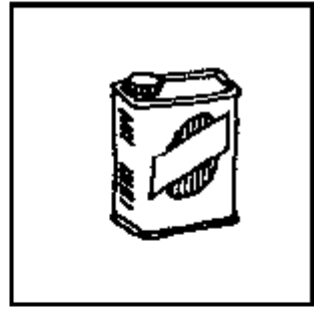
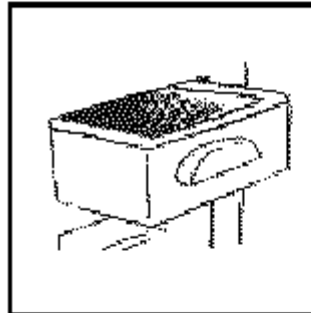
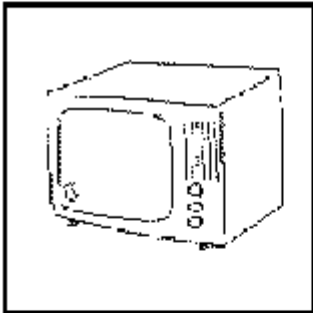
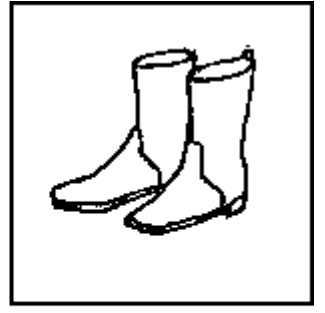
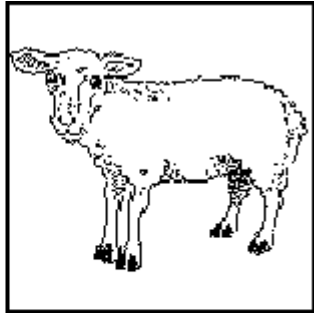

Imite le vol du loriot.

Imite le repas de Mamie.



Prénom :

Découpe et colle selon que tu entends **d** ou **t**

tu  t 	tu  d 

je rate = tu rates

je sèche -

je tape -

je fâche -

j' imite -

j' arrive -

je patine -

j' apporte -

je rate = tu rates

je sèche -

je tape -

je fâche -

j' imite -

j' arrive -

je patine -

j' apporte -

je rate = tu rates

je sèche -

je tape -

je fâche -

j' imite -

j' arrive -

je patine -

j' apporte -

je rate = tu rates

je sèche -

je tape -

je fâche -

j' imite -

j' arrive -

je patine -

j' apporte -

Colorie le texte selon qui parle :

- le narrateur en rouge
Léa en bleu
Eve en jaune
Léo en vert
Mamie en violet

Samedi, il y a la fête de Léa

-Allo, je suis Léa. Salut, Eve!

Tâche de venir à la fête!

-J'arrive, dit Eve.

Papa m'amène à moto.

-Ma mère m'a acheté
une jolie jupe, dit Léa.
Je la porte déjà.

La fête se passe dehors.

Il y a du sirop, du jus de pomme, de la tarte.

Léo donnera à Papy une tartine de marmelade,
du thé fort...

-Je t'apporte le pot de marmelade, dit Eve.

Petite dispute à midi: Léo a tiré la natte d'Eve.

-Si tu tires fort, je te tape! a dit Eve.

Léo a ri. Puis Marie a taché le pull de Léa.

Mamie a ôté la tache.

Eve, l'amie de Léa, a disparu.

Léo rit: il l'a vu...

... sa tête dépasse du mur.

Questions de compréhension du texte p. 33

Colorie la pastille en vert si c'est vrai, en rouge si c'est faux.

Eve va à la fête de Léa.

Léa va à la fête de Eve.

Eve va à la fête sur la moto de Léo.

La mère de Léa a une jolie jupe.

Léa porte une jolie jupe.

Léo donne de la tarte à Eve.

Eve parle à Papy.

Eve tapera Léo si il tire sa natte.

Mamie a taché le pull de Léa.

Léo a fâché Eve.

Léa a disparu.

Recopie les phrases en enlevant le mot pirate.

Tu me parles du plus joli petit chat de dormir la ville.

_____	_____	_____	_____
_____	_____	_____	_____
_____	_____	_____	_____
_____	_____	_____	_____
_____	_____	_____	_____
_____	_____	_____	_____
_____	_____	_____	_____
_____	_____	_____	_____
_____	_____	_____	_____
_____	_____	_____	_____
_____	_____	_____	_____

« Apporte la tarte à moto Mamie » a dit Léa.

_____	_____	_____	_____
_____	_____	_____	_____
_____	_____	_____	_____
_____	_____	_____	_____
_____	_____	_____	_____

Recopie les phrases en enlevant le mot pirate.

Tu me parles du plus joli petit chat de dormir la ville.

_____	_____	_____	_____
_____	_____	_____	_____
_____	_____	_____	_____
_____	_____	_____	_____
_____	_____	_____	_____
_____	_____	_____	_____
_____	_____	_____	_____
_____	_____	_____	_____
_____	_____	_____	_____
_____	_____	_____	_____
_____	_____	_____	_____

« Apporte la tarte à moto Mamie » a dit Léa.

_____	_____	_____	_____
_____	_____	_____	_____
_____	_____	_____	_____
_____	_____	_____	_____
_____	_____	_____	_____

Recopie les phrases en enlevant le mot pirate.

Tu me parles du plus joli petit chat de dormir la ville.

_____	_____	_____	_____
_____	_____	_____	_____
_____	_____	_____	_____
_____	_____	_____	_____
_____	_____	_____	_____
_____	_____	_____	_____
_____	_____	_____	_____
_____	_____	_____	_____
_____	_____	_____	_____
_____	_____	_____	_____
_____	_____	_____	_____

« Apporte la tarte à moto Mamie » a dit Léa.

_____	_____	_____	_____
_____	_____	_____	_____
_____	_____	_____	_____
_____	_____	_____	_____
_____	_____	_____	_____

LE VERBE

①

le verbe: c'est le mot d'action, celui qui indique ce que font les personnes, les animaux ou les choses.

Avec **tu** , le verbe prends toujours un **S** à la fin .

tu parles , tu patines, tu sèches

LE VERBE

①

le verbe: c'est le mot d'action, celui qui indique ce que font les personnes, les animaux ou les choses.

Avec **tu** , le verbe prends toujours un **S** à la fin .

tu parles , tu patines, tu sèches

LE VERBE

①

le verbe: c'est le mot d'action, celui qui indique ce que font les personnes, les animaux ou les choses.

Avec **tu** , le verbe prends toujours un **S** à la fin .

tu parles , tu patines, tu sèches

LE VERBE

①

le verbe: c'est le mot d'action, celui qui indique ce que font les personnes, les animaux ou les choses.

Avec **tu** , le verbe prends toujours un **S** à la fin .

tu parles , tu patines, tu sèches

LE VERBE

①

le verbe: c'est le mot d'action, celui qui indique ce que font les personnes, les animaux ou les choses.

Avec **tu** , le verbe prends toujours un **S** à la fin .

tu parles , tu patines, tu sèches

LE VERBE

①

le verbe: c'est le mot d'action, celui qui indique ce que font les personnes, les animaux ou les choses.

Avec **tu** , le verbe prends toujours un **S** à la fin .

tu parles , tu patines, tu sèches

LE VERBE

①

le verbe: c'est le mot d'action, celui qui indique ce que font les personnes, les animaux ou les choses.

Avec **tu** , le verbe prends toujours un **S** à la fin .

tu parles , tu patines, tu sèches

LE VERBE

①

le verbe: c'est le mot d'action, celui qui indique ce que font les personnes, les animaux ou les choses.

Avec **tu** , le verbe prends toujours un **S** à la fin .

tu parles , tu patines, tu sèches

LE VERBE

①

le verbe: c'est le mot d'action, celui qui indique ce que font les personnes, les animaux ou les choses.

Avec **tu** , le verbe prends toujours un **S** à la fin .

tu parles , tu patines, tu sèches

LE VERBE

①

le verbe: c'est le mot d'action, celui qui indique ce que font les personnes, les animaux ou les choses.

Avec **tu** , le verbe prends toujours un **S** à la fin .

tu parles , tu patines, tu sèches

Les pratiques de classe s'adaptant à l'avancement de chaque élève, je propose un approfondissement pour les élèves ayant déjà un bon niveau de lecture: des exercices structuraux en liaison avec la grammaire ou la conjugaison afin de commencer à ancrer certains mécanismes. Quelques activités pourront donner lieu à une leçon qui sera « apprise » à la maison . Bien sûr, ces leçons ne donneront pas lieu à évaluation mais permettront aux élèves ayant la chance de les intégrer d'améliorer considérablement leur compréhension de la lecture et leurs productions écrites.

Ces leçons ne doivent pas être apprises par cœur mais être reformulées avec du sens.

Merci de votre soutien.

Les pratiques de classe s'adaptant à l'avancement de chaque élève, je propose un approfondissement pour les élèves ayant déjà un bon niveau de lecture: des exercices structuraux en liaison avec la grammaire ou la conjugaison afin de commencer à ancrer certains mécanismes. Quelques activités pourront donner lieu à une leçon qui sera « apprise » à la maison . Bien sûr, ces leçons ne donneront pas lieu à évaluation mais permettront aux élèves ayant la chance de les intégrer d'améliorer considérablement leur compréhension de la lecture et leurs productions écrites.

Ces leçons ne doivent pas être apprises par cœur mais être reformulées avec du sens.

Merci de votre soutien.

Les pratiques de classe s'adaptant à l'avancement de chaque élève, je propose un approfondissement pour les élèves ayant déjà un bon niveau de lecture: des exercices structuraux en liaison avec la grammaire ou la conjugaison afin de commencer à ancrer certains mécanismes. Quelques activités pourront donner lieu à une leçon qui sera « apprise » à la maison . Bien sûr, ces leçons ne donneront pas lieu à évaluation mais permettront aux élèves ayant la chance de les intégrer d'améliorer considérablement leur compréhension de la lecture et leurs productions écrites.

Ces leçons ne doivent pas être apprises par cœur mais être reformulées avec du sens.

Merci de votre soutien.

Les pratiques de classe s'adaptant à l'avancement de chaque élève, je propose un approfondissement pour les élèves ayant déjà un bon niveau de lecture: des exercices structuraux en liaison avec la grammaire ou la conjugaison afin de commencer à ancrer certains mécanismes. Quelques activités pourront donner lieu à une leçon qui sera « apprise » à la maison . Bien sûr, ces leçons ne donneront pas lieu à évaluation mais permettront aux élèves ayant la chance de les intégrer d'améliorer considérablement leur compréhension de la lecture et leurs productions écrites.

Ces leçons ne doivent pas être apprises par cœur mais être reformulées avec du sens.

Merci de votre soutien.