

**PMP**  
Le Mag'

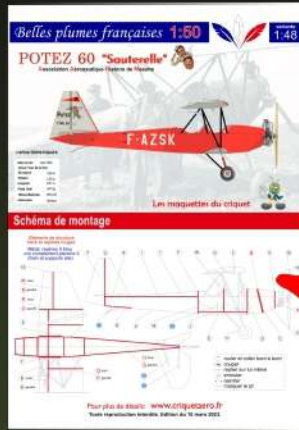

**Passion  
Maquettes  
Papier**

**LE MAGAZINE GRATUIT DES  
MAQUETTISTES PAPIER**



**Numéro 10**  
septembre 2023



**Le phare de la Pointe  
des Chats  
sur l'île de Groix**



**La maquette  
gratuite au 1:100**

**EXPOSITION - ALBI 15 & 16 avril**  
Salon de la maquette et du modelisme  
Nous y étions !

**JEAN-LOUIS PIROU**  
Le maquettiste de la ville rose

**CHAR WWII - 1:50**  
Le Renault B1 bis  
Maquette World of Tanks

**AVIATION - 1:50**  
Le Potez 60 "Sauterelle"  
La maquette de Criquet

**L'AUTRE CHEMIN**  
Thierry Hatot  
La passion du papier

**RETRO MAQUETTE**  
La renault Type A 1898  
Maquette Shell Berre









# Le billet !

**P**MP Le Mag' est de retour ! Ce modeste magazine a pour seul et unique but de promouvoir le maquettisme papier en abordant le maximum de sujets qui s'y rapportent. Après un peu plus d'un an de léthargie, nous avons décidé de reprendre l'aventure. Il est vrai que nous avons été quelque peu démotivés par le peu d'enthousiasme suscité au vue du travail que représente la parution d'un numéro. Cependant, nous avons découvert que le Mag' était lu anonymement et plusieurs de ces lecteurs de France et d'ailleurs nous ont par ailleurs questionné sur son devenir . Le groupement allemand AGK (voir article de Pierreg dans PMP Le Mag' n°6) nous a aussi demandé de le traduire pour le mettre en première page de son site. Dans un futur proche, il devrait être présent sur le site de la Fédération Française de Maquettisme Statique (FFMS) qui travaille activement au renouveau du maquettisme dans toutes ses disciplines.

Nous aimons notre loisir, il mérite qu'on s'y interesse et qu'un magazine en face l'écho. Pour ceux qui nous lisent et qui pratiquent le maquettisme papier, sortez de l'ombre, écrivez-nous et montrez-nous ce que vous faites. Et puis, vos commentaires sont les bienvenus.

Bonne lecture !

## SOMMAIRE

### 2 | EXPO ALBI 15 & 16 AVRIL

Salon de la maquette et du modelisme  
Nous y étions !

### 8 | JEAN-LOUIS PIROU

Le maquettiste de " la ville rose "

### 14 | LE CHAR RENAULT B1-bis

Maquette World of Tank  
Echelle 1:50

### 20 | LE POTEZ 60 "SAUTERELLE"

Tout sur la maquette de Criquet  
Echelle 1:50 & 1:48

### 25 | L'AUTRE CHEMIN

Thierry Hatot  
La passion du papier

### 28 | RETRO MAQUETTE

La renault Type A - 1898  
Maquette Shell Berre

### 31 | LE PHARE DE LA POINTE DES CHATS - ILE DE GROIX

Echelle 1:100  
La maquette gratuite à télécharger



Ont contribué à ce numéro :

Le Criquet <http://www.criquetaero.fr>

PasKal <http://www.maquettes-en-papier.fr>

Pierreg <https://carton.pierreg.org>

Rusty79 -

Mise en page et couverture par PasKal



Après l'annulation de l'édition prévue en 2021, le Salon Albigeois de la Maquette et du Modelisme a fait son grand retour les 15 & 16 avril dernier. Comme dans les précédentes éditions, cette grande messe albigeoise a eu la particularité de réunir dans la magnifique salle de Pratgraussals, plus de 60 exposants venus de la France entière, adeptes du maquettisme et du modelisme.

# Retour sur l'exposition du



Par PasKal

Jérôme Roux, Le Président du CMT81 et son équipe, ont une fois de plus fait un remarquable travail dans la continuité de l'édition précédente de 2019 à laquelle nous étions aussi présents.

Je souligne aussi l'excellent accueil, la gentillesse et l'humour de toutes celles et ceux dévoués à la réussite de cet événement.

Cette exposition a comme particularité de réunir le maquettisme et le modelisme. À l'extérieur un bassin avait été monté pour les démonstrations de bateaux et un circuit de voitures radio commandées complétait l'animation. Dans un hall, un circuit de voitures électriques était accessible à celles et ceux qui souhaitaient s'y essayer.

Dans la salle, des stands d'avions radio commandés cotoyaient les stands de maquettes ou de circuits ferroviaires...

L'idée est remarquable et attrayante pour les adeptes des 2 loisirs. C'est certainement ce qui a contribué à la réussite de cette manifestation au regard des innombrables visiteurs qui ont arpenté les allées durant ces 2 jours.

Un prix récompensant le meilleur stand a été attribué à l'ensemble des stands des maquettistes qui présentaient leurs merveilleuses maquettes de navires en bois nécessitant plusieurs années de travail : l'excellence avec un grand "E".

Merci donc au CMT81 pour ce superbe weekend que nous vous résumons avec quelques photos.

**15 - 16**  
**AVRIL 2023**  
**SALON**  
de la  
**ALBIGEOIS**  
**MAQUETTE**  
et du  
**MODELISME**

ORGANISÉ PAR LE  
**CLUB MAQUETTISTE TARNAIS**

SALLE DE PRATGRAUSSALS  
**ALBI**  
SAMEDI 12H - 22H  
DIMANCHE 9H - 18H

Animations en continu  
**ENTRÉE 5€ - Gratuit jusqu'à 12 ans**  
**PETITE RESTAURATION SUR PLACE**

















Ci-dessous : (Cisfran) membre de PMP, gros plan sur son splendide "74-Z Speeder Bike" piloté par son "Scout Trooper" (maquette Star Wars gratuite de Paper-Replika au 1:12 ). À droite, une partie de mon stand





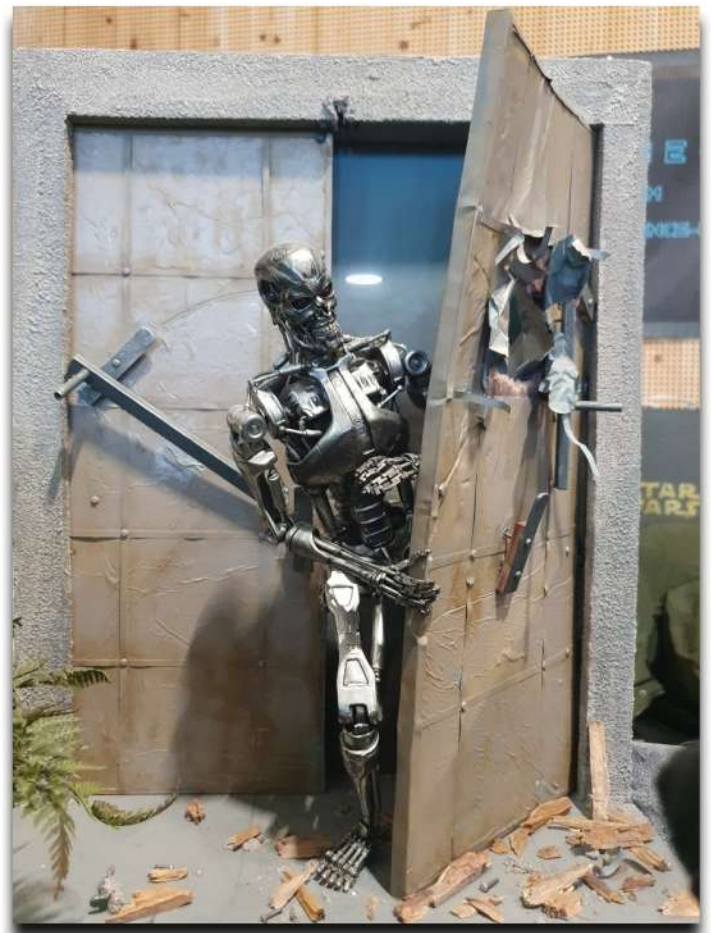

Rendez-vous en 2025 !





# JEAN-LOUIS PIROUX

## *Le maquettiste de la "ville rose"*

par pierreg



**C'**est à la fin des années 1990 que sont apparues plusieurs maquettes d'architecture de bâtiments toulousains. Elles ne semblaient être diffusées que localement ou par des distributeurs de modèles européens comme Marcle Models (GB) ou ModUni (D), mais aucun français connu!

En fait l'auteur de ces modèles, Jean-Louis Piroux qui fut professeur d'Arts appliqués au lycée des Arènes de Toulouse, avait déjà conçu des modèles sur commande d'institutions convaincues de l'effet « maquette » en communication événementielle. C'est ce qu'il me confirmait par courrier en 1999 citant par exemple la maquette du nouvel aménagement de la cour d'arrivée de la gare de Matabiau pour le jour inaugural et le modèle de l'hôpital Lariboisière édité à l'occasion du centenaire des hôpitaux de Paris.

Il eut par exemple comme clients, le musée Guggenheim de Bilbao, la Cité de l'Espace, les Hôpitaux de Paris, la SNCF, le Crédit Lyonnais, la Mairie de Toulouse, Mac Donald's, etc...

Dès l'année 2000 il disposait d'un site web (<http://graph3d.perso.libertysurf.fr/>) proposant ses services de concepteur de maquette à la demande et un catalogue de ses réalisations. Le site n'a guère évolué depuis mais on y remarquera un très bon plaidoyer pour la maquette en carton en tant qu'outil de communication. Il annonçait à l'époque que ce type de maquette était « en plein renouveau ». En outre, un modèle de siège original de sa conception y est offert en cadeau.

Il ne semble pas que cet auteur ait diffusé d'autres modèles que ceux présentés ci-après depuis 2010. Comme dans son catalogue de l'époque, ils sont classés par dimension, en grands, moyens et formats carte-postale.



## Les grands modèles

### La basilique Saint-Sernin

C'est en 1998, à l'occasion du 9ème centenaire du monument, que la maquette de la basilique Saint-Sernin à l'échelle du 1/250ème est éditée. Ce modèle imposant est présenté en impression bichromie sur carton assez fort sous forme d'une base de 52x33cm et de 4 planches 30x30cm.

Le modèle tient compte des « dérestaurations » réalisées à partir de 1970 pour donner à l'ensemble une unité plus fidèle aux origines.

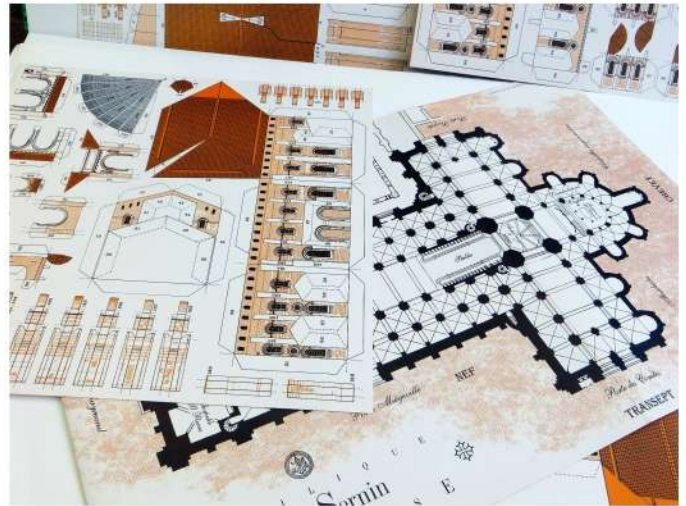

L'ensemble donne une impression de sobriété confirmée par les tracés graphiques très purs et une texture de briques dessinée et discrète, limitée à une seule couleur. Au total, un très beau modèle impressionnant, assez facile à monter mais un peu austère comme l'original.

### La cour de la pyramide du Louvre

Sur un socle de 47x23cm sont déployés les 16 bâtiments qui forment les 3 côtés de la cour. Au centre, la pyramide et ses trois petites sœurs sont réalisées en transparent rigide à plier. L'échelle n'est pas indiquée mais on peut l'estimer au 1/800ème.

Cette décomposition en bâtiments simples facilite le montage même pour des mains peu expertes car chacun ne fait que 3 ou 4 centimètres de côté.

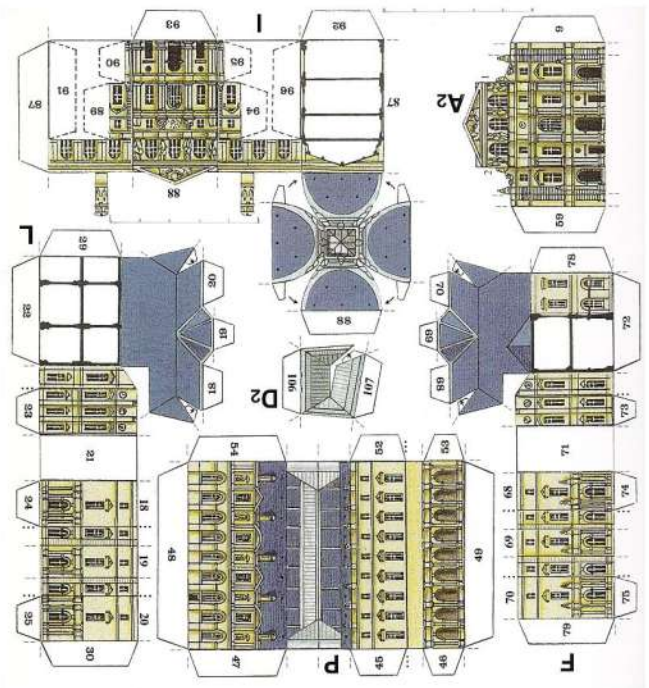
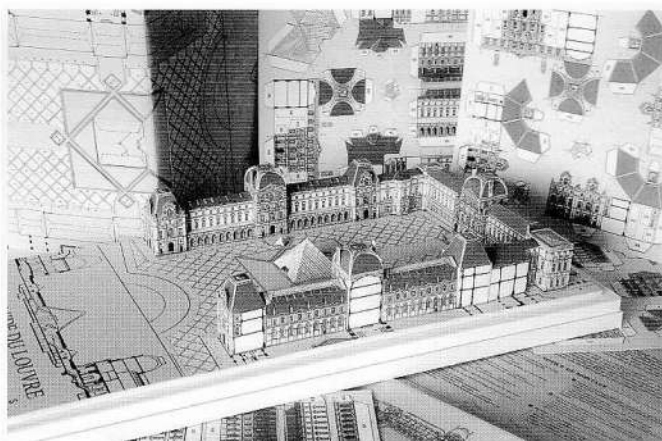



## Le Musée Guggenheim de Bilbao

Réalisé à la demande du musée lui-même, ce grand modèle conçu sur une base de 50x33cm semble être assez complexe compte-tenu des caractéristiques de l'original. Son impression est en quadri-chromie et argent. Il représente en fait l'ensemble des bâtiments du musée. Ne l'ayant jamais eu en main, je ne peux en dire plus.



## La collection des phares «Les bouts du monde» au 1/225ème

En 2003, un livret comportant six phares français du littoral Atlantique sud est édité. Le livret se déplie et sert de base commune 68 x 21cm aux six phares : Biarritz, Contis, Cap Ferret, Hourtin, Cordouan, La Coubre.

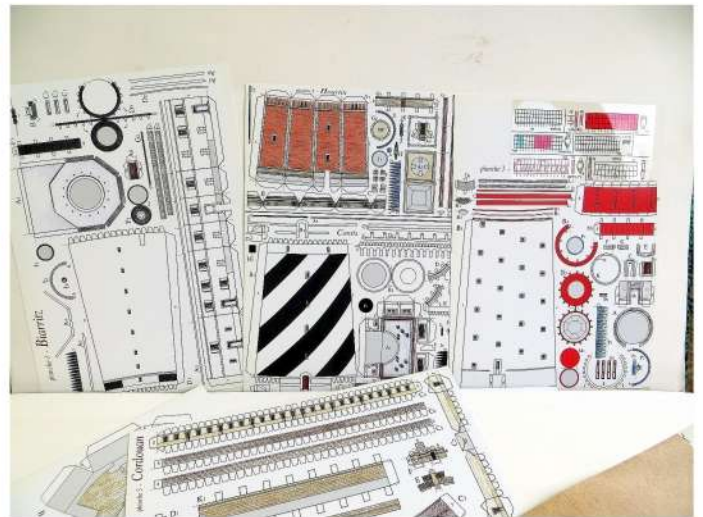
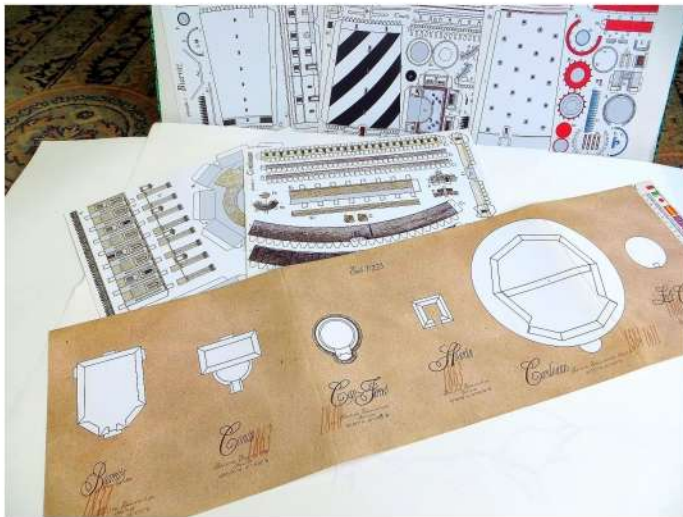

Il se compose de huit planches A4 et d'un transparent imprimé pour les lanternes.

Il est suivi par un nouveau livret comportant selon le même principe, six phares de la partie nord de la côte Atlantique avec le même principe de présentation. Chassiron, Les Baleines, la Petite Foule, le Pilier, le Grand Charpentier, les Grands Cardinaux.

Enfin un troisième livret comportant 6 phares de Bretagne a été publié en 2004. Goulphar, Eckmühl, la Vieille, ArMen, les Pierres Noires, Kéréon.

C'est en 2005, lors du 30ème anniversaire de l'émission télévisée de Thalassa que Jean-Louis Piroux fut spécialement mis à l'honneur. Il était en effet le constructeur des 30 maquettes de phare qui étaient mises en jeu dans le cadre de l'opération «Gagnez votre phare au profit de la SNSM». Ces maquettes au 1:30 étaient spécifiques pour l'opération mais nul doute que ses trois collections de phares l'avaient fait connaître comme spécialiste. En cherchant sur Internet on peut trouver un de ces phares de grande taille qui furent distribués par tirage au sort. Le modèle "Les Pierres Noires" est par exemple proposé à plus de 100 Euros (septembre 2023): pourtant le modèle exposé n'a plus sa lanterne complète...



Un des très rares exemplaires du 3eme livret de la collection des phares



## Les moyens modèles

### Châteaux Cathares

Il semble bien qu'en 2000, deux maquettes furent l'annonce d'une série réalisée pour les éditions Midi-Media qui devait s'enrichir d'un modèle par an. Le modèle est présenté sur une planche de 35x45 cm pliée en trois.

Malheureusement, ces éditions ne semblent plus exister et la collection ne comporte que deux modèles : la reconstitution du château de Montségur au XIIIème siècle sur son piton rocheux et la vue intérieure sous forme d'écorché, de la salle du Palmier du château de Quéribus : c'est un modèle d'une belle croisée d'ogive gothique



*Le phare " Les Pierres noires " au 1:30 sur un site de vente aux enchères en 2023*



### Ferme de la forêt

Modèle d'une ancienne ferme bressane imprimé sur une planche de 45x30 cm pliée en 3.



### Musée de la Bresse

Domaine des Planons. Ce modèle de la ferme-musée est imprimé sur une planche de 45x30 cm pliée en 3.

## Les modèles "carte postale"

### Monuments de Toulouse et autres

Mis à part ces maquettes, les autres monuments sont présentés sous forme de carte à des échelles voisines du 1:1000. Mais contrairement aux petites cartes de certains éditeurs, la dimension des cartes est adaptée à la complexité des modèles qui sont, certes un peu simplifiés, mais extrêmement bien rendus. Comme pour le grand modèle Saint-Sernin, les textures sont dessinées de façon très convaincante : seule critique, le carton parfois un peu trop rigide pour les très petits plisages.

Liste des modèles :

Toulouse – Saint-Sernin 21x11cm  
Toulouse - Musée des Augustins 21x21cm  
Toulouse - Cloître des Jacobins 21x21cm  
Toulouse - Cathédrale Saint-Etienne 21x11cm  
Toulouse - Hôtel d'Assézat 21x31cm  
Toulouse - Le Capitole 21x21cm  
Toulouse - Restaurant MacDonald's 15x30cm  
Toulouse - Cité de l'Espace voeux 1997 Triptyque 21x29cm  
Albi - Cathédrale Sainte-Cécile 21x31cm



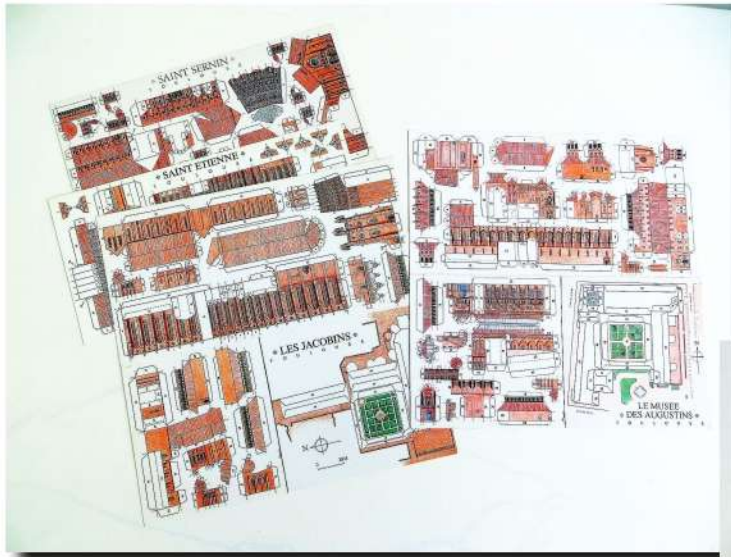

Ces petits modèles, aux textures dessinées, et rapidement montés sur des bases réduites de moins de 10cm de côté sont très séduisants et prennent peu de place pour un excellent résultat visuel.



### Les pigeonniers du Sud-Ouest au 1:100

Sur un format A4 plié en trois, ces petits modèles montés sur un socle de 9x9cm, sont originaux et même s'ils comportent peu de pièces, nécessitent du soin pour un montage correct.

Dans la série, 5 modèles semble avoir été diffusés : Labastide de Lévis -Tarn, Saint-Paul Cap de Joux – Tarn, Muret – Haute-Garonne, Solomiac – Gers, Montdragon – Tarn.

16081

Les Pigeonniers du Sud-Ouest  
MAQUETTE-PAPIER  
échelle 1/100<sup>ème</sup>

Saint Paul Cap de Joux  
Tarn  
pigeonnier à piliers et colombage

CREATION  
JEAN-LOUIS PIROUX DESIGN  
237, avenue Saint-Eusèbe - 31400 TOULOUSE - FRANCE  
TEL 05 61 20 84 99 - MAIL jeanlouispiroux@msa.com

LDN: AMERICAN FRIENDS 483-256-2005

Les Pigeonniers du Sud-Ouest :

2 des 5 modèles distribués :  
Saint Paul cap de Joux à gauche et Labastide de Lévis à droite

La maquette du pigeonnier de Labastide de Lévis.  
Toiture en «queue de vache» et huit piliers

16655

Les Pigeonniers du Sud-Ouest  
MAQUETTE-PAPIER  
échelle 1/100<sup>ème</sup>

Labastide de Lévis  
Tarn  
pigeonnier à huit piliers et toiture en «queue de vache»

CREATION  
JEAN-LOUIS PIROUX DESIGN  
237, avenue Saint-Eusèbe - 31400 TOULOUSE - FRANCE  
TEL 05 61 20 84 99 - MAIL jeanlouispiroux@msa.com

LDN: AMERICAN FRIENDS 483-713-2005



Sur le site web de l'auteur, d'autres modèles sont cités comme l'hôpital Lariboisière, la Basilique de Lourdes, etc. Mais je n'en ai jamais vu d'exemplaires même dans les années 2000 où ses modèles étaient disponibles chez ModUni.

## Le «mystère» du modèle du Château des Ducs de Bretagne

Le musée d'histoire de Nantes présentait dans sa boutique, lors de sa réouverture après restauration en 2010 et pendant un certain temps, des modèles en carton : le château des Ducs de Bretagne et la Tour Lu. Il se trouve que deux modèles du château étaient proposés à une échelle proche du 1:500. Leurs présentations sont presque identiques : sous un format A4, l'un s'intitule «Maquette d'architecture» et l'autre «découpage».



La « Maquette d'architecture » (à gauche) m'a semblé être exactement de la facture de Jean-Louis Piroux même si aucune signature n'apparaît. L'arrangement des pièces, la précision du tracé et les conseils du montage correspondent à ceux de ses autres modèles.

Pour ce qui concerne le «découpage», il comporte presque autant de pièces, mais des simplifications différentes, la notice se résumant à un schéma du montage trahissant un travail beaucoup plus simpliste. Dans un coin apparaît néanmoins l'éditeur « papeti.net ».

Il suffit d'une recherche sur le Web pour s'apercevoir que cet éditeur de Barcelone est plutôt distributeur généraliste de produits pour boutiques touristiques. On y voit alors quelques maquettes dont un modèle du couvent des Jacobins de Toulouse avec une facture très voisine de celle de JL Piroux.

Actuellement, le musée de Nantes semble ignorer l'intérêt de ces modèles car ils ne sont plus du tout disponibles dans la boutique.

## Conclusion

L'activité connue de cet auteur de modèles en papier d'architecture semble s'être déroulée de 1998 aux années 2010. Avec des modèles relativement simples mais très bien dessinés, sa production se démarque des éditeurs français de la même époque comme l'Instant Durable, et malheureusement sa diffusion est restée très discrète.

Même sur les sites de vente en ligne, il est très rare d'en trouver alors que des modèles médiocres plus anciens y foisonnent !



# Char Renault B1-bis

par PasKal



Armé d'un canon antichar en tourelle et d'un canon anti-personnel en casemate, le char B était destiné à percer les lignes de défense ennemie.

1:50

Maquette



World of Tanks



Le char B1 est un char de combat lourd français, conçu dans l'entre-deux-guerres et utilisé au début de la Seconde Guerre mondiale.

D'une conception très avancée pour l'époque, les chars B se révélèrent néanmoins assez inadaptés aux opérations rapides de la bataille de France de mai-juin 1940.

Sa conception débute dans les années 1920, avec plusieurs prototypes. Le modèle Renault est choisi en 1929 mais la production ne débute qu'en 1934. Après la production de 34 exemplaires du B1, en 1937, de nouvelles commandes sont passées pour une version dont le blindage et les capacités antichars sont améliorés : le B1-bis. Le moteur Renault développe maintenant 300 chevaux, le blindage passe à 60 mm à l'avant et à 55 mm sur les flancs. Est aussi installé la nouvelle tourelle APX-4 laquelle, armée d'un canon de 47 mm SA35, ajoute enfin au char une réelle capacité antichar. La masse du véhicule passe de 28 à 31 tonnes. L'autonomie surtout, en souffre, bien qu'elle puisse atteindre 180 kilomètres à basse vitesse avec les 400 litres des trois réservoirs mais, à la vitesse de 20 km/h, elle n'est plus que de six heures soit 120 kilomètres. La production du B1-bis accélère après l'entrée en guerre de la France en septembre 1939, mais moins de 370 seront livrés avant l'arrêt de la production fin juin 1940.

Lors des opérations de mai-juin 1940, la puissance des B1-bis parvient à entamer les attaques allemandes mais de nombreux chars B sont perdus sur pannes, demandant une consommation en essence trop élevée. La Wehrmacht, puis l'Armée française de la Libération, continuèrent d'utiliser des chars B jusqu'à la fin de la guerre.

source Wikipédia



## La maquette

Je ne tarirais jamais assez d'éloges sur les maquettes de chars de WORLD of TANKS, disponibles en téléchargement gratuit sur le site russe du jeu vidéo du même nom. Chaque construction de modèle est un vrai régal même si parfois certains détails techniques ou graphiques semblent curieux et si les marquages que portaient ces machines sont parfois absents. Je pense que cela est lié au jeu ; les chars modélisés y étant jouables et ne portent pas forcément de marques distinctives précises.

En ce qui concerne ce modèle du B1-bis, cela faisait un bon moment que je souhaitais le monter, mais, le choix du camouflage ne me disait rien qui vaille. En effet, le schéma proposé sur la maquette m'est inconnu ainsi que sa livrée bleu pétrole, brun roux et beige. N'étant pas le spécialiste mondial des chars à travers les âges, j'ai effectué pas mal de recherches (internet, livres) sur les types de camouflages qui furent apposés sur le B1-bis et je n'ai retrouvé ni ce schéma, ni ces couleurs. Il est vrai que sur les théâtres d'opérations, le matériel est parfois repeint pour diverses raisons et sans tenir compte des schémas officiels. Etait-ce le cas pour ce design ? Rien sur cette maquette n'est précisé et ne nous le prouve.

Afin de coller à la véracité historique, je me suis donc imposé un "repaint" des planches, profitant au passage pour apposer les marquages : cocardes, nom du char et numéro d'identification. Je n'ai pas redessiné le schéma de camouflage car trop contraignant. Si ce dernier est de type puzzle, il peut paraître ressemblant mais il ne correspond pas aux 3 schémas de type puzzle ayant existés sur le B1-bis.

Tant pis, et en voiture pour l'illusion !

Sur la base des splendides multi-vues couleurs issues du site WarDRAWINGS (Vincent Bourguignon) et des planches couleurs du modèle plastique de chez Italeri, j'ai recomposé le B1 bis n° 481, baptisé "VERCINGETORIX", 3ème compagnie, 46ème Bataillon de chars, 4ème division blindée, France, 1940 (ouf !).



Ci-dessus : une planche recolorisée

Ci-dessous : la planche des couleurs de Italeri et un extrait de la planche multi-vues de WarDRAWINGS

Version A  
Char B1 bis "Vercingetorix" (481)  
4° DCR1, 46° BCC2, 3° Compagnie  
May/June 1940

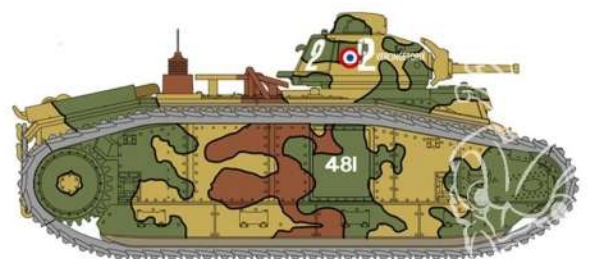

**B1-bis (75 mm ABS SA 35 howitzer & 47 mm SA 35)**

Medium/Battle Tank





## Le montage

Comme pour l'ensemble des maquettes de WoT, les instructions en 3D isométriques sont claires et sans défaut. Pour commencer, la caisse. Comme à mon habitude, j'ai substitué les raidisseurs en papier proposés, par du Depron découpé au fil à chaud. L'intérieur se retrouve donc presque plein garantissant une forme parfaite à la caisse et sa rigidité.



Les manches des outils sont fait avec du fil de cuivre suivant le diamètre et les longueurs préconisés dans les instructions puis peints.



La partie supérieure est terminée. Les pots d'échappement ont été peints à l'acrylique imitant la rouille. Le garde corps central (absent !) a été fabriqué dans du fil de cuivre formé, soudé puis peint. Les crics ont été complétés : mâchoires, écrous pour le levage, plaques de sol, fixations. Ajout de fixations pour les protèges pots d'échappement, les outils etc... Au passage, toutes les retouches de couleurs ont été faites à l'acrylique.

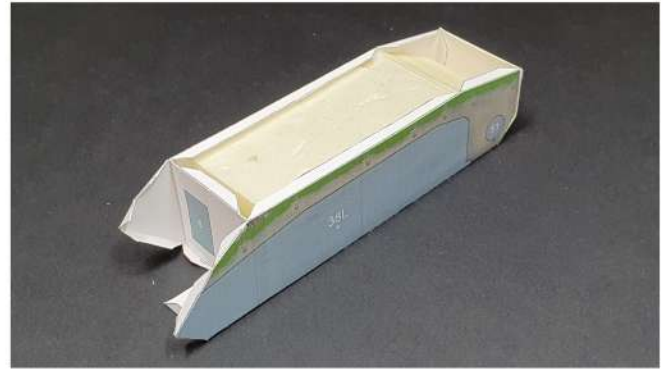

Sur une base ferme et solide, l'assemblage des éléments supérieurs et des futurs caissons des trains de roulement ne pose aucun problème.

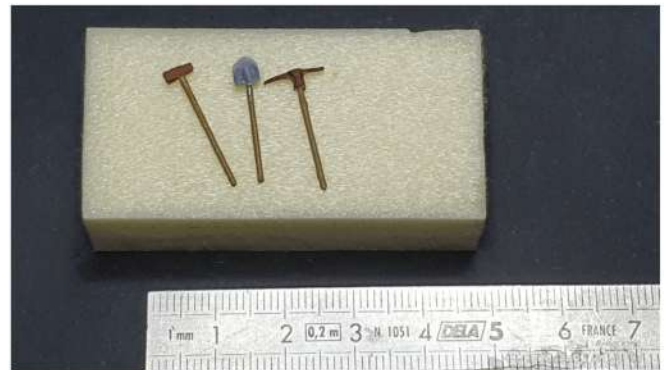

Avec les pots d'échappement apparait la première difficulté : trouver une section de diamètre 3 mm à former suivant le schéma fourni. J'ai opté pour du fil électrique souple avec sa gaine.







La tourelle est un élément délicat. Veiller à bien respecter sa rectitude lors du montage de son corps sinon elle sera tordue. De plus, un jeu inesthétique apparaîtra lors du montage sur sa base située sur la caisse. À noter qu'elle peut pivoter. Pour cela, je n'utilise pas le procédé préconisé consistant en un cylindre de papier collé sur son fond et entrant dans la caisse. J'utilise simplement un axe fait avec un bout de cure dent collé et planté dans le Depron de la caisse.



Les trains de roulement sont toujours une opération délicate quant à leur complexité et au nombre de pièces. Sur le B1-bis, la difficulté majeure est la découpe des 64 galets préalablement contrecollés sur un papier de 160 g/m<sup>2</sup>. À gauche, ma pince emporte-pièces revolver avait le bon diamètre... Coup de chance qui m'a évité une fastidieuse découpe au couteau de modelisme, avec ses soucis de forme et des crampes dans la main. À droite, les caissons des trains sont finis. Sur ces derniers, j'ai mis en relief plusieurs éléments comme les trappes de visite.



Les chenilles du le B1-bis sont parées de 120 crampons oblongs imposants. Ils sont à contrecoller sur un carton de 1 mm avant d'être découpés. Puis, ils doivent être collés sur les bandes de roulement desquelles leurs logements sont à découper en demi cercle de part et d'autre. Il convient de colorer les champs des crampons et des chenilles ainsi obtenues. La couleur a été composée à l'acrylique, les creux ont été ombrés. Finition par brossage à sec couleur alu.



Montage des caissons avec les chenilles sur la caisse. Des anneaux en métal ont été ajoutés sur les 4 pattes de traction situées à l'avant et à l'arrière ainsi que 2 crochets pour les supports de chaînes. L'antenne est un fil de cuivre.

Les dimensions de la maquette finies sont de (L) 13cm x (l) 5.5cm x (h) 7cm.



La saynète pour présenter le modèle. La base et le décor sont en papier contrecollé sur du carton plume.

Mai-juin 1940.  
Au fond un char Renault R40 abandonné ainsi qu'une Chenillete Loraine 37L et sa remorque chenillée.





## Conclusion

Une excellente maquette hormis une mise en couleur d'origine très spéciale voir douteuse et l'absence du garde corps central (au moins le signaler et fournir son développé en 3 vues ?). Cela dit, n'oublions pas que c'est une maquette gratuite. Alors pour le prix...

Pour le reste c'est du "World of Tanks" : belles planches bien organisées, instructions compréhensibles, ultra détaillées et précises, sans erreur pour un montage sans anicroche. Une maquette en papier de haut niveau comme savent le faire les créateurs russes du site de ce jeu.

Lors d'une exposition très récente, j'ai eu l'occasion de surprendre plusieurs maquettistes stupéfaits d'apprendre que ce char est en papier.

La preuve que ce type de maquette supporte sans problème la comparaison à l'oeil nu avec des modèles plastique à la même échelle.







# POTÉZ 60

par Le Criquet



On peut être passionné par notre belle histoire aéronautique française (méconnue) sans pour autant avoir la fibre maquetteste chevillée au corps.

La série "Belles Plumes Françaises" est destinée à tout ceux pour qui une maquette est l'illustration d'une belle histoire.

Leur montage requiert quand même un minimum de soin et de patience, mais quel plaisir de posséder la maquette d'un avion original en l'ayant soi-même assemblée, sans outillage sophistiqué ni compétences particulières!

## Un peu d'histoire

Le Potez 60 fut conçu au début des années 30. Baptisé "la sauterelle", il se voulait l'avion de tourisme "à la portée de tous".

Le prototype fit son premier vol le 8 août 1934 à Meaulte (où étaient implantées les usines Potez).

Le Potez 60 est essentiellement construit en bois. Son aile "en parasol" est entoilé en lin.

Le train d'atterrissage, assez large limitant ainsi les risques de "cheval de bois" est fixé à des ailettes en bois qui facilitent aussi l'accès au cockpit. Celui-ci, découvert, est en tandem, le pilote étant placé à l'arrière.

L'appareil est 100% Potez: le moteur, un Potez Anzani 3B de 3 cylindres en étoile, non refroidi, d'une puissance de 60ch, mais aussi les amortisseurs en caoutchouc, voir même l'hélice sur les premiers exemplaires produits.

Le Potez 60 était un appareil économique, tant à l'achat (déduction faite de la prime d'état, un particulier pouvait l'acquérir pour 19800F soit 15000 euros de nos jours), que par son entretien et sa consommation limitée.

Le Potez 60 sera construit à 160/170 exemplaires dont 75 commandés par l'Aviation Populaire. Quelques rares exemplaires sont encore en état de vol essentiellement en France.

J'ai choisi de réaliser les maquettes de deux d'entre eux. Ils ont été restaurés en reprenant les livrées standard de Potez à l'époque: Le rouge pour le F-AZSK, et le bleu pour le F-PRYP.





Suivant les dernières informations recueillies, le F-AZSK appartiendrait à l'Association Aéronautique Histoire de Meaulte" basée sur l'aérodrome de Méaulte (Somme).

Détail original, il conserve sur le coté droit de la dérive une dessin humoristique représentant Laurel et Hardy chevauchant un Potez 60. Laurel à les traits de M. Robinard, précédent propriétaire et restaurateur de l'avion, et Hardy ceux de son mécanicien!



Mis à part sa motorisation moderne (Continental 65cv) en lieu et place du moteur Potez 3B d'origine, le F-PRYP, basé à Carcassonne (Aude) au sein de l'association A.C.A.P.A. Le schéma de décoration standard de Potez est complété par le chiffre 11 (clin d'œil soulignant le numéro du département qui l'a vu renaitre).

Son fuselage est une reconstruction à partir d'un fuselage accidenté (le F-AZBT) auquel à été adjointe l'aile récupérée auprès d'un collectionneur Suisse.

## Double échelle ?

De part leur originalité, les modèles que je dessine ne font pas partie de ceux habituellement distribués sous forme de maquettes dites "plastiques". Celles-ci sont en grande majorité à des échelles anglo-saxonnes. dont le 1:48.

Dans la mesure où ces maquettistes ne sont pas allergiques au papier, et pour ne pas les priver de faire figurer dans leur collection quelques modèles inédits, les planches sont organisées de façon à pouvoir être aussi imprimées au format A4 au 1:48 par un simple réglage au niveau de l'imprimante (agrandissement 104%).

## La documentation

Lorsque l'on s'intéresse à un type d'avion peu connu, la recherche de documentation est une aventure passionnante.

Les sources sont nombreuses, à commencer, en particulier, par les revues d'époque traitant du sujet lorsque celui-ci était d'actualité.

Le plus difficile reste quand même de mettre la main sur un plan qui pourra être exploité une fois corrigé des quelques données dimensionnelles recueillies.

Mais, quand comme moi, on dispose d'un réseau de passionnés prêts à vous aider (merci les amis) et que, de plus, on dispose de l'avion grandeur à proximité de chez soi.....

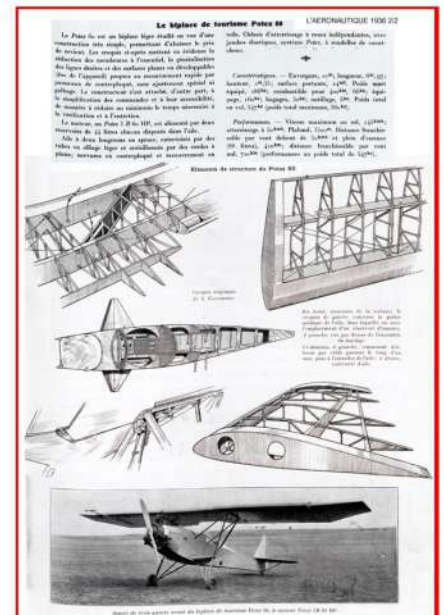
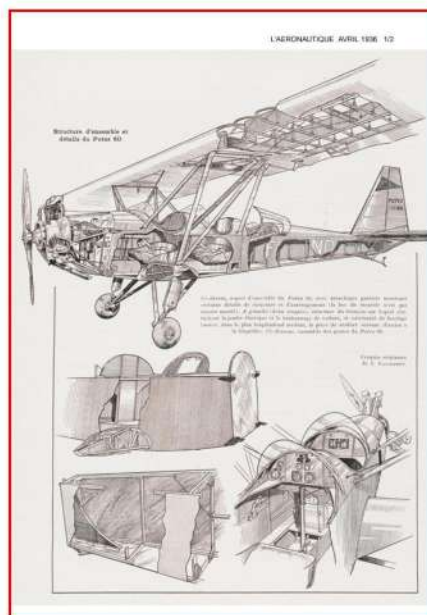

**La revue l'Aéronautique d'avril 1936 nous en fait une présentation illustrée de magnifiques croquis de J Gaudefoy. Tout fait main bien sûr, pas de DAO à l'époque!**



## Place au dessin

Elle constitue l'étape la plus intéressante (mais aussi la plus longue). Du soin apporté à sa réalisation dépendra le bon déroulement de la suite des opérations.

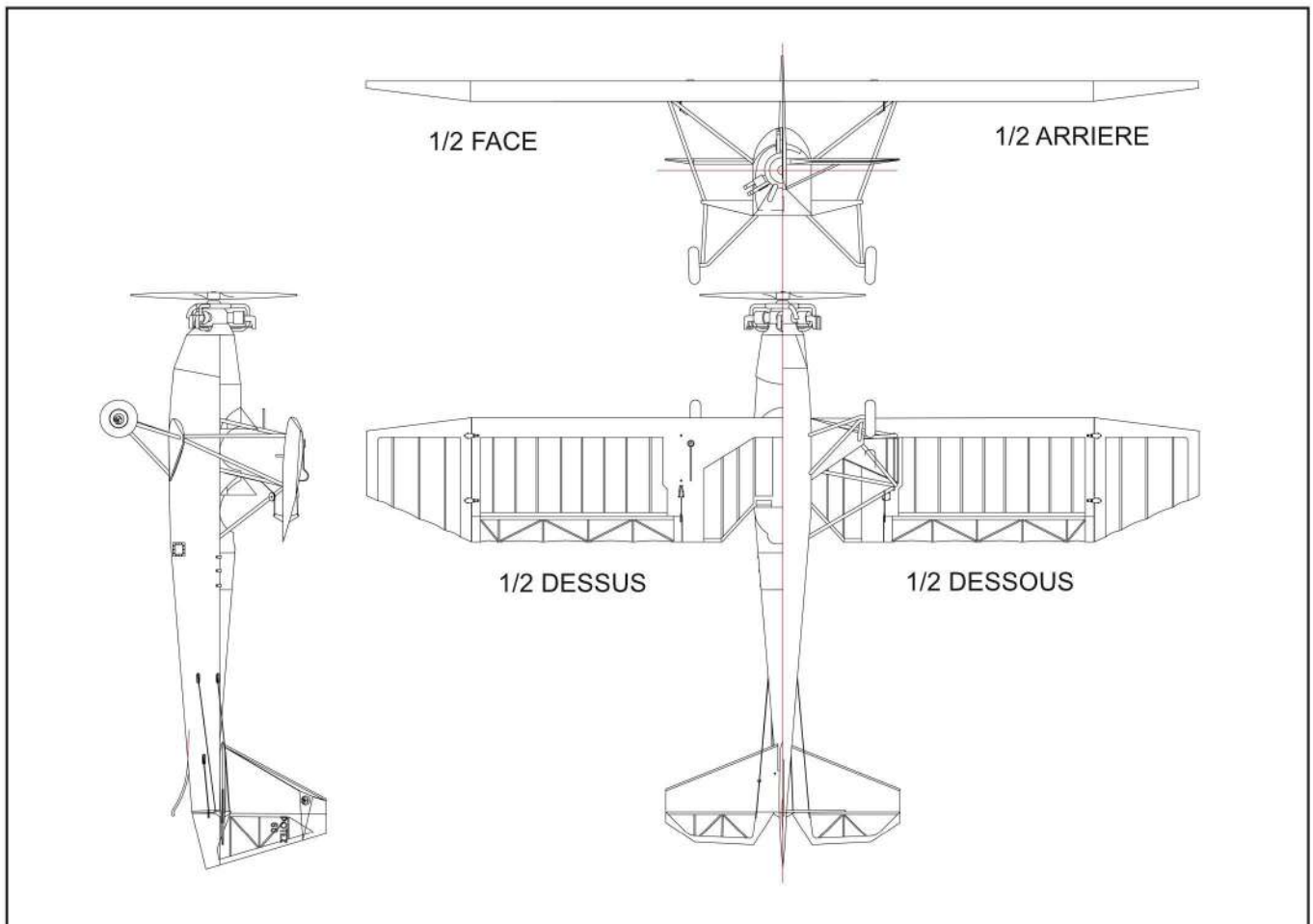

*Plan multi vues de la maquette. Les deux cotés présentant beaucoup de similitude, un seul a été représenté.*

Le plus fastidieux est de réaliser le plan de la future maquette à partir de tous les éléments recueillis en intégrant le fait que tous les volumes doivent être développables (papier oblige!).

Le travail par la suite se trouvera d'autant plus facilité que l'étude en aura été soignée.

Dessins multi vues, détails des surfaces....et bien entendu des vues qui correspondent entre elles!

## La version bêta de la maquette

Passons sur la partie conception qui fera l'objet d'un développement spécifique, tant il y a à dire sur le sujet.

Toute étude sérieuse se termine par la réalisation de la maquette dans sa version minimaliste (dite bêta) permettant de valider toutes les solutions imaginées et retenues lors de sa conception.

Une fois mise en couleur, elle constituera le modèle de base proposé au sein de la série des "Belles plumes Françaises".

Avouez que le résultat est déjà prometteur!





## Passons au montage

Mes modèles, quelque soit l'échelle sont constitués d'une structure rigide en carton fort recevant le revêtement. Cette série de modèle n'échappe pas à la règle, les maquettes doivent pouvoir être manipulées sans risque d'un écrasement intempestif entre des doigts quelque peu indéclicats (tout est relatif quand même).

### Rentrons dans le vif du sujet avec quelques photos prises à différentes étapes de la construction

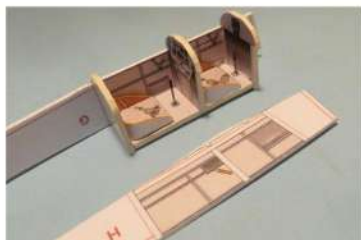

**1** Cockpit avant fermeture. Minimaliste mais suffisant. Les cadrans ont reçu une goutte de colle pour les faire briller.

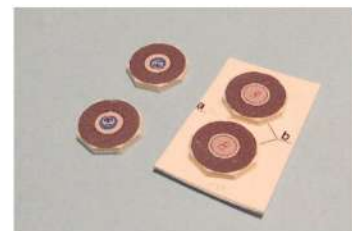
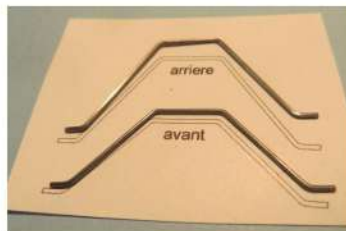

**6** Les jambes de train demandent à être mises en forme avec soin.

Le pourtour des roues sera bien entendu arrondi pour reproduire au mieux la forme des pneus. La couleur de ces derniers devra être reprise (feutre, gouache ou autres)

**2** Le recouvrement du fuselage va venir coiffer la structure de celui-ci. Notez que c'est du solide (constituée de carton de 0.5mm et 1mm!)

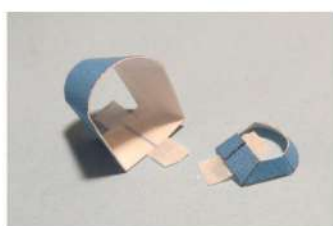

**3** Le capot moteur et son plastron.

La bandelette en papier de soie renforce le collage bord à bord.

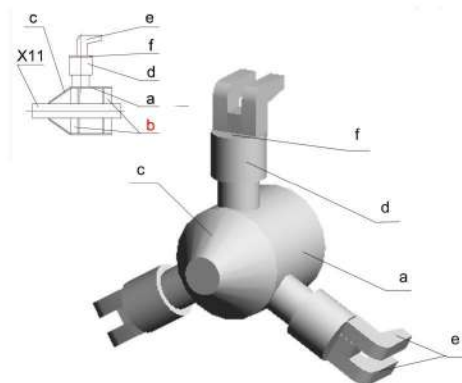

**7** Même simplifié, le moteur 3 cylindres Potez contribue au charme de la maquette.

Malgré sa petite taille sa réalisation est relativement aisée.

**4** Dessus - dessous du fuselage. Notez la présence des ailettes qui supporteront le train et la cabane d'aile.

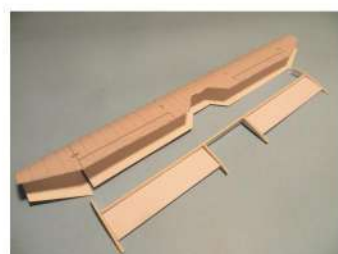

**5** Le recouvrement de l'aile nécessite d'être préformée avec soin. Il doit pratiquement pouvoir se refermer de lui-même sur la structure.



**8** La dérive est refermée autour de l'étambot par un filet de colle au bord de fuite. Même procédure pour le stabilisateur.

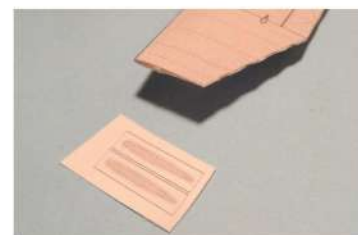

**9** Dernière étape avant de réunir tous ces éléments: la pose des pare brises. Transparents c'est mieux, mais plus délicats à mettre en place!

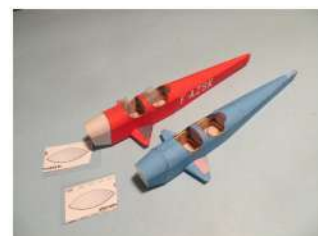

On terminera par la fermeture des bords marginaux



## Un bâti de montage minimaliste mais indispensable pour une " mise croix" sereine

Une aile "parasol" c'est original, mais sa liaison au fuselage (la cabane) nécessite la confection d'un bâti de montage. Sa réalisation ne prendra que peu de temps, mais permettra de réaliser un montage rapide en garantissant une bonne géométrie de l'ensemble....sans stress.

Le bâti peut être réalisé en carton fort, bois tendre (ici des chutes de balsa vestiges d'une période aéromodéliste). Toutes les indications pour sa réalisation sont sur les planches du modèle, mais les photos ci-dessous parlent d'elles même.

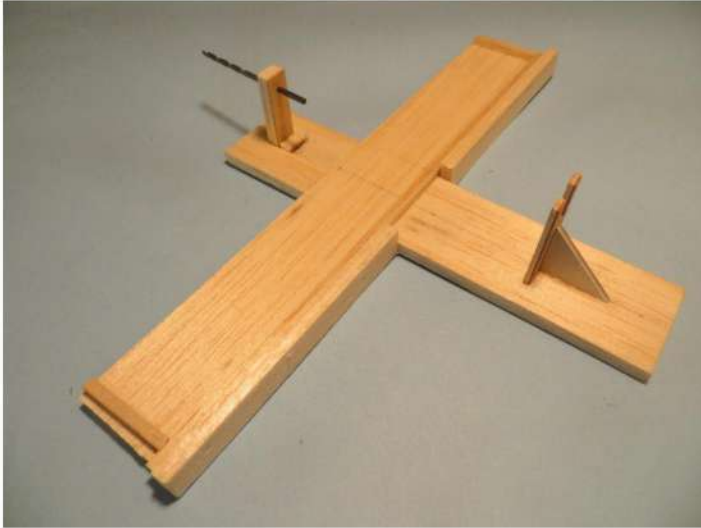

*Un bâti de luxe pour assurer le montage de plusieurs modèles. Quand on aime.....*

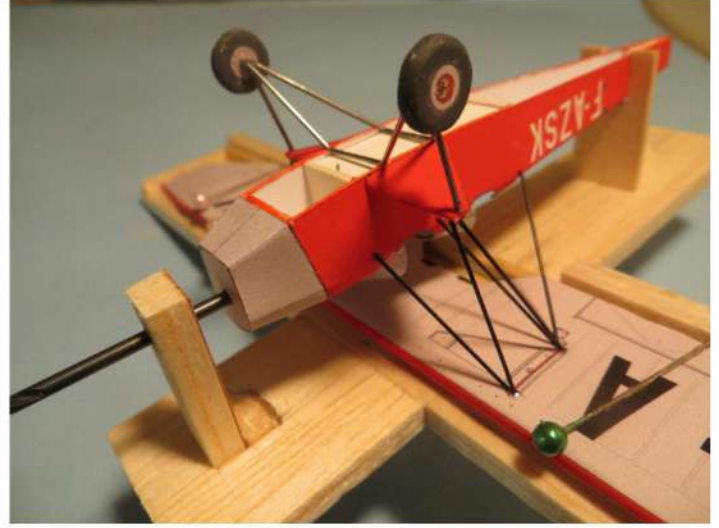

*Ne vous fiez pas à la photo. Le montage est beaucoup plus simple à réaliser qu'il n'y paraît.*

Après avoir fermé le fond du fuselage, le Potez 60 est remis sur ses 'pattes' pour une ultime étape: recevoir son empennage et se voir greffer son moteur après pose de la partie avant du capot (le plastron).

### Pour vous donner envie (versions améliorées).



*Les seules maquettes statiques existantes du Potez 60.....et elles sont en papier.*

Gouvernes séparées et leurs câbles de commande, présentation plus réaliste du moteur, divers équipements, toutes ces améliorations ont été réalisées à partir de la maquette de base sachant qu'en la matière, il n'y a pas de limites. Cette présentation est extraite de celle consacrée au F-AZSK sur le site [criquetaero.fr](http://www.criquetaero.fr). ici:

<http://www.criquetaero.fr/potez-60-sauterelle-f-azsk-au-1-50-a213945539>

Historique, nombreuses photos du modèle en cours de construction et fini, conseils pour le montage et suggestions d'amélioration, tout y est pour vous aider à monter VOTRE maquette du POTEZ 60.

[www.criquetaero.fr](http://www.criquetaero.fr)







**Thierry  
Hatot**

**et**



## La passion du papier

**Créée en mars 2017, L'autre Chemin, située à Aigueperse dans le Puy-de-Dôme, est une maison d'édition un peu atypique, On n'y trouve pas de littérature (écrivains s'abstenir !).**

**Elle s'est spécialisée dans le domaine culturel, et propose différentes collections liées à des monuments ou à des musées : jeux de cartes, éventails, cahiers d'activités, coloriages...**

par **Paskal**

Les maquettes d'architecture en papier à découper s'intègrent tout naturellement dans sa gamme de produits. Elles sont déclinées sous deux formes : maquettes en plusieurs planches au 1:200 ou au 1:250 et maquettes ayant une seule planche, dans la tradition de celles imprimées à Épinal au XIXe siècle.

Son catalogue comprend déjà une douzaine de titres de maquettes en papier.

Au registre des grandes maquettes, nous y trouvons le livret du château de Chenonceau, dont les pièces sont réparties sur 10 planches et celui de l'abbaye aux Hommes de Caen avec ses 17 planches. Quant aux maquettes sur une planche au format 22 x 35 cm, on y trouve la cathédrale Saint-Étienne de Vienne en Autriche, le Clos-Lucé à Amboise, le château de Chenonceau, un dodécaèdre, une maison gallo-romaine, un temple romain, un théâtre romain, la Suzanne (une locomotive de la Grande Guerre classée monument historique à Bar-le-Duc), la villa Marguerite à Houlgate. À paraître, une autre église autrichienne.

*L'autre Chemin est une société encore jeune qui a dû traverser le cap de la fermeture de ses point de vente durant l'épisode "Covid 19", ce qui a eu pour effet de retarder la publication de nouveaux modèles.*



*Ci-dessus, la maquette de l'abbaye aux Hommes de Caen et ci-dessous celle du château de Chenonceau*

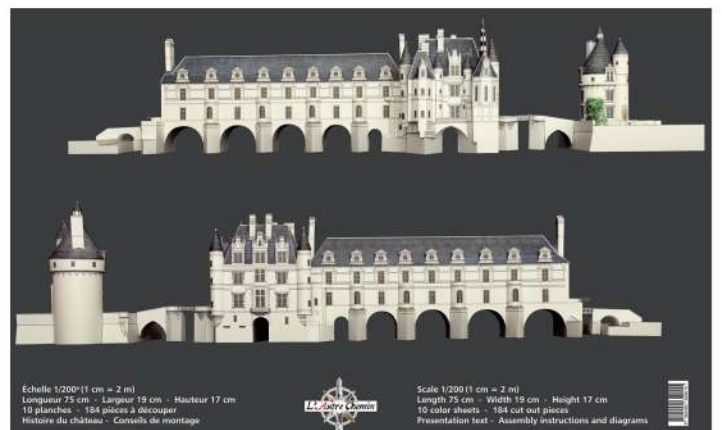

Echelle 1/200 (1 cm = 2 m)  
Longueur 25 cm - Largeur 19 cm - Hauteur 17 cm  
10 planches - 194 pièces à découper  
Histoire du château - Conseils de montage



Scale 1/200 (1 cm = 2 m)  
Length 75 cm - Width 19 cm - Height 17 cm  
10 color sheets - 194 cut out pieces  
Presentation text - Assembly instructions and diagrams





**Pour le moment, trois auteurs forment l'équipe "maquette" :  
Pierre Guérin, Étienne Dumortier et Thierry Hatot.**

**Une nouvelle série de maquettes devrait voir le jour en 2024 avec un nouvel auteur.**

Pierre Guérin est graveur et graphiste. En 1977, il a fondé à Blois, où il réside, l'association "Grife" qui propose des ateliers hebdomadaires ou bimensuels consacrés au dessin, à l'estampe et à la gravure.

Il est l'auteur des maquettes du Clos-Lucé et de Chenonceau.



Étienne Dumortier est architecte du Patrimoine et ingénieur ESTP. Dès l'obtention de son diplôme à l'école des Hautes Études de Chaillot, il intègre l'agence Lympia, dirigée par l'architecte en chef des Monuments Historiques Daniel Lefèvre. Son activité se partage entre la Normandie et Paris. Passionné de maquettes d'architecture dès son plus jeune âge, il est l'auteur de la première maquette de l'abbaye aux Hommes à Caen, réalisée au 1:250.

Thierry Hatot est architecte de formation (DPLG 1984, école de Chaillot) et membre de la Société Française des Architectes. Il a réalisé de nombreuses maquettes de monuments, notamment les cathédrales de Reims et de Chartres, le Mont-Saint-Michel, l'Opéra de Paris... pour le compte des éditions L'Instant Durable.

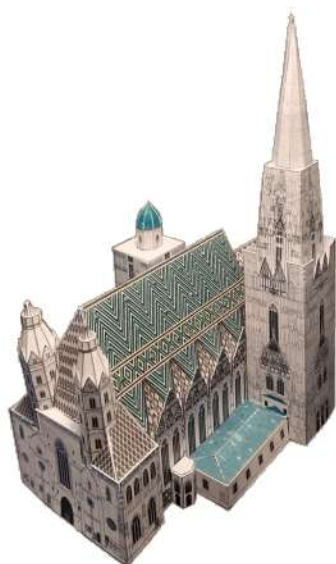

*À gauche, la cathédrale Saint Etienne de Vienne et  
à droite la locomotive La Suzanne*





## Thierry, d'où vient ton intérêt pour les maquettes en papier ?

"Il remonte en fait à mes études d'architecture à l'école de Paris-La Villette (ex-UP6), et en particulier aux cours de géométrie descriptive dispensés par un professeur et architecte remarquable, Jean Aubert (1935-2015).

Ce dernier, en collaboration avec son confrère Jean-Paul Jungmann, avait remis à l'honneur au début des années 1980 l'apprentissage de la géométrie appliquée à l'architecture, selon la méthode de Monge. Leur objet d'étude favori était l'architecture utopique du temps de la Révolution française, à travers les œuvres de ses deux plus célèbres représentants : Étienne-Louis Boullée et Nicolas Ledoux. Cela coïncidait aussi avec le retour en grâce de l'histoire dans les projets architecturaux, jusqu'alors négligée (voir méprisée) au nom de la liberté de l'artiste. C'est ce que l'on a appelé par la suite le mouvement post-moderniste.

En résumé, la géométrie descriptive m'a donné la possibilité de mieux visualiser les volumes, et surtout de pouvoir les développer sur le papier grâce aux épures. Le regain d'intérêt pour l'architecture ancienne quant à lui m'a incité à redécouvrir et étudier les monuments du passé et leurs richesses inépuisables. L'occasion de lier ces deux centres d'intérêts s'est concrétisée en 1986 lors de ma rencontre avec Alain de Bussac, qui avait créé deux ans auparavant les éditions L'Instant Durable.

Surfant sur le grand engouement suscité par l'éditions de belles maquettes en papier à construire soi-même, j'ai pu immédiatement collaborer avec Alain sur de nombreux projets."

propos recueillis par PasKal



Ci-contre,  
le temple romain



Ci-dessus, le Clos-Lucé



Les planches au format 23 x 35 cm permettant de construire la Villa Marguerite et le théâtre romain

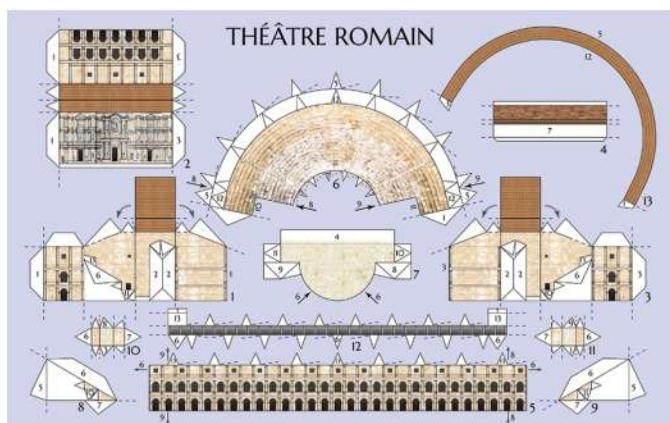

### Pour en savoir plus :

Site internet de L'Autre Chemin : <https://autre-chemin.fr>







## Rétro maquette - Les montages d'autrefois

# Renault Type A - 1998 - Shell Berre

*par Rusty79*

À la suite du bel article paru dans le numéro 1 de PMP Le mag', consacré à la collection Shell Berre « BOLIDES D'AUTREFOIS », l'envie m'a pris de monter une de ces vieilles maquettes de voitures mises en planches prédécoupées et offertes dans les stations services Shell.

J'avoue ne pas avoir connu la fin des années 50 mais, cependant j'ai trouvé que cette série avait beaucoup de charme et qu'elle reflétait bien l'ambiance de cette époque.

La plupart de ces "BOLIDES D'AUTREFOIS" sont issus des premières années de l'automobile ou rien n'était encore figé. Au travers de ces modèles, on s'aperçoit que les premiers constructeurs ont vraiment fait preuve d'ingéniosité et qu'ils ont à peu près tout essayé : moteurs à vapeur, à explosion ou électrique, volant ou guidon, véhicule à 3 ou 4 roues...

Ce que je trouve le plus étonnant était la position du conducteur : devant les passagers, à côté, parfois derrière ou même leur faisant face. Cette collection présente un côté ludique et historique. On y retrouve l'esprit de la maquette en papier d'antan : un montage éducatif et culturel.



J'ai choisi de monter la Renault Type A de 1898, maquette n°16. Malheureusement, la planche en ma possession était incomplète. Après quelques recherches sur internet, j'ai trouvé un scan de cette planche. En mixant ce fichier et une copie de ma planche originale, j'ai pu réunir tous les éléments nécessaires.



### Astuce avant de commencer :

Sur du papier de 160g/m<sup>2</sup>, imprimer la planche en 2 exemplaires. Ce qui permet d'avoir les pièces en double pour parer les faces intérieures qui peuvent être visibles comme les faces internes des roues.

Commençons par les roues qui sont découpées au cutter rotatif (outil magique). Elles sont ensuite contrecollées sur un empilement de rondelles de carton de 1mm ou de Depron obtenues avec le même outil tout en conservant le réglage.



Passons ensuite au châssis qui sera doublé avec le second exemplaire pour donner de la rigidité tout en donnant l'impression des ressorts à lame à l'intérieur.

Le capot ne présente pas de difficulté. Pour le plaisir, j'ai ajouté une figuration des phares en relief (cylindres en canson de couleur or).



La partie arrière de la carrosserie est également doublée avec le second exemplaire, puis ajourée conformément au véhicule réel. Les axes des roues sont faits avec des cure-dents pour une tenue parfaite. Il reste à ajouter la banquette, puis, les garde-boue, la colonne de direction et enfin le guidon.





Même s'il s'agit plus d'une évocation que d'une maquette exacte, il faut bien avouer que le résultat est plaisant tout en étant accessible aux débutants. Les planches originales étaient en carton et les prédécoupes ne coïncidaient pas toujours aux pièces imprimées. Il est donc conseillé d'utiliser des scans. Même s'il est encore facile de trouver les planches d'époque en vente sur internet, il sera aussi judicieux de les conserver intactes et de ne monter que des copies que l'on pourra par ailleurs améliorer. A noter qu'on trouve aussi sur internet des scans des planches originales.



Il ne me reste plus que 34 modèles à réaliser pour compléter la collection.  
De nombreuses heures d'amusement pour les dimanches de pluie.

*Pour celles et ceux qui veulent aller plus loin, un designer a posté sur Pinterest un "remake" de ces planches. Des lignes de coupe remplacent les prédécoupes, lesquelles, il faut bien le dire, étaient souvent mal positionnées, déformant l'allure en ne collant pas toujours aux graphismes des pièces. Les couleurs et les effets de l'époque dessinés manuellement ont été recréés informatiquement tout en respectant l'esprit des planches originales, les mises en page ont aussi été améliorées.*

lien=> <https://www.pinterest.fr/nomatter8209/papercraft-shell-berre-planches-bolides-dautrefois/>





Lemire, Adrien, Lorient

**Quoi de plus majestueux qu'un phare  
le long d'une côte sauvage ?  
Bâti près de l'eden et de l'enfer  
Forgé à tous les temps  
Lumière du bonjour et du salut  
Fidèle gardien dressé vers le ciel  
Berger des âmes en mer  
S'interdisant le repos...**

*par PasKal*

## Le phare de la Pointe des Chats - Ile de Groix (56)



Le maquettisme, c'est reproduire en miniature un sujet qui nous est cher, qui nous passionne et nous fait rêver. Les phares me font rêver, plus encore les maisons phares. Voici donc une première maquette inaugurant, je l'espère, le début d'une nouvelle collection à partager.

Pour créer une maquette, il est indispensable de disposer d'un maximum d'informations et de plans. Coller à la réalité du sujet est une évidence en maquettisme. Certains sujets sont bien documentés, d'autres peu ou pas du tout. À moins de trouver les bon contacts disposant des clés de certaines archives, il devient impossible de de dessiner un modèle sans faire d'approximations. Internet est une mine d'informations, il faut commencer par là. J'y ai trouvé un site remarquable du "Secrétariat d'état chargé de la mer", la (DIRM NAMO) Direction Interregionale de la Mer, Nord atlantique Manche Ouest. 54 phares de 5 départements y sont copieusement documentés: plans, coupes, photos, historique... On y trouve même des liens vers les organismes à contacter pour ceux qui sont visitables. C'est donc à partir des informations recueillies sur ce site que j'ai créé : Le phare de la Pointe des Chats.

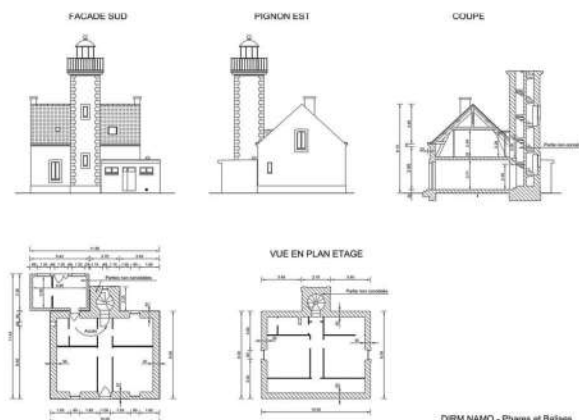

*Le plan multivues et les coupes du phare de la Pointe des Chats, disponible sur le site de la DIRM*





Une des photos du phare disponibles sur le site de la DIRM NAMO.

Pour la maquette, j'ai volontairement occulté la construction annexe accolée au phare car elle dénature le monument d'origine tel qu'il était au début du 20e siècle.

## La maquette - échelle 1:100

Les pièces de la maquette sont réparties sur 3 planches. La rambarde supérieure du phare est à imprimer sur du film transparent traité pour l'impression jet d'encre. Prévoir une plaque de carton plume de 10 mm pour le support et si possible un peu de flocage !



En suivant le lien ci-dessous, vous pourrez télécharger les instructions et les planches de la maquette sur mon site internet.

Vous y trouverez aussi un peu d'histoire et les caractéristiques du monument.

=> <http://maquettes-en-papier.fr/le-phare-de-la-pointe-des-chats.html>

Bon montage !

