

Prends ton équerre et cherche tous les angles droits

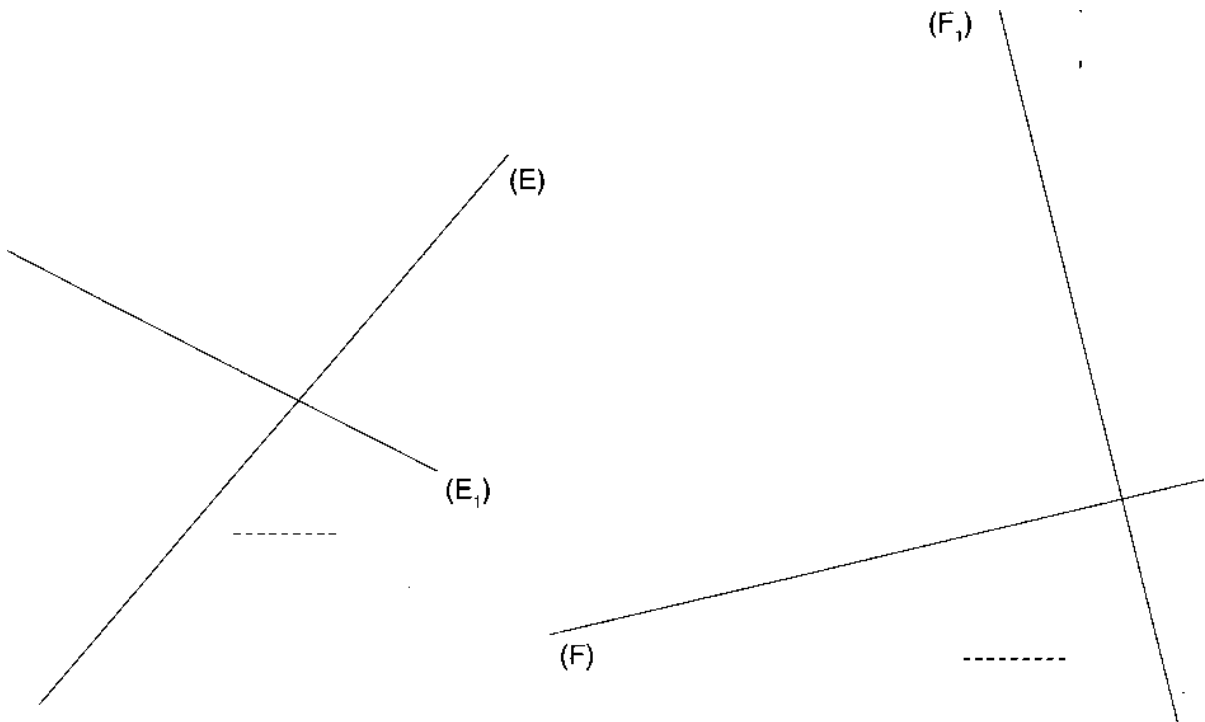

Prends ton équerre et cherche les droites perpendiculaires. Trace-les en rouge et utilise le signe

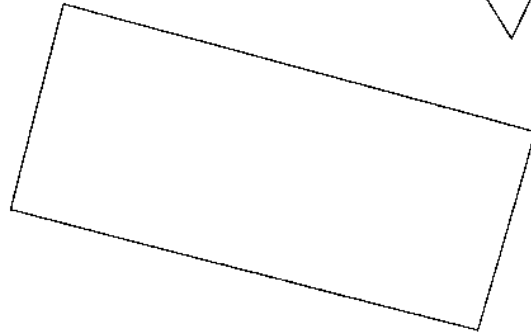
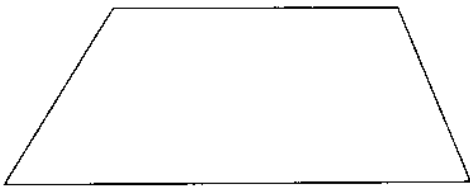
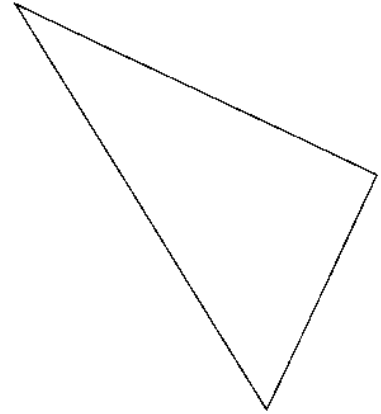
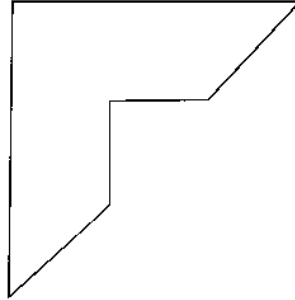
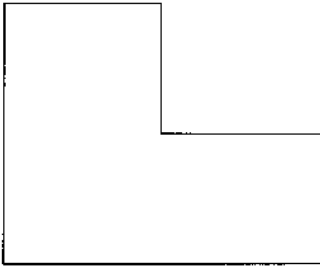

Lorsque tu trouves des droites perpendiculaires, repasse-les au crayon de couleur et écris-le avec le signe \perp .

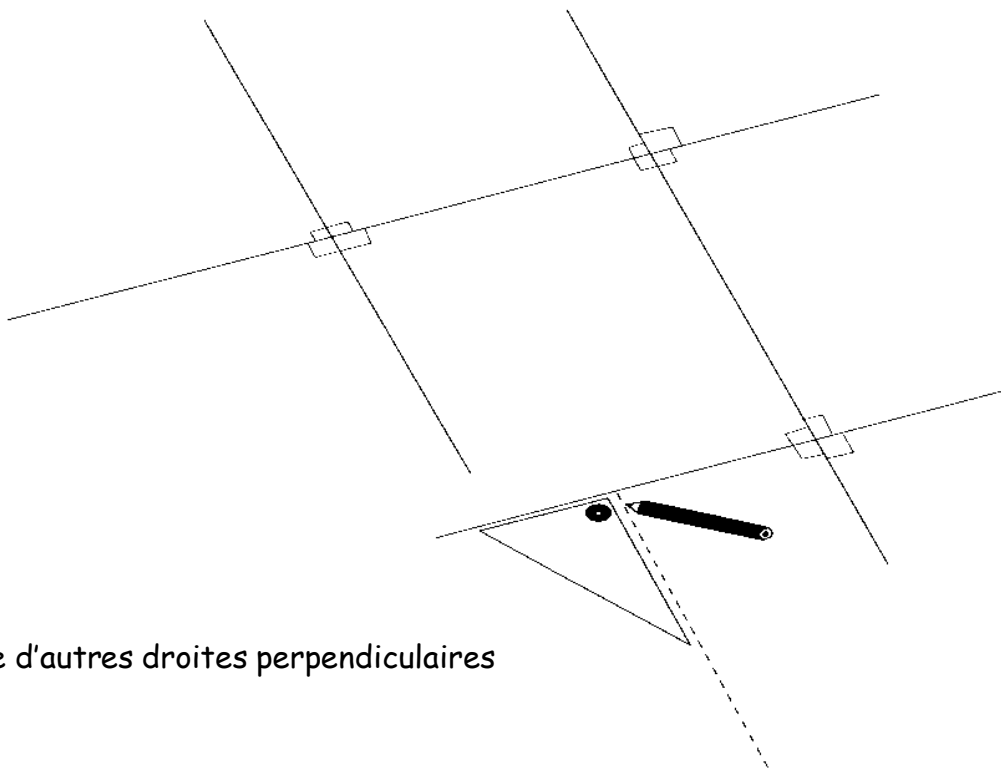
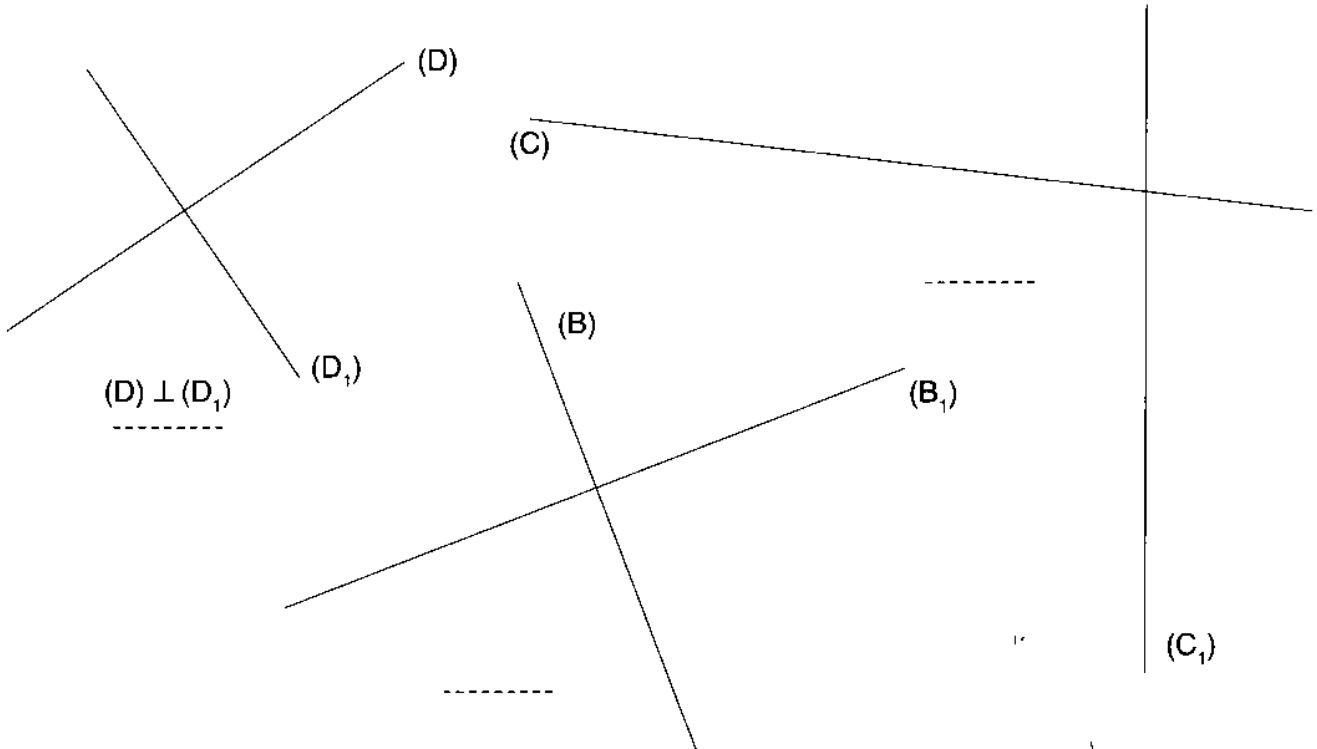

Trace d'autres droites perpendiculaires

Trace des perpendiculaires aux droites passant par les points

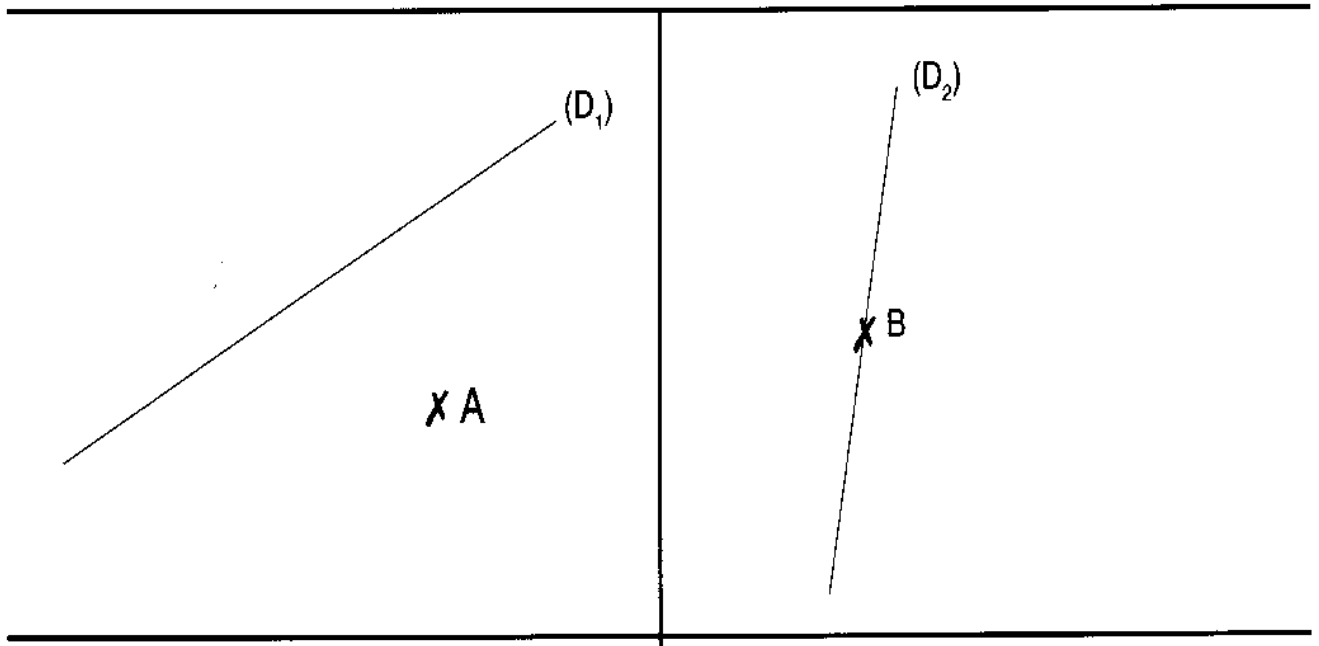

Trace des perpendiculaires aux droites passant par les points

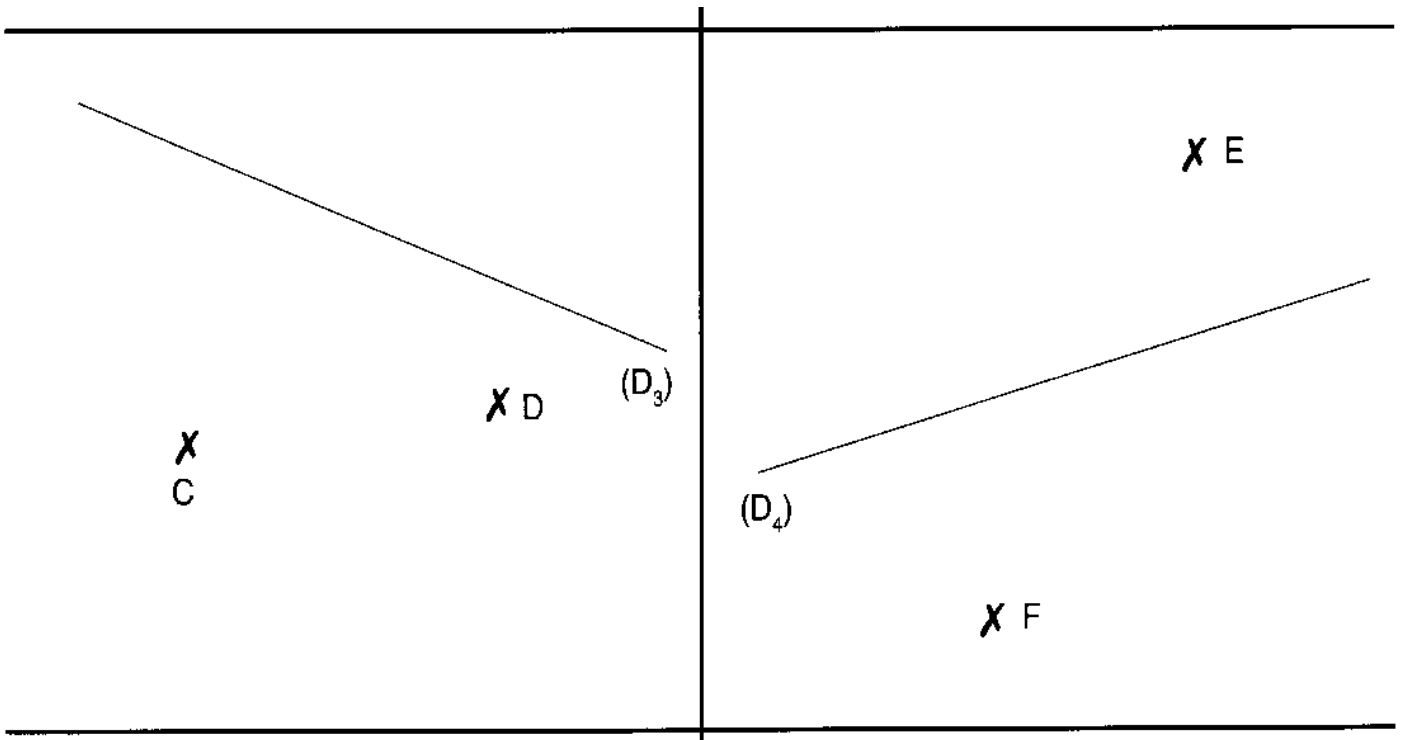

(A) Marque 2 points A et B sur une droite (D).



(B) Mets la pointe du compas en B, trace 2 arcs de cercle.

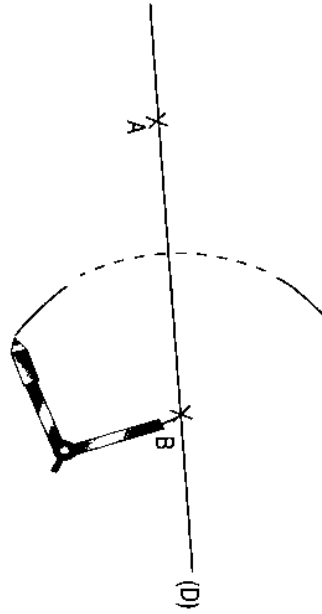

(C) Mets la pointe du compas en A, trace 2 arcs de cercle qui coupent les 2 précédents.

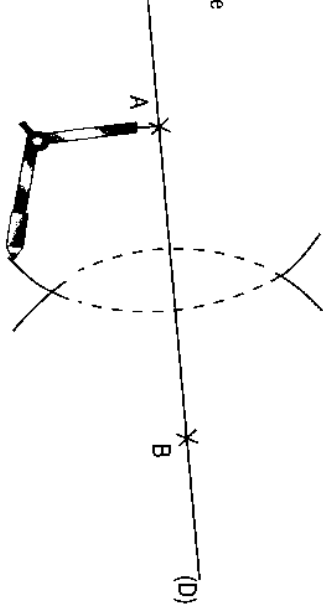

(D) Joins à la règle les 2 points de rencontre des arcs. Tu obtiens une perpendiculaire à (D).

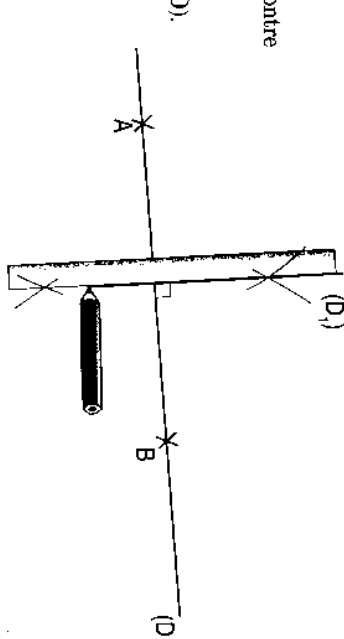

Trace des perpendiculaires aux droites passant par les points

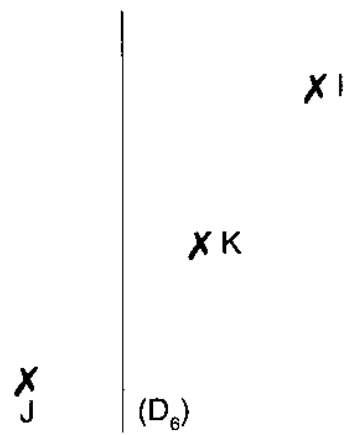
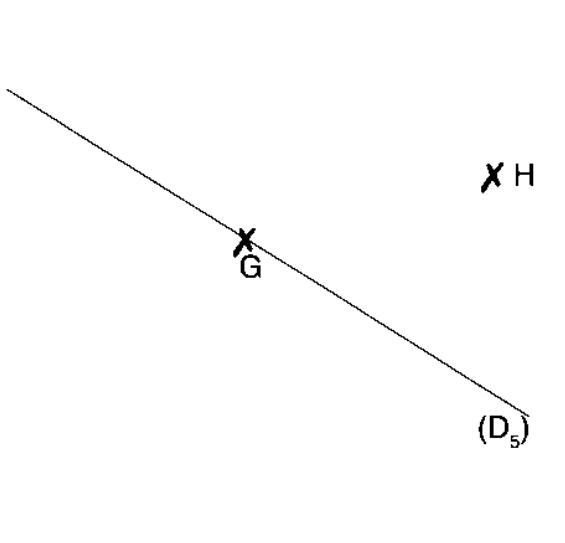

Sers-toi de ton compas et de ta règle pour tracer une perpendiculaire aux droites suivantes.

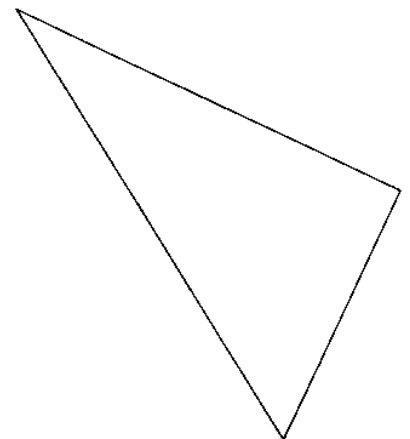
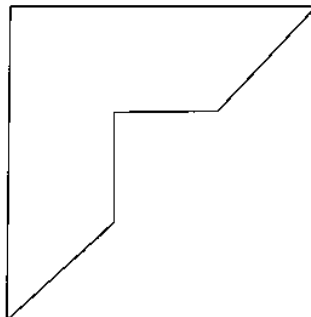
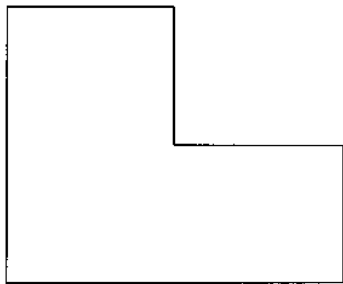
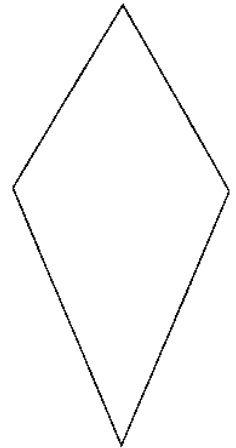
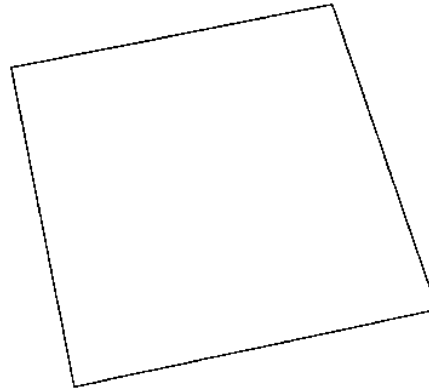
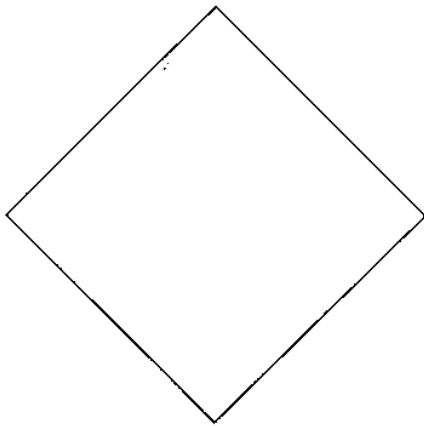
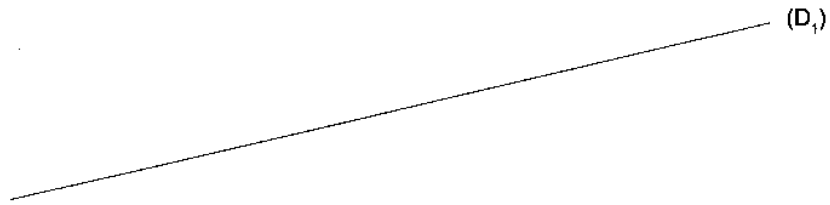

Prends ton équerre et cherche tous les angles droits

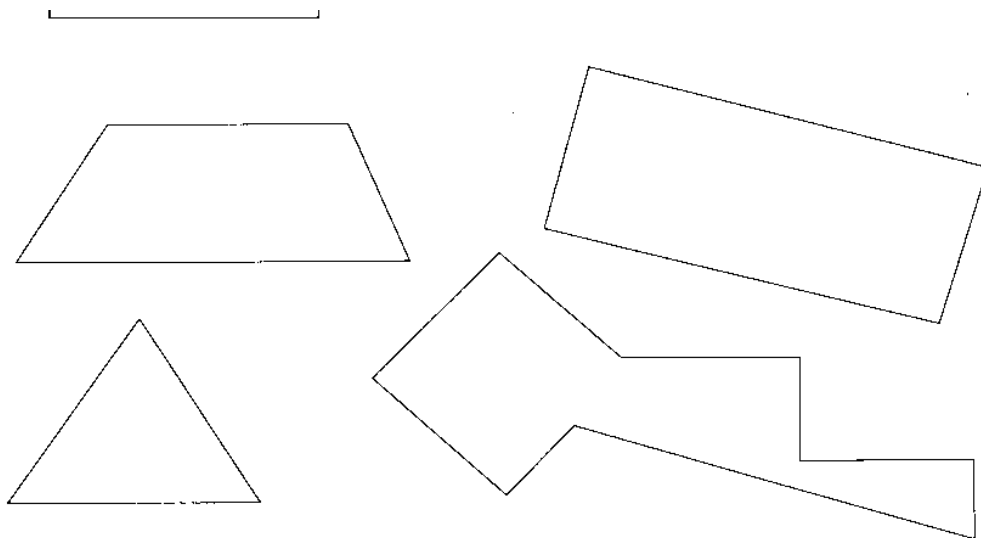

Prends ton équerre et cherche tous les angles droits

Avec ton équerre, cherche les droites perpendiculaires.
Repasse-les en rouge.

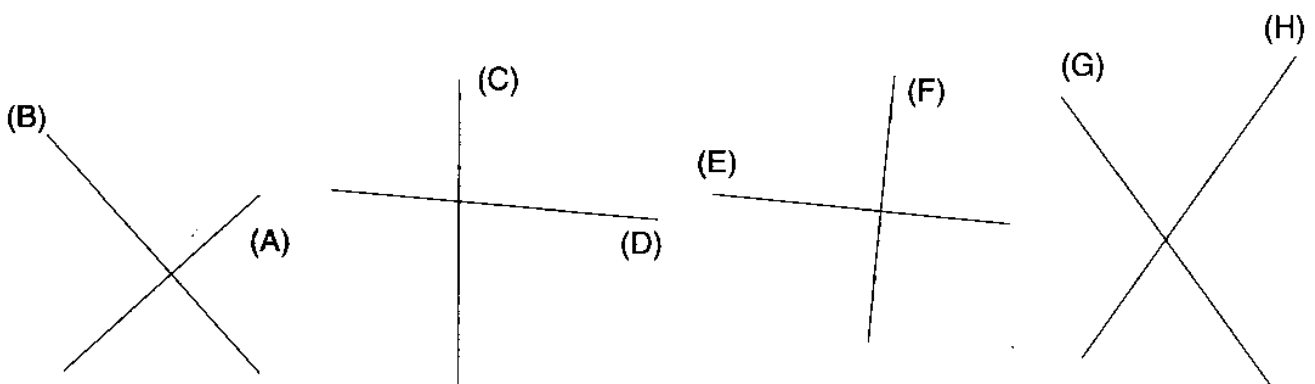

Note tes résultats avec le signe \perp : -----

Sers-toi de ton compas et de ta règle pour tracer une perpendiculaire aux droites suivantes.

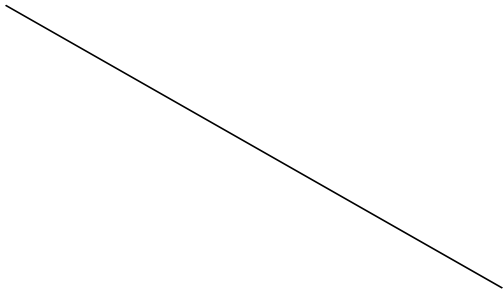

Sers-toi de ton compas et de ta règle pour tracer une perpendiculaire aux droites suivantes.

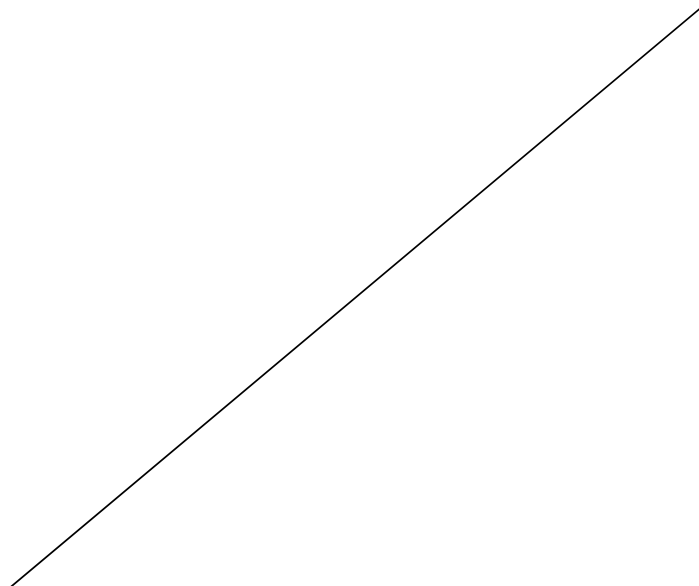
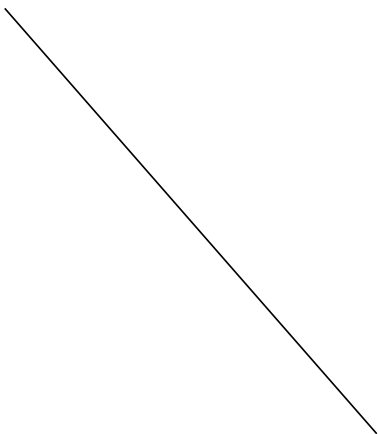

Finis le carré ABCD
à l'aide de ton équerre.

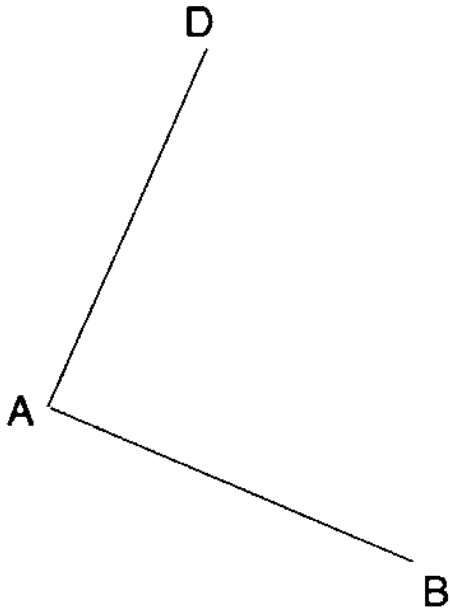

Finis le rectangle à l'aide de ton équerre

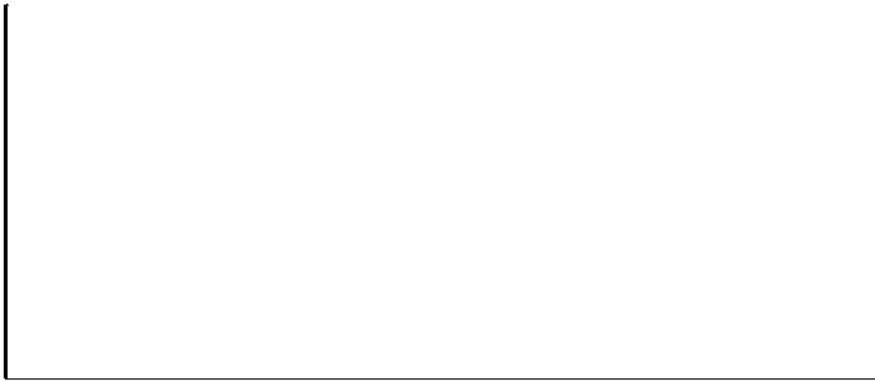

Utilise ton équerre pour tracer des perpendiculaires passant par des points.

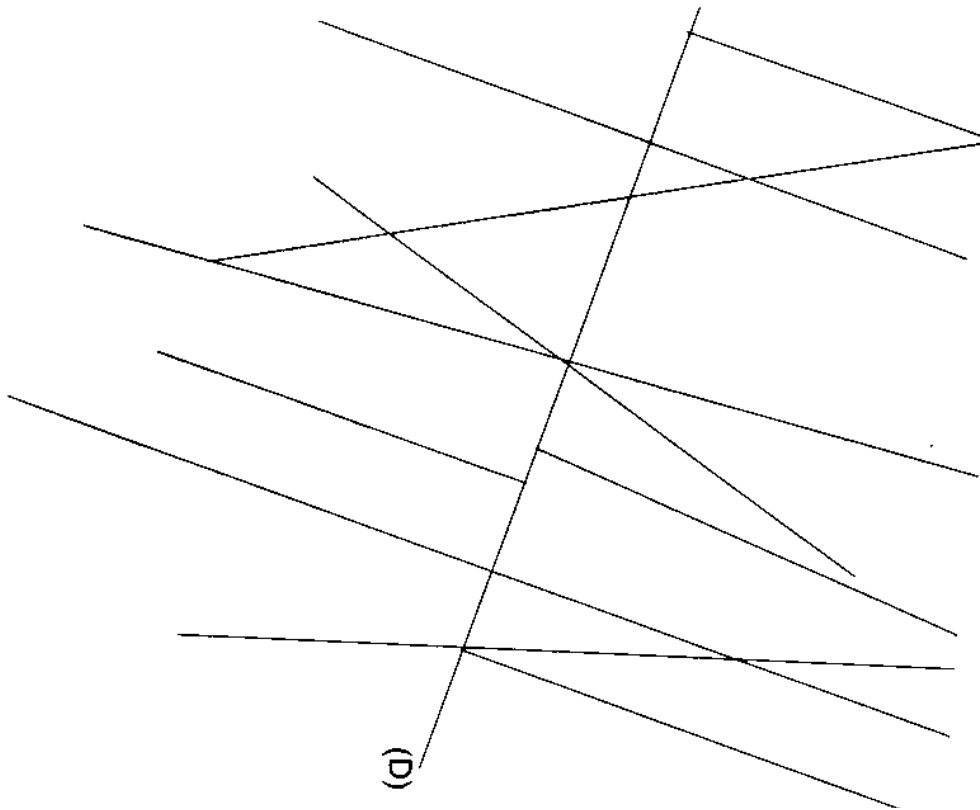
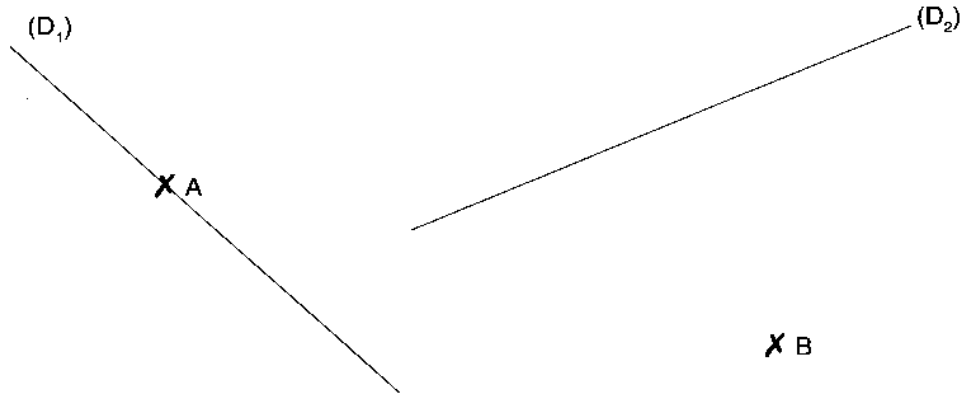

Repasse en rouge les droites
perpendiculaires à (D).

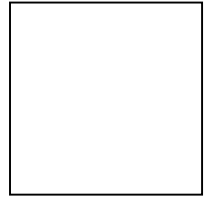
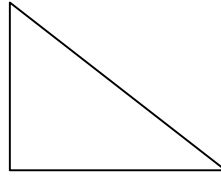
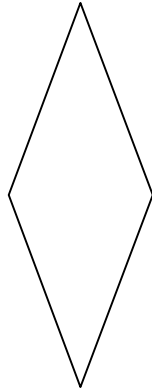
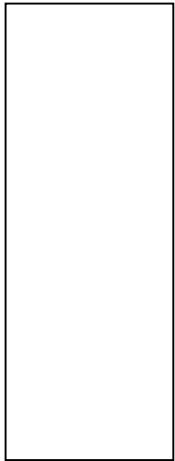

Dessine les angles droits .