

côtés de même longueur	0	1	2	3
angles droits	0	1	2	3
angles de même mesure	0	1	2	3
axes de symétrie	0	1	2	3

EQUILATERAL

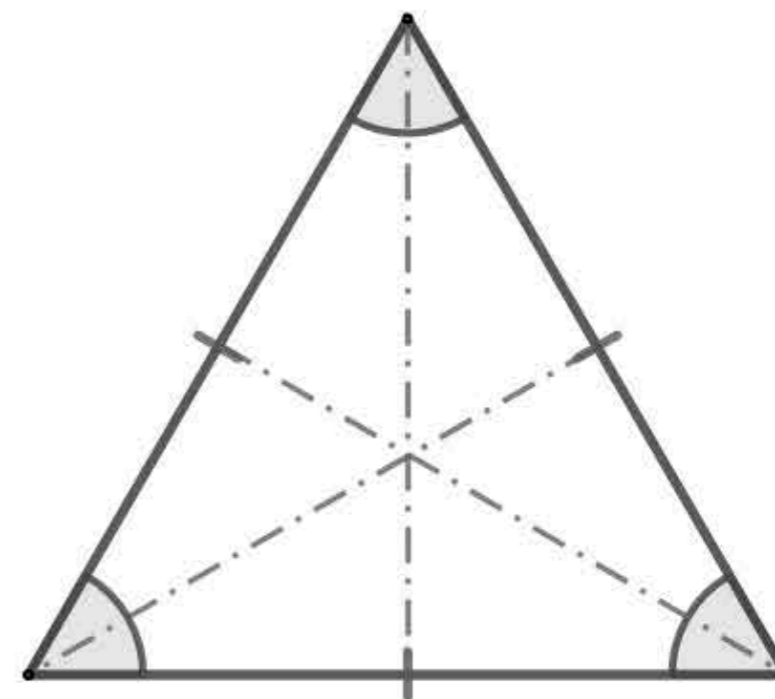

côtés de même longueur	0	1	2	3
angles droits	0	1	2	3
angles de même mesure	0	1	2	3
axes de symétrie	0	1	2	3

EQUILATERAL

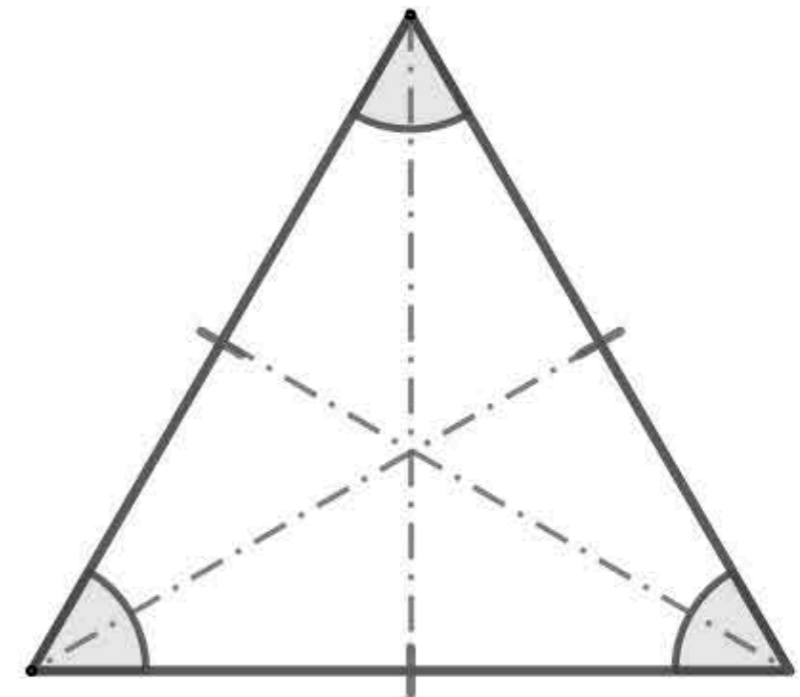

côtés de même longueur	0	1	2	3
angles droits	0	1	2	3
angles de même mesure	0	1	2	3
axes de symétrie	0	1	2	3

ISOCELE

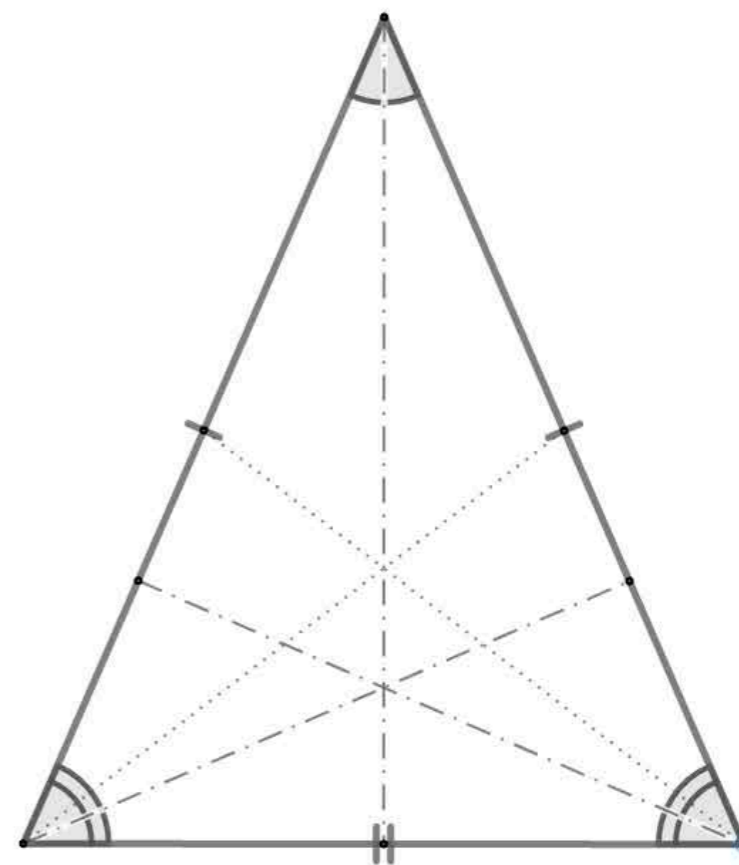

côtés de même longueur	0	1	2	3
angles droits	0	1	2	3
angles de même mesure	0	1	2	3
axes de symétrie	0	1	2	3

ISOCELE

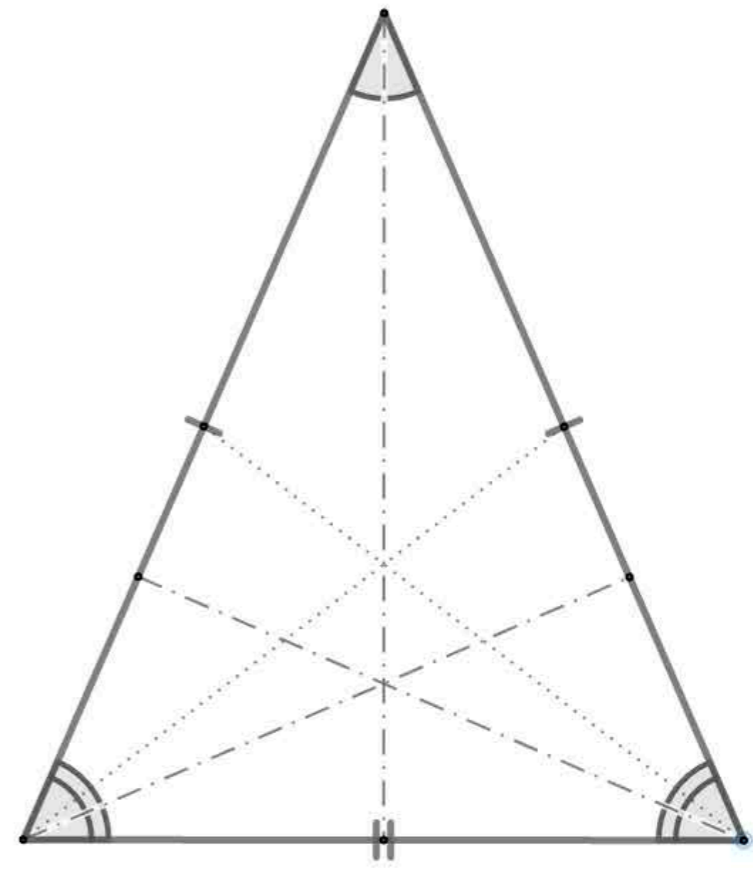

côtés de même longueur	0	1	2	3
angles droits	0	1	2	3
angles de même mesure	0	1	2	3
axes de symétrie	0	1	2	3

RECTANGLE

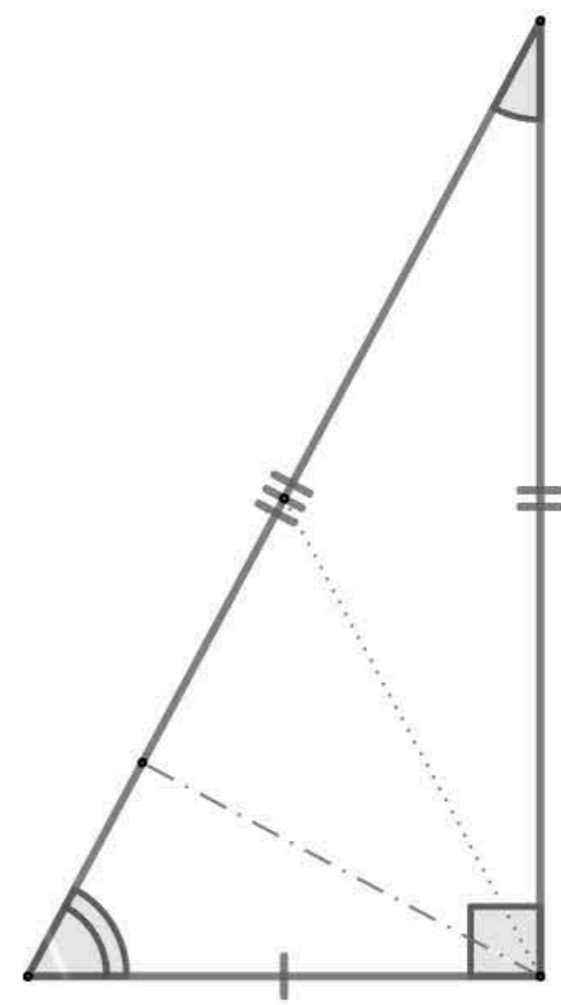

côtés de même longueur	0	1	2	3
angles droits	0	1	2	3
angles de même mesure	0	1	2	3
axes de symétrie	0	1	2	3

RECTANGLE

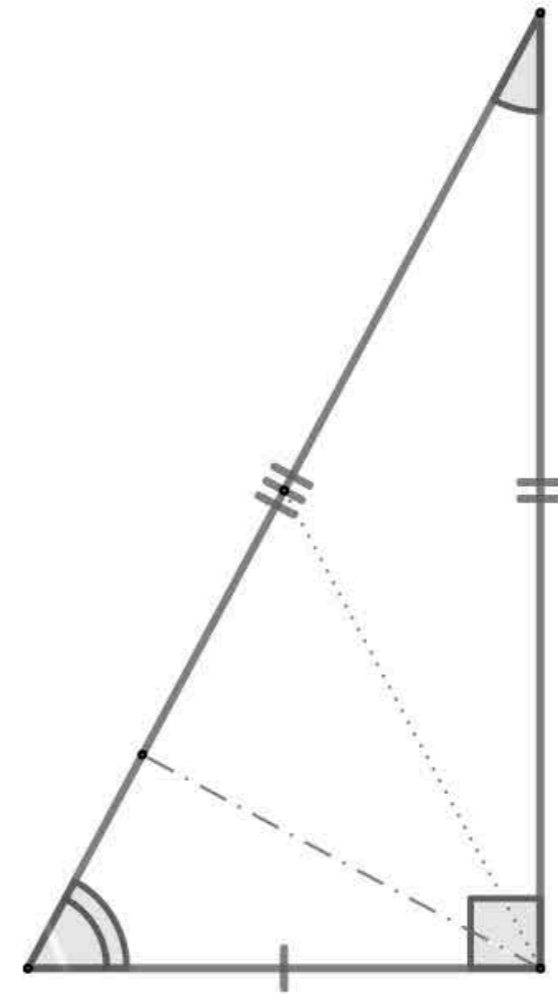

côtés de même longueur	0	1	2	3
angles droits	0	1	2	3
angles de même mesure	0	1	2	3
axes de symétrie	0	1	2	3

**RECTANGLE
ISOCELE**

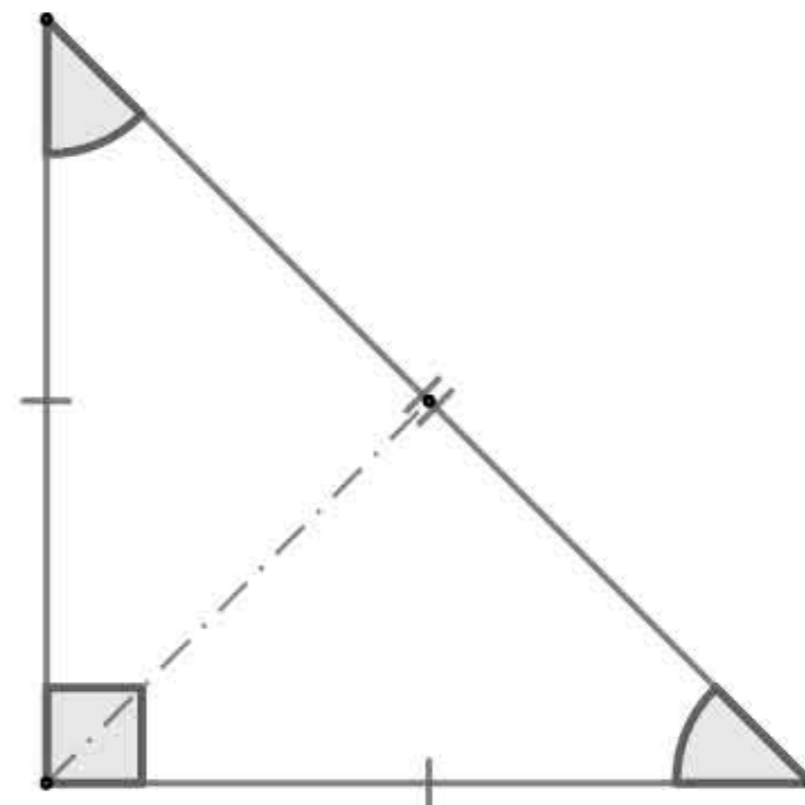

côtés de même longueur	0	1	2	3
angles droits	0	1	2	3
angles de même mesure	0	1	2	3
axes de symétrie	0	1	2	3

**RECTANGLE
ISOCELE**

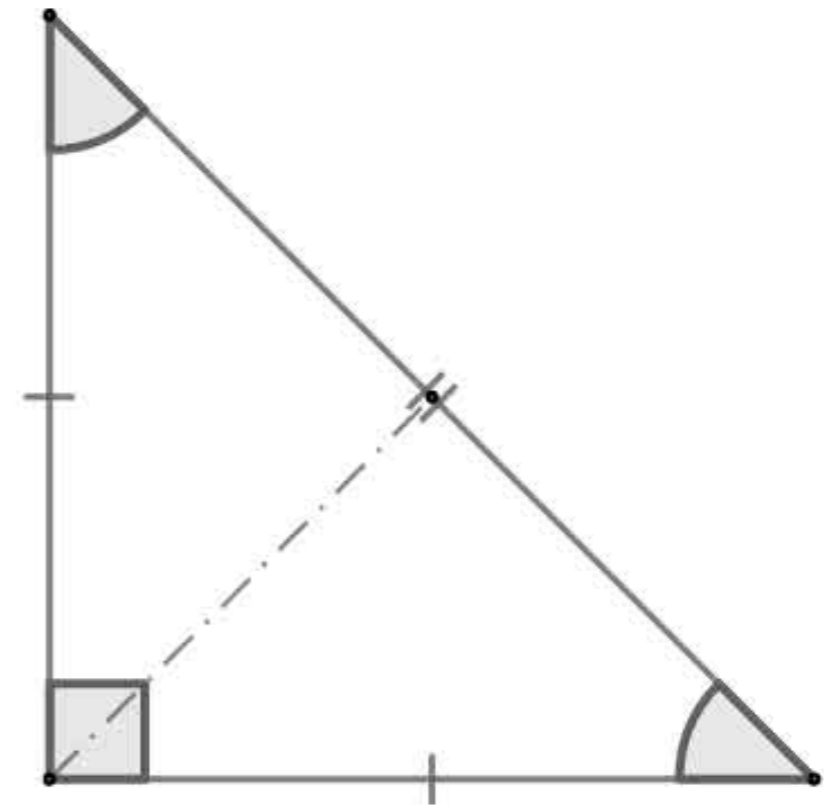

côtés de même longueur	0	1	2	3
angles droits	0	1	2	3
angles de même mesure	0	1	2	3
axes de symétrie	0	1	2	3

QUELCONQUE

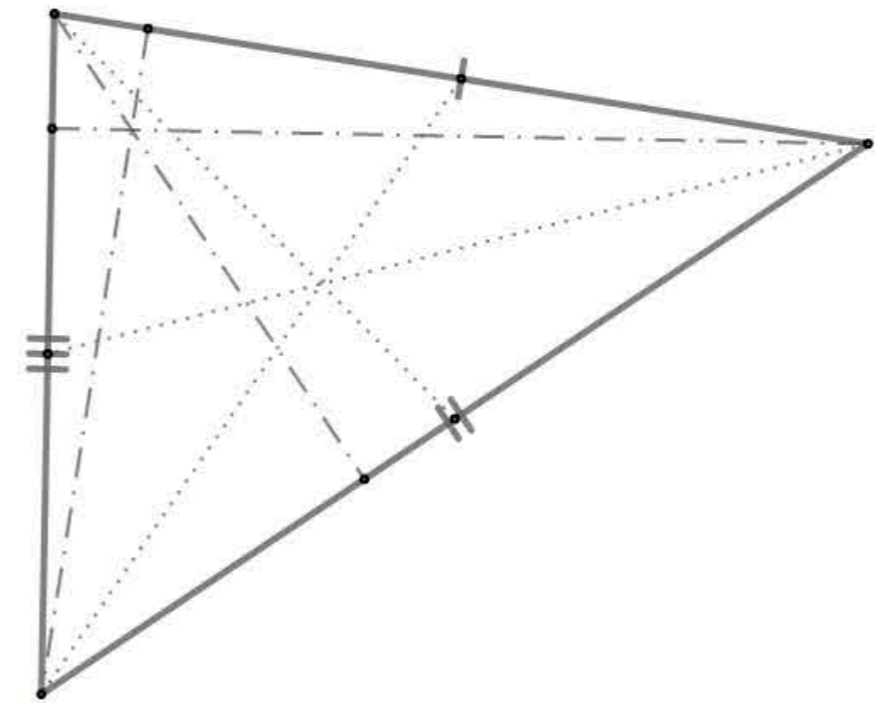

côtés de même longueur	0	1	2	3
angles droits	0	1	2	3
angles de même mesure	0	1	2	3
axes de symétrie	0	1	2	3

QUELCONQUE

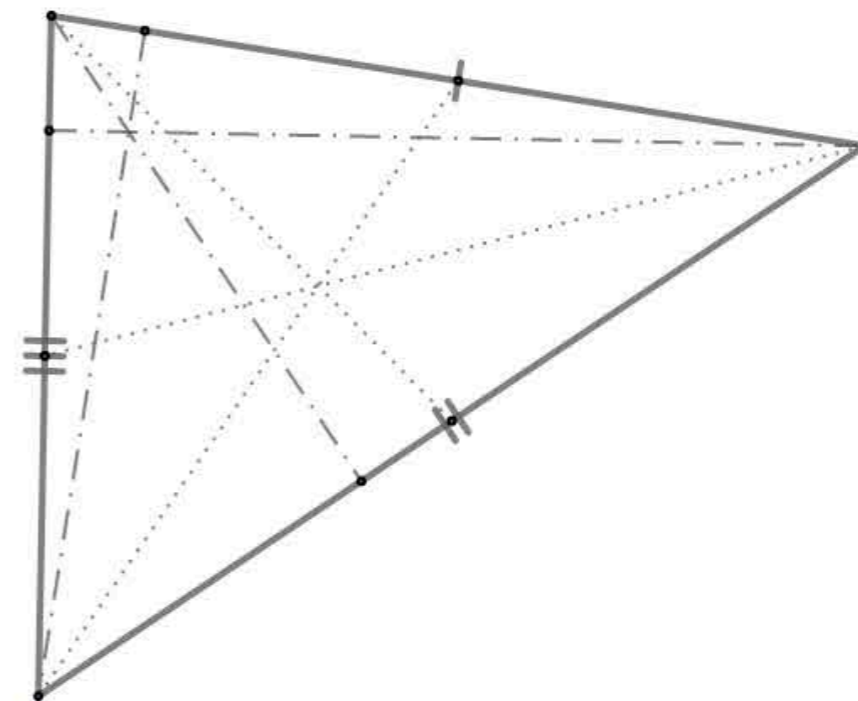

côtés de même longueur	0	1	2	3
angles droits	0	1	2	3
angles de même mesure	0	1	2	3
axes de symétrie	0	1	2	3

?

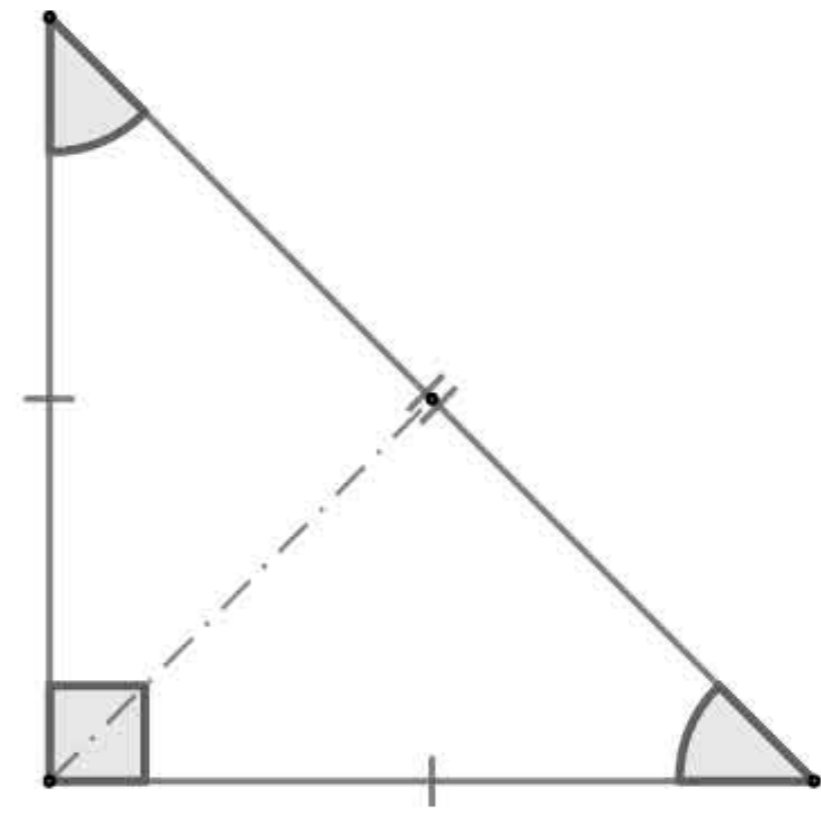

côtés de même longueur	0	1	2	3
angles droits	0	1	2	3
angles de même mesure	0	1	2	3
axes de symétrie	0	1	2	3

RECTANGLE ISOCELE

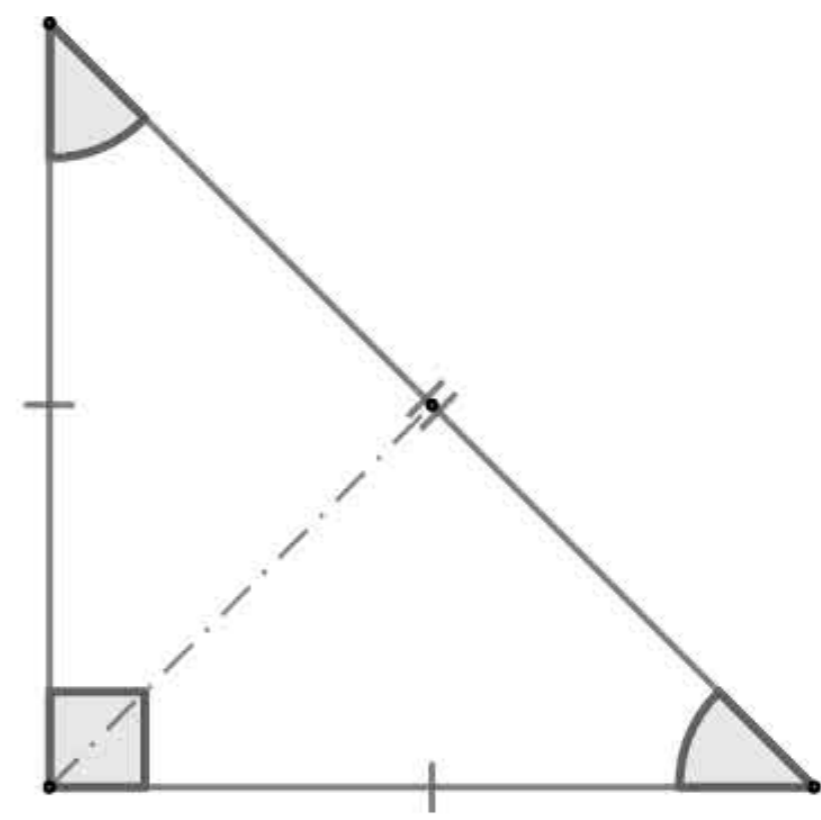

côtés de même longueur	0	1	2	3
angles droits	0	1	2	3
angles de même mesure	0	1	2	3
axes de symétrie	0	1	2	3

?

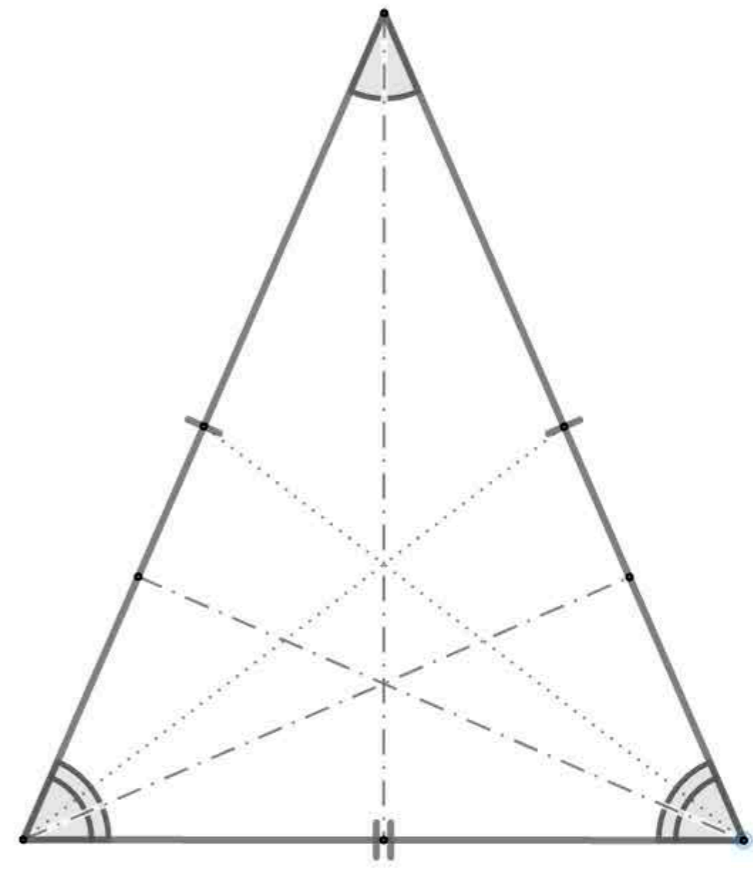

côtés de même longueur	0	1	2	3
angles droits	0	1	2	3
angles de même mesure	0	1	2	3
axes de symétrie	0	1	2	3

ISOCELE

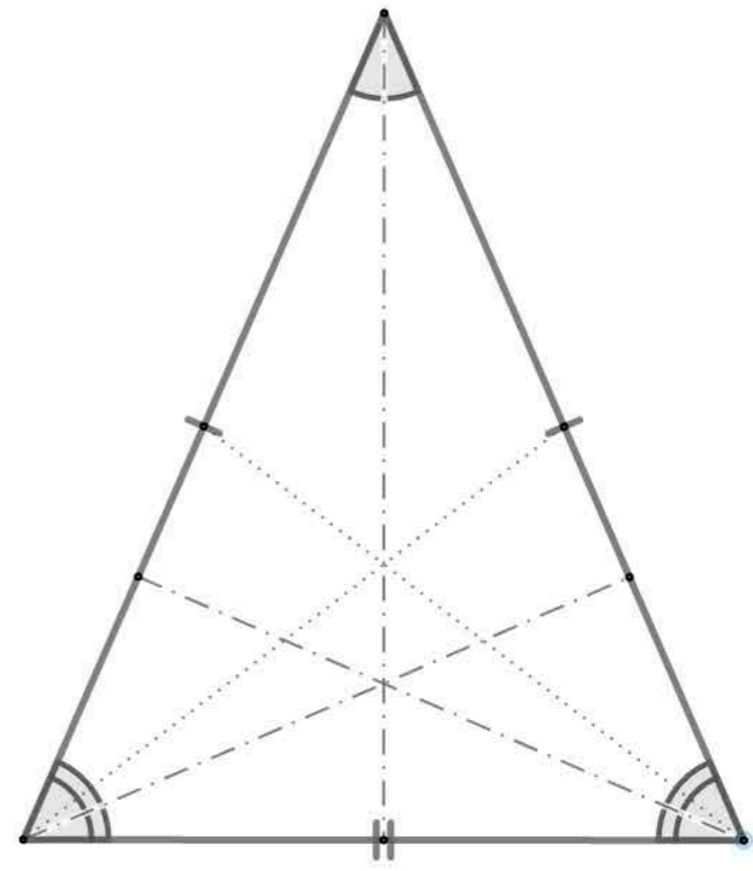

côtés de même longueur	0	1	2	3
angles droits	0	1	2	3
angles de même mesure	0	1	2	3
axes de symétrie	0	1	2	3

?

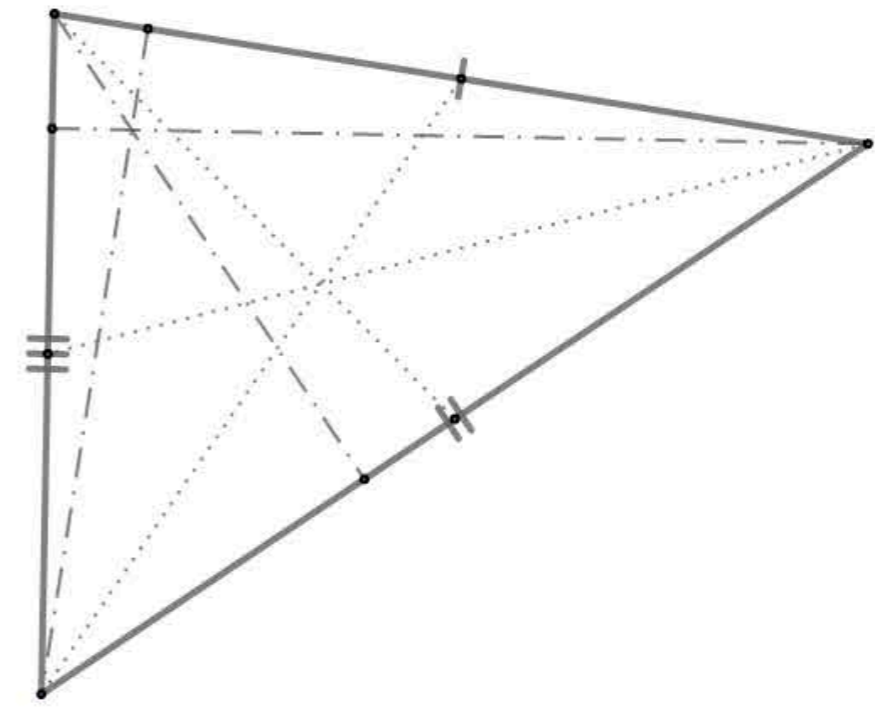

côtés de même longueur	0	1	2	3
angles droits	0	1	2	3
angles de même mesure	0	1	2	3
axes de symétrie	0	1	2	3

QUELCONQUE

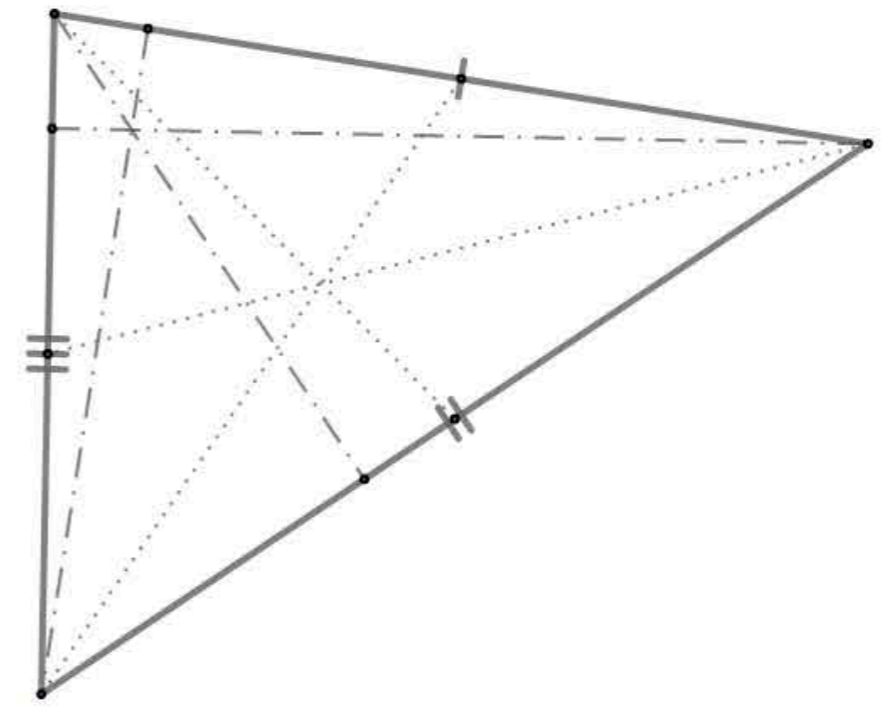

côtés de même longueur	0	1	2	3
<hr/>				
angles droits	0	1	2	3
<hr/>				
angles de même mesure	0	1	2	3
<hr/>				
axes de symétrie	0	1	2	3
<hr/>				

?

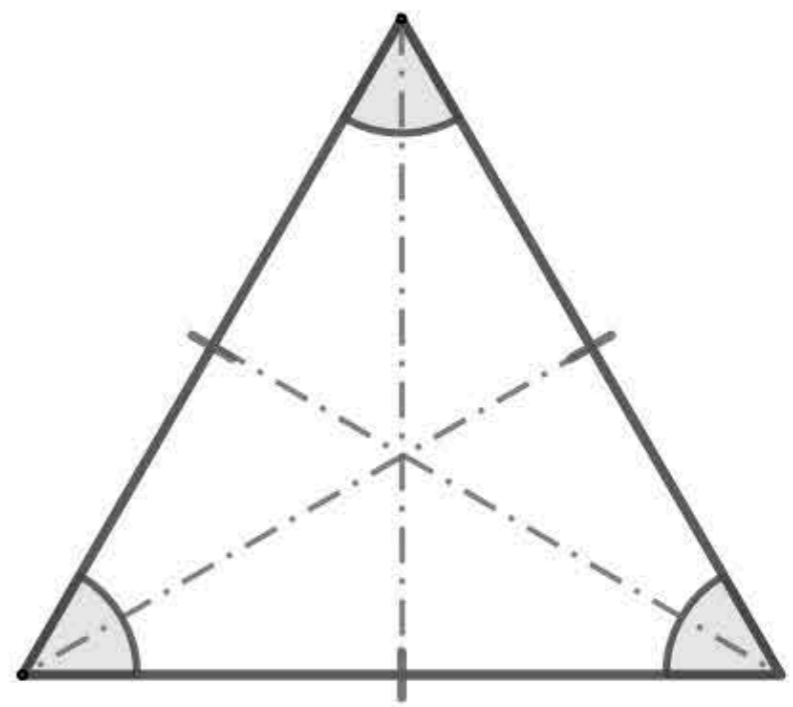

côtés de même longueur	0	1	2	3
angles droits	0	1	2	3
angles de même mesure	0	1	2	3
axes de symétrie	0	1	2	3

EQUILATERAL

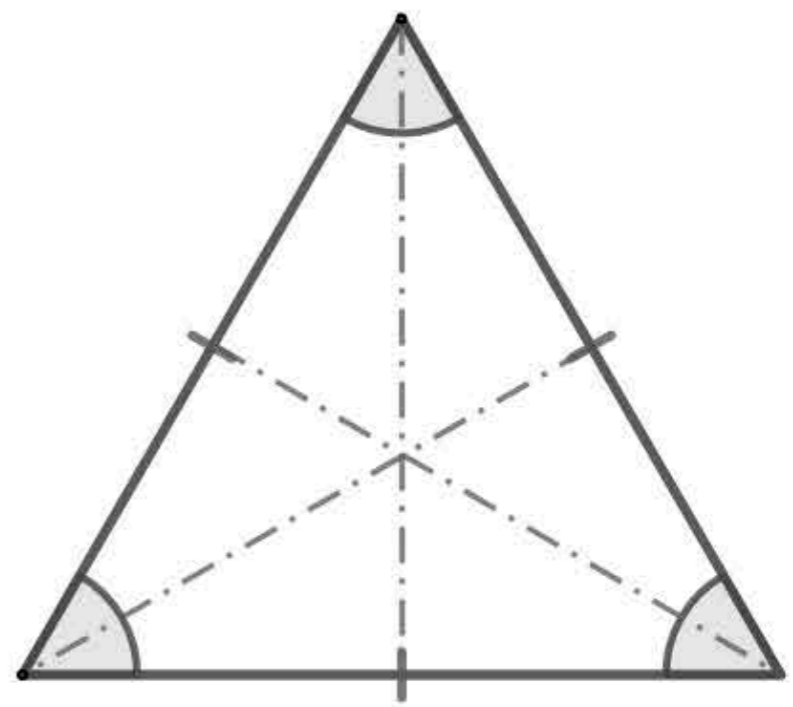

côtés de même longueur	0	1	2	3
angles droits	0	1	2	3
angles de même mesure	0	1	2	3
axes de symétrie	0	1	2	3

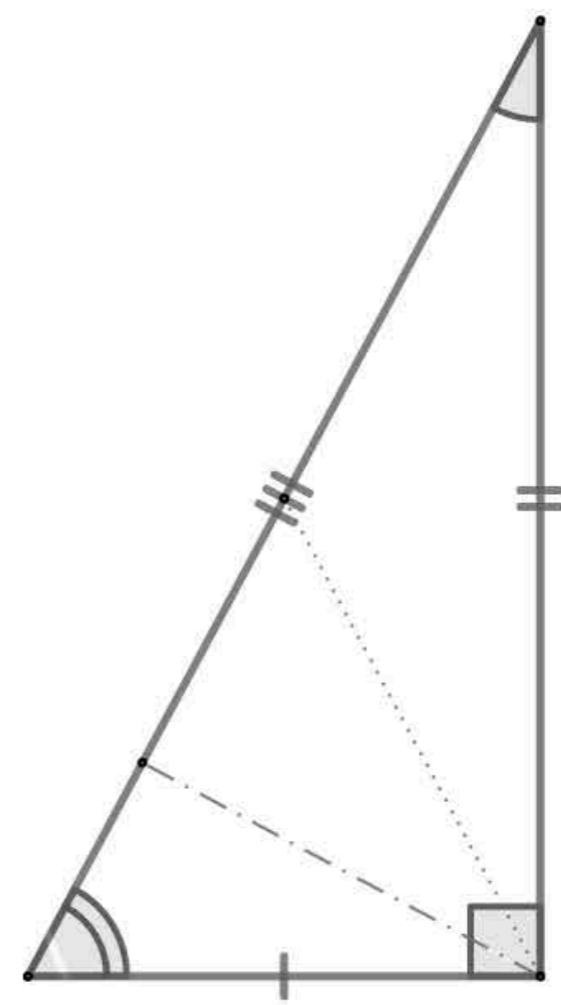

?

côtés de même longueur	0	1	2	3
angles droits	0	1	2	3
angles de même mesure	0	1	2	3
axes de symétrie	0	1	2	3

RECTANGLE

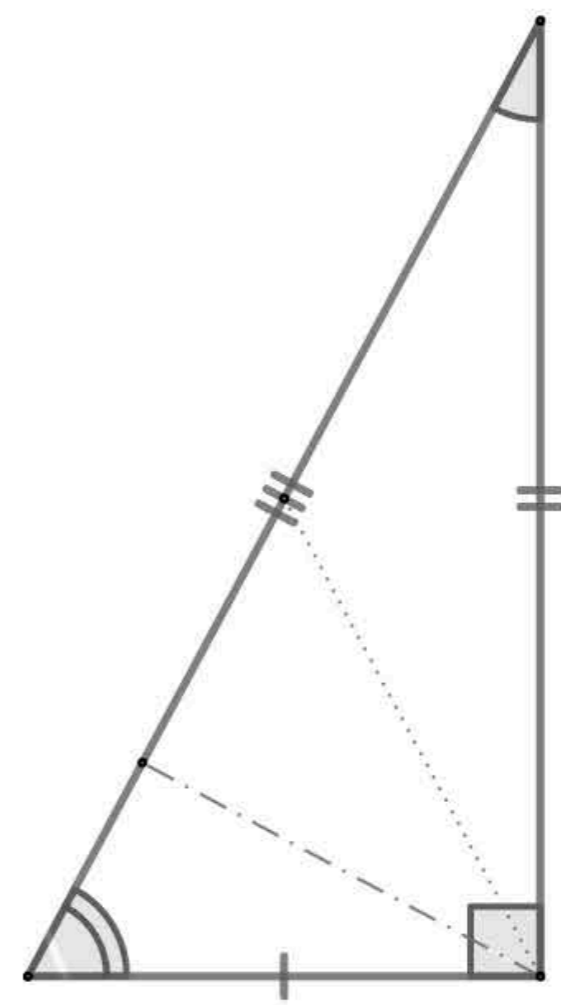

activité 3

côtés de même longueur	0	1	2	3
angles droits	0	1	2	3
angles de même mesure	0	1	2	3
axes de symétrie	0	1	2	3

?

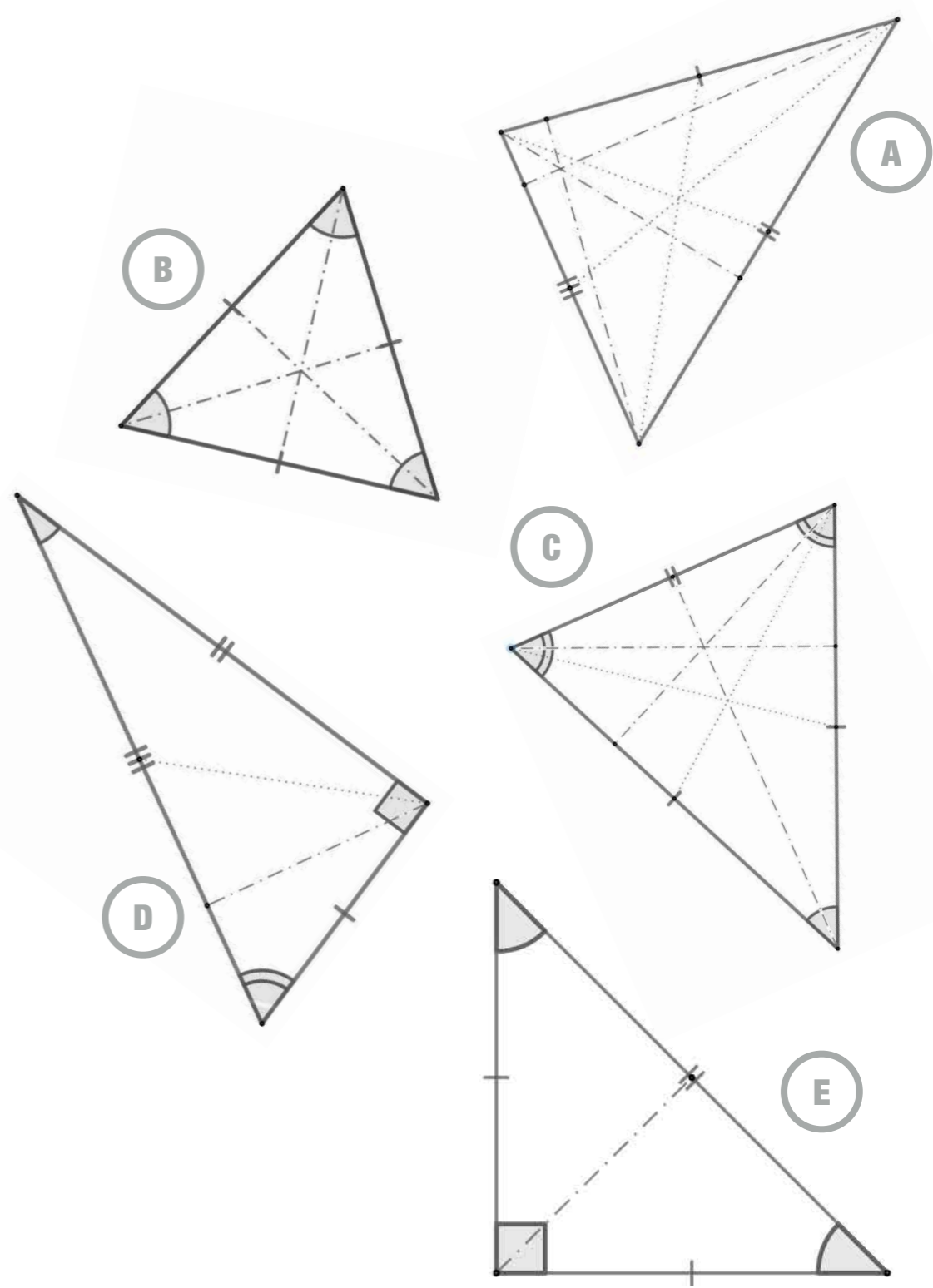

côtés de même longueur	0	1	2	3
angles droits	0	1	2	3
angles de même mesure	0	1	2	3
axes de symétrie	0	1	2	3

RECTANGLE ISOCELE

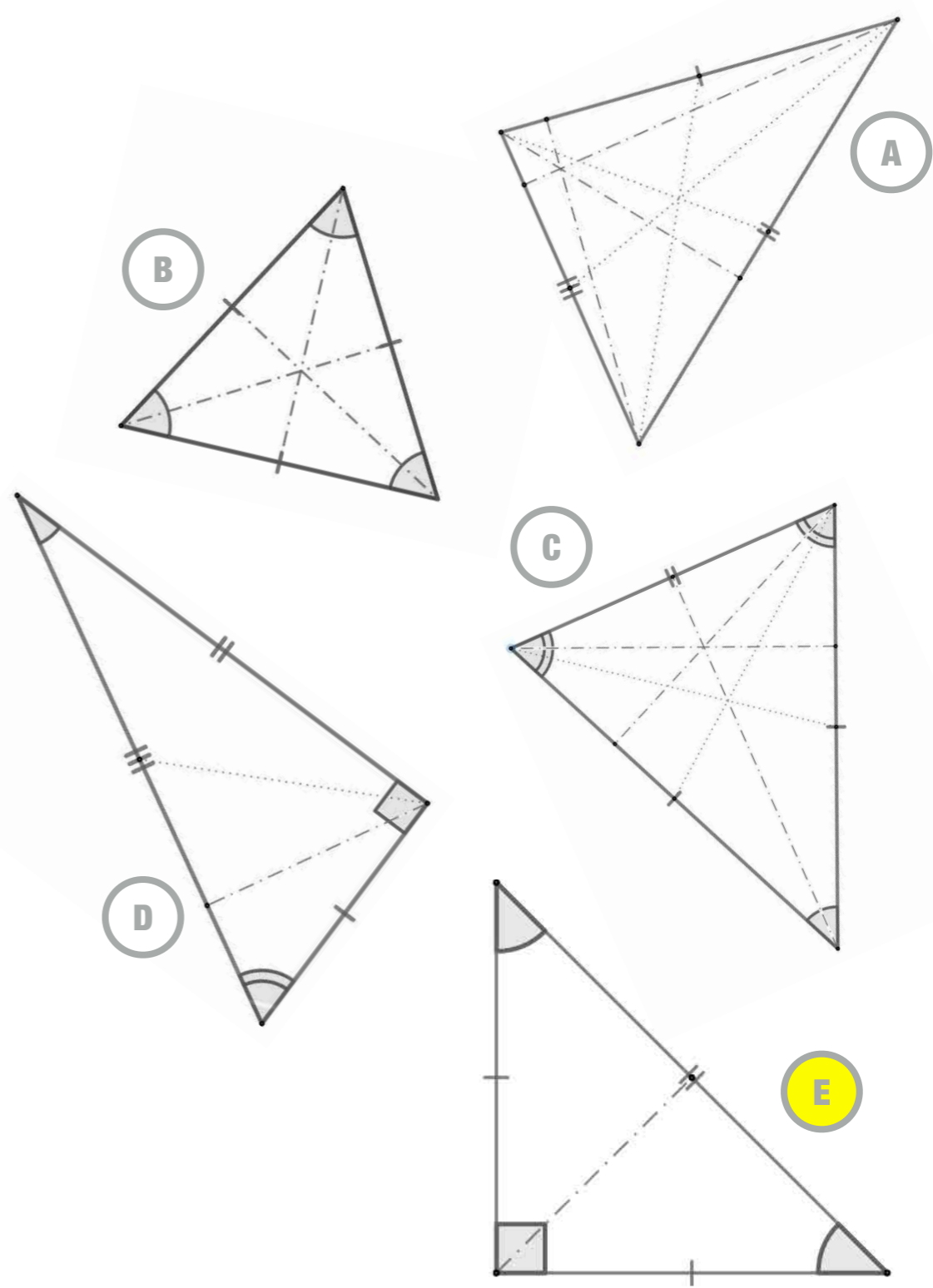

activité 3

côtés de même longueur	0	1	2	3
angles droits	0	1	2	3
angles de même mesure	0	1	2	3
axes de symétrie	0	1	2	3

?

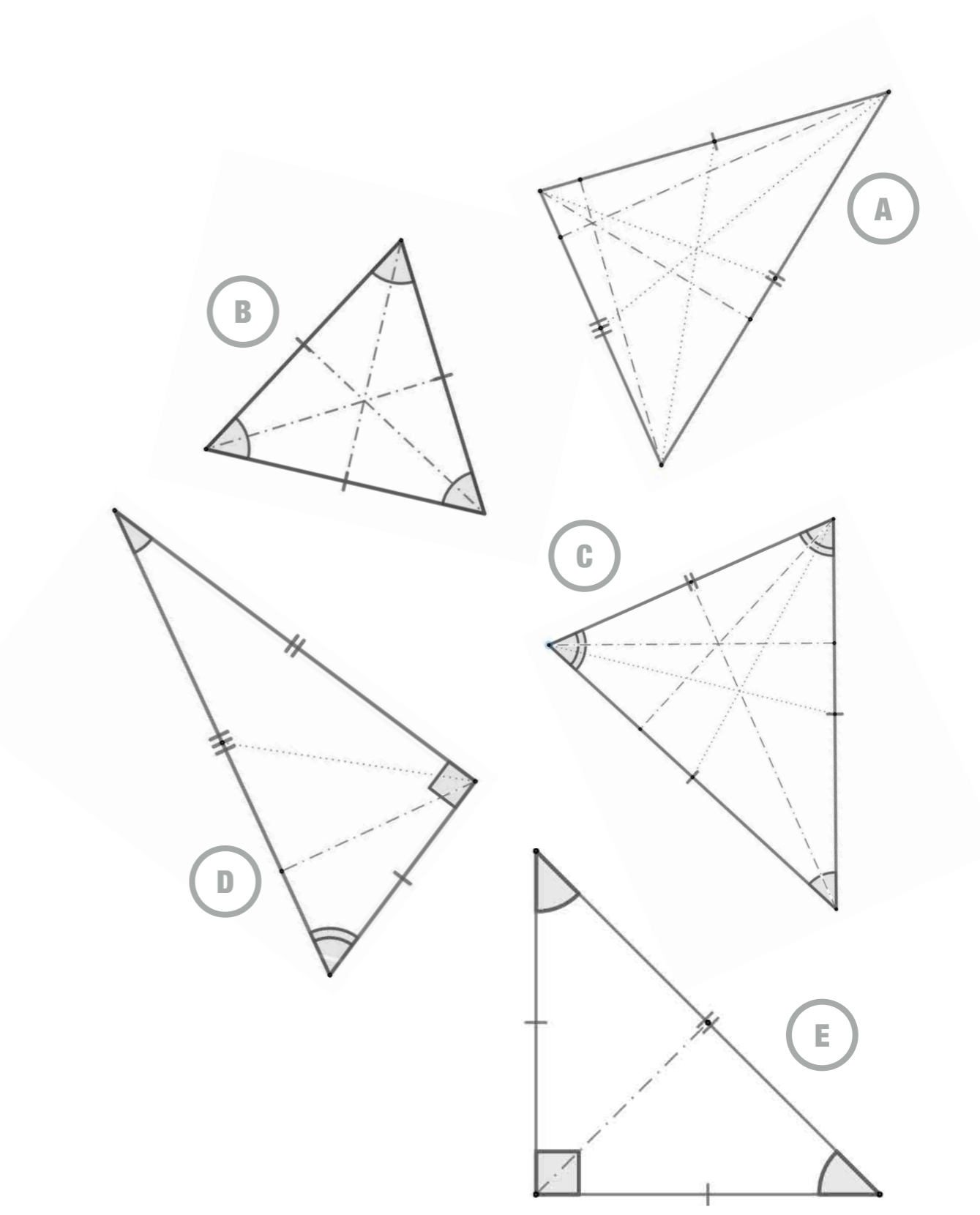

activité 3

côtés de même longueur	0	1	2	3
angles droits	0	1	2	3
angles de même mesure	0	1	2	3
axes de symétrie	0	1	2	3

AUCUN

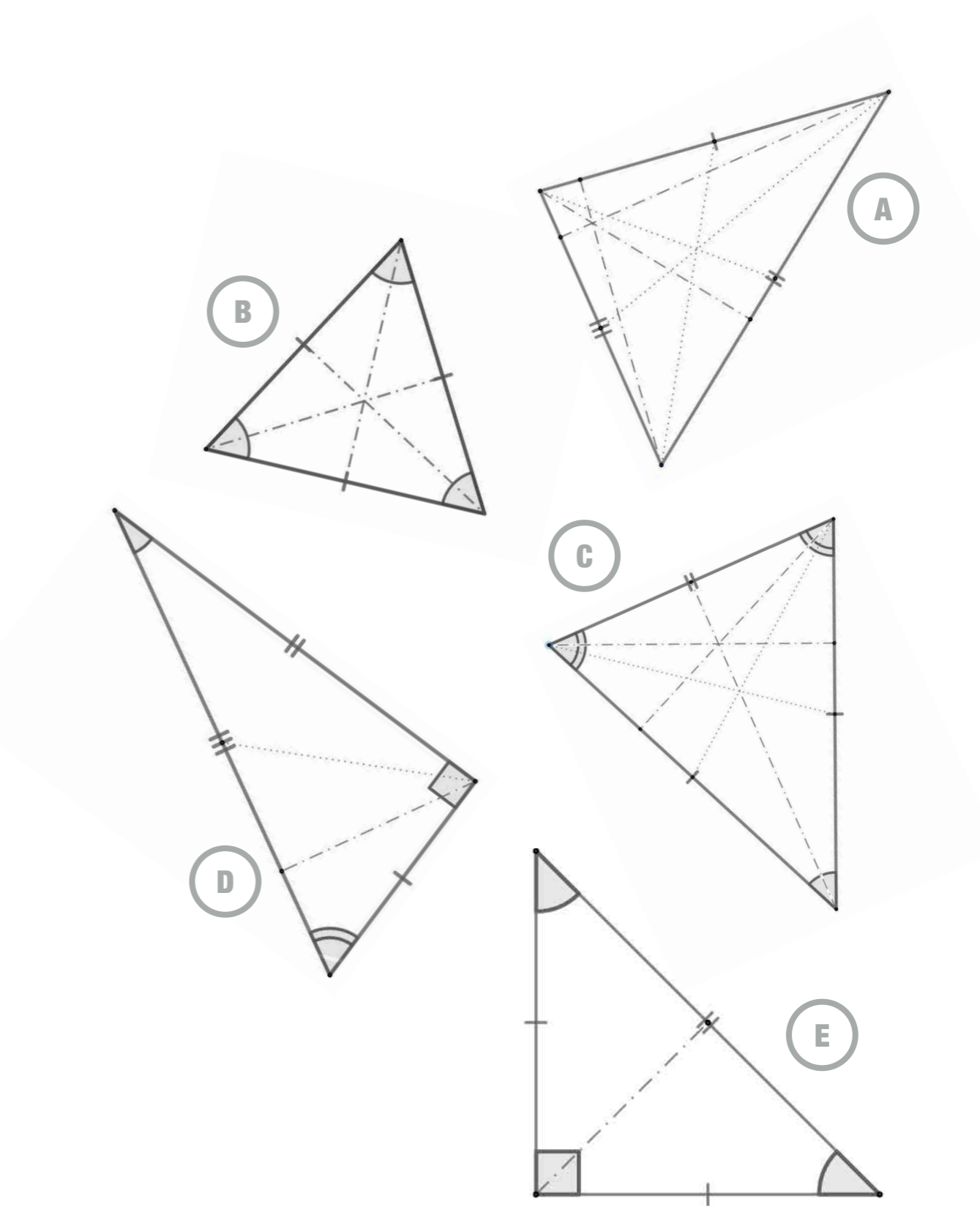

côtés de même longueur	0	1	2	3
angles droits	0	1	2	3
angles de même mesure	0	1	2	3
axes de symétrie	0	1	2	3

?

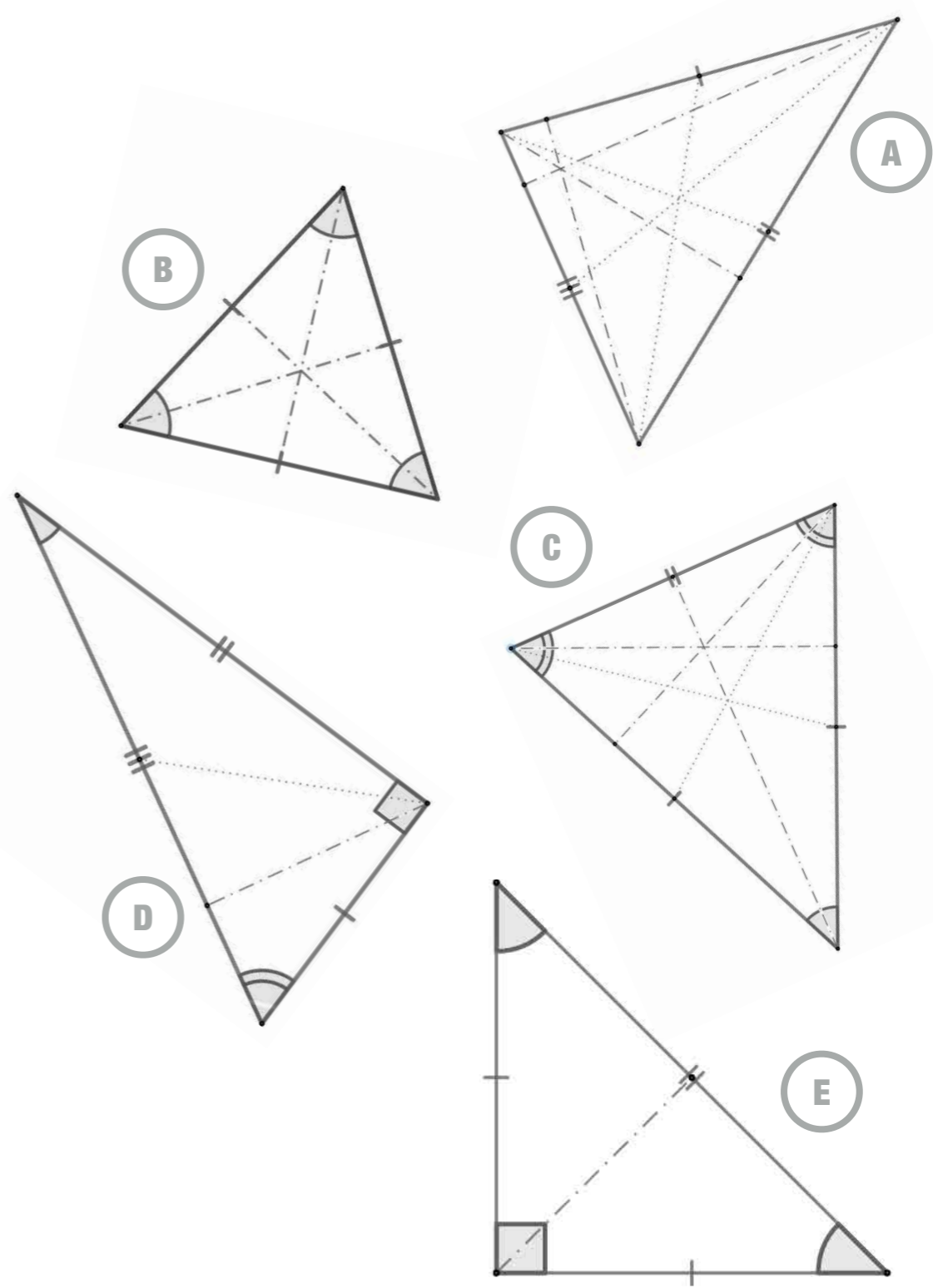

côtés de même longueur	0	1	2	3
angles droits	0	1	2	3
angles de même mesure	0	1	2	3
axes de symétrie	0	1	2	3

AUCUN

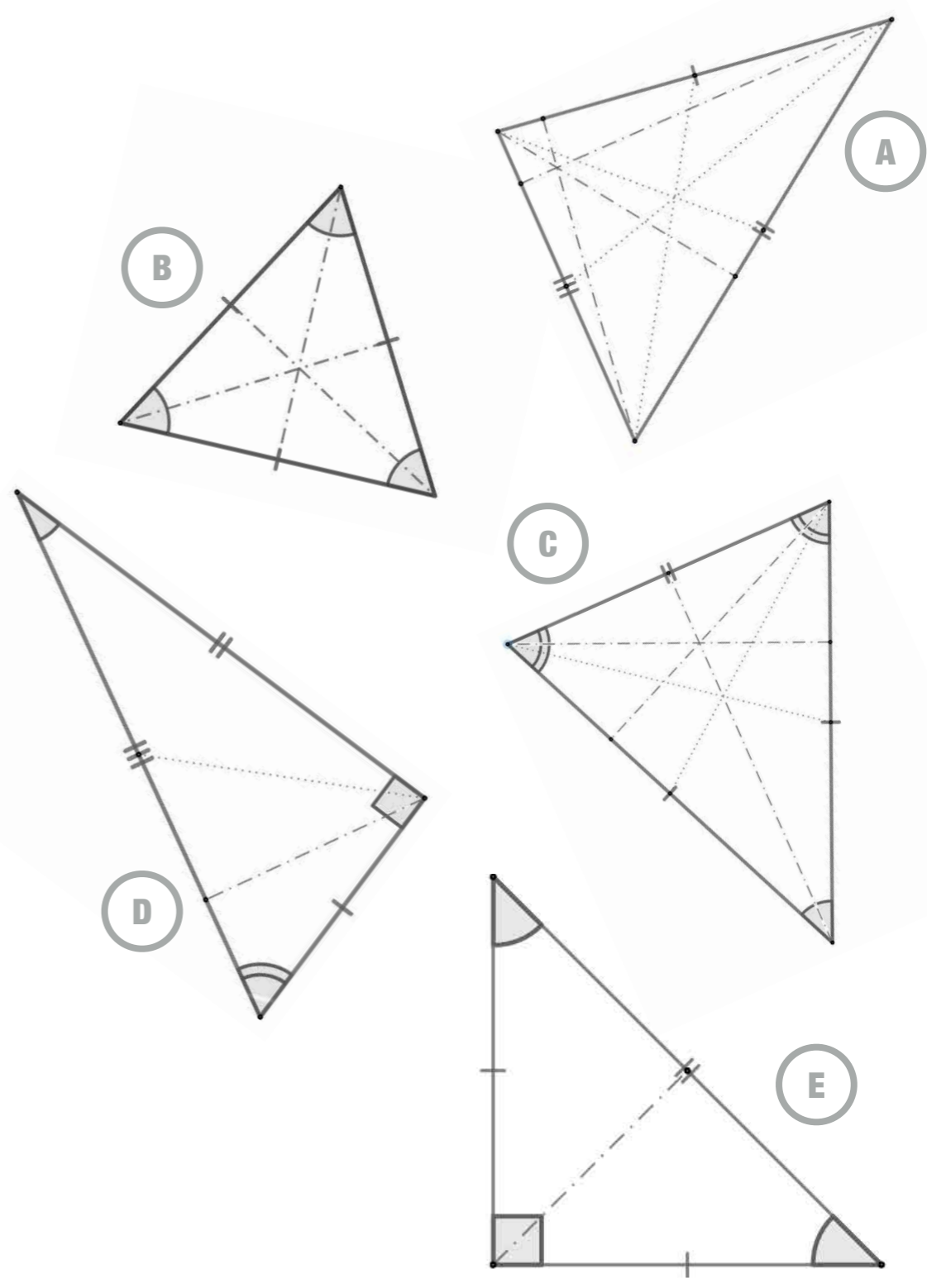

activité 3

côtés de même longueur	0	1	2	3
angles droits	0	1	2	3
angles de même mesure	0	1	2	3
axes de symétrie	0	1	2	3

?

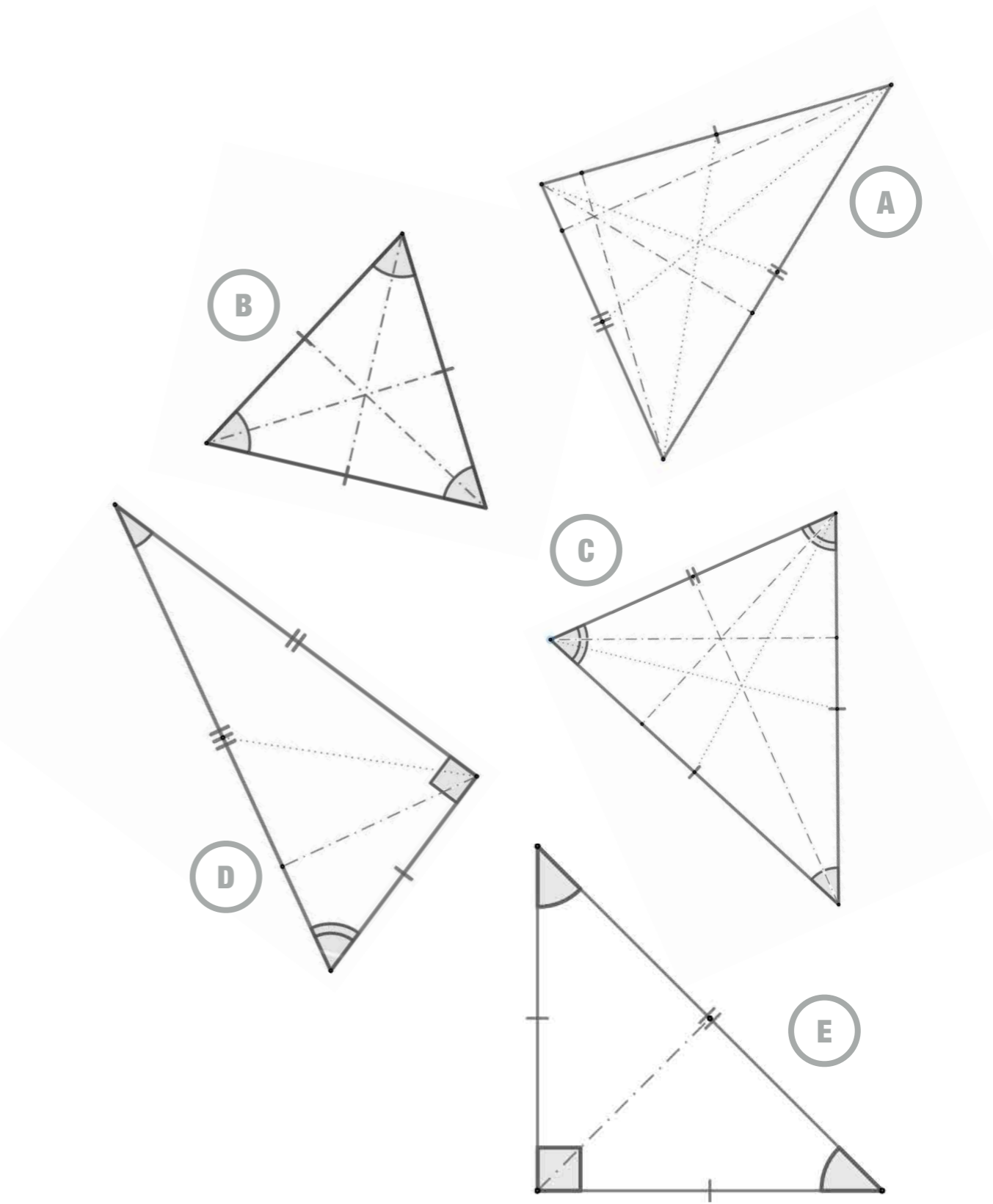

côtés de même longueur	0	1	2	3
angles droits	0	1	2	3
angles de même mesure	0	1	2	3
axes de symétrie	0	1	2	3

EQUILATERAL

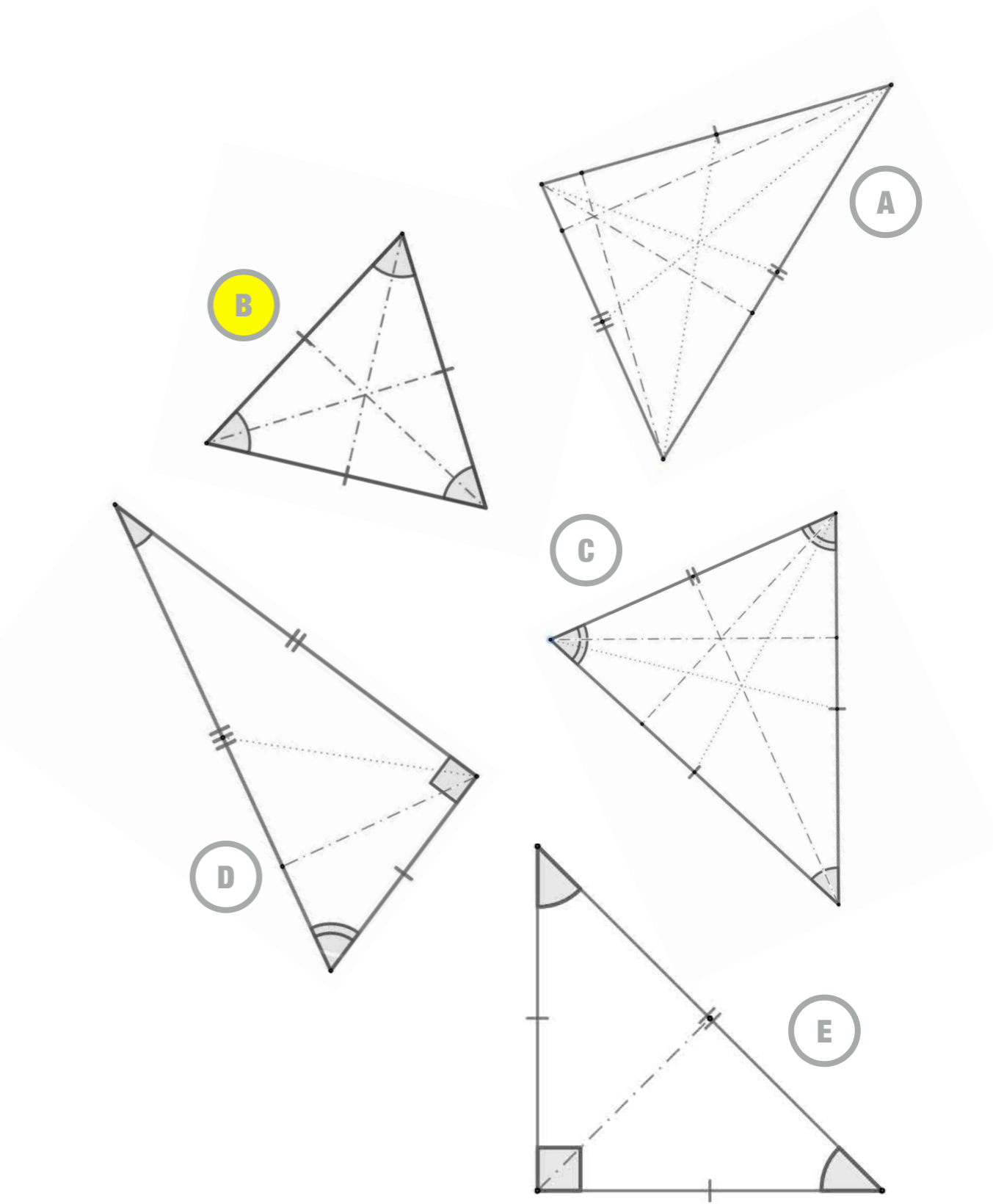

activité 3

côtés de même longueur	0	1	2	3
angles droits	0	1	2	3
angles de même mesure	0	1	2	3
axes de symétrie	0	1	2	3

?

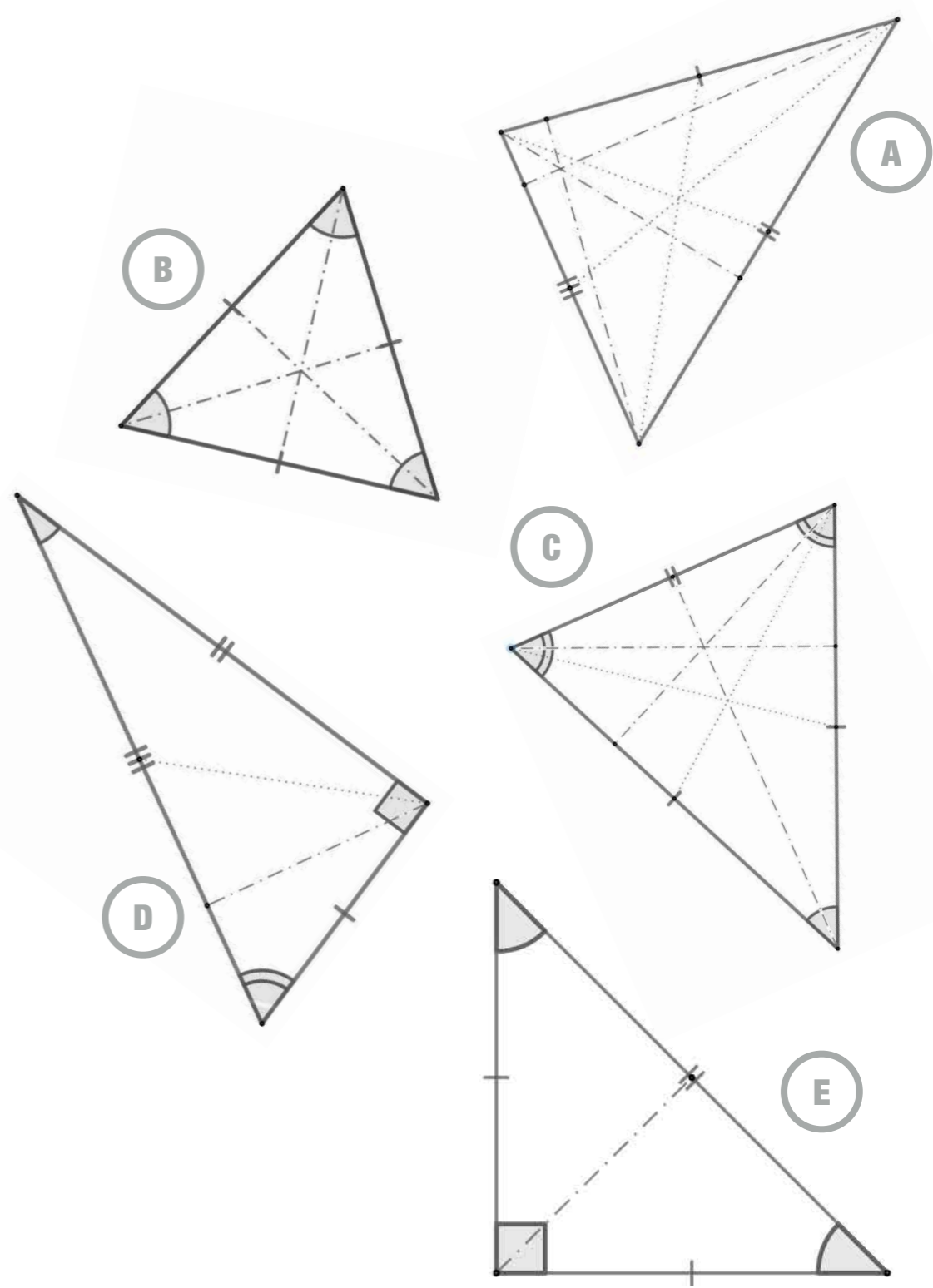

côtés de même longueur	0	1	2	3
angles droits	0	1	2	3
angles de même mesure	0	1	2	3
axes de symétrie	0	1	2	3

AUCUN

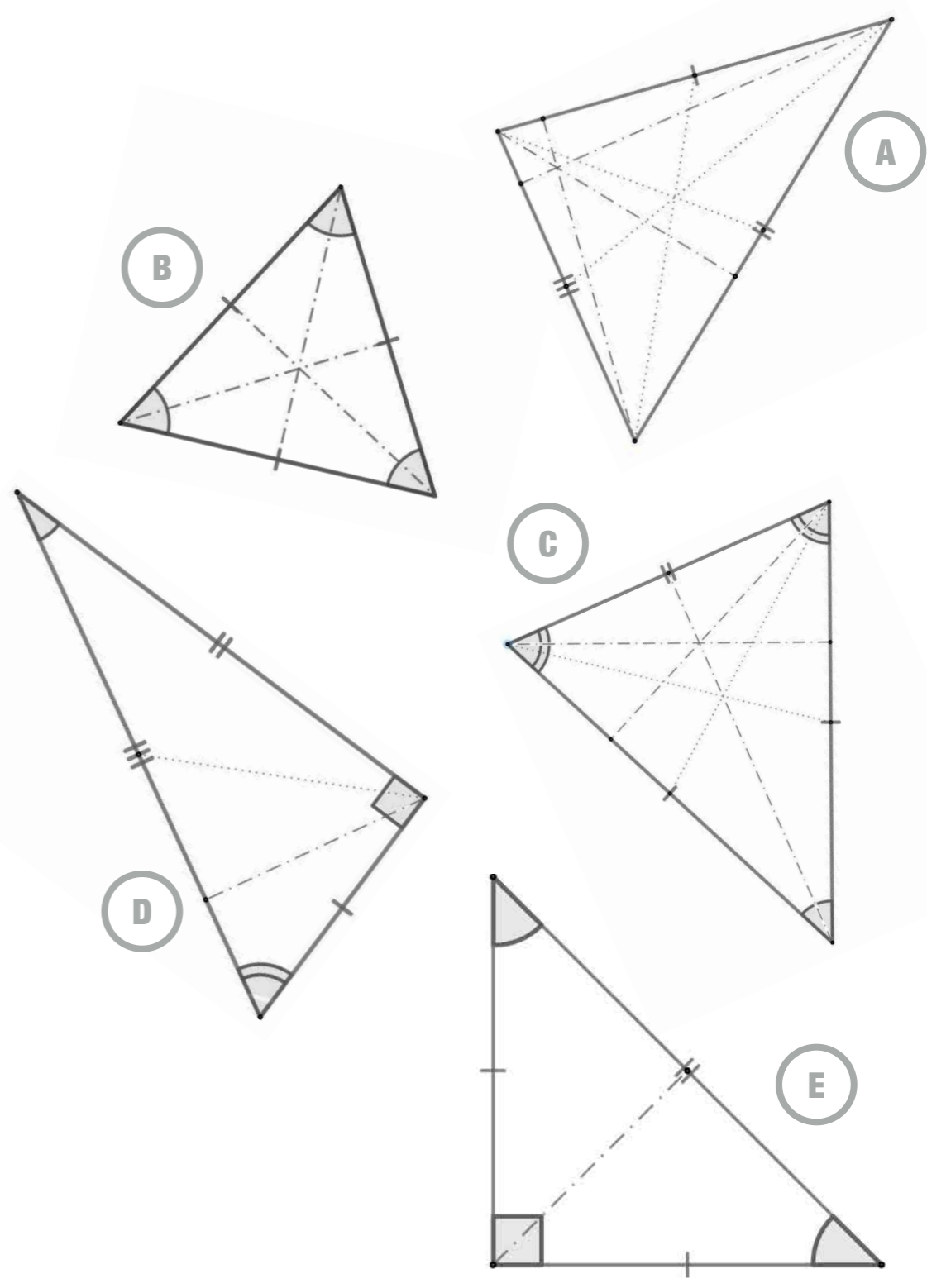

activité 3

côtés de même longueur	0	1	2	3
angles droits	0	1	2	3
angles de même mesure	0	1	2	3
axes de symétrie	0	1	2	3

?

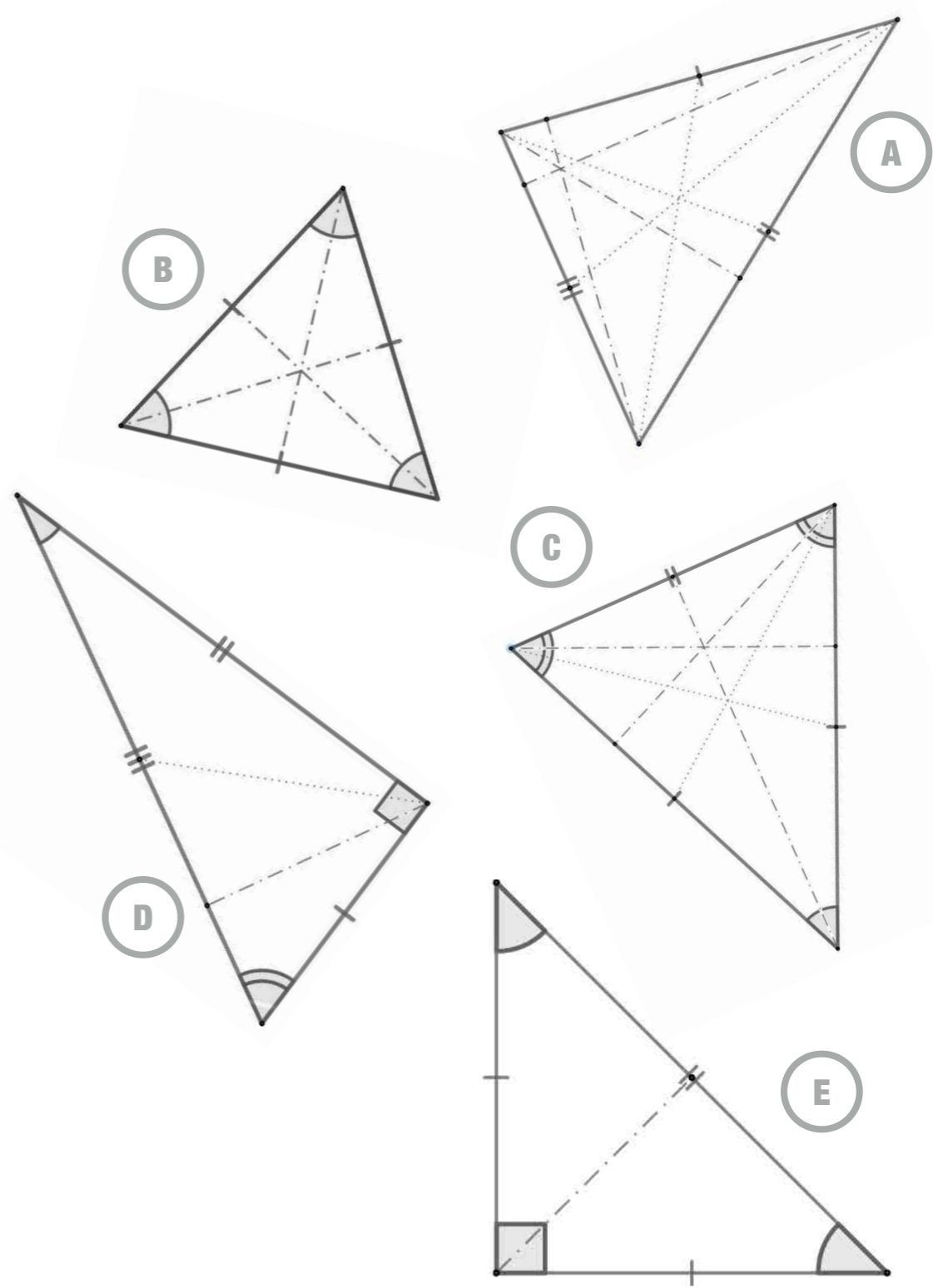

côtés de même longueur	0	1	2	3
angles droits	0	1	2	3
angles de même mesure	0	1	2	3
axes de symétrie	0	1	2	3

ISOCELE

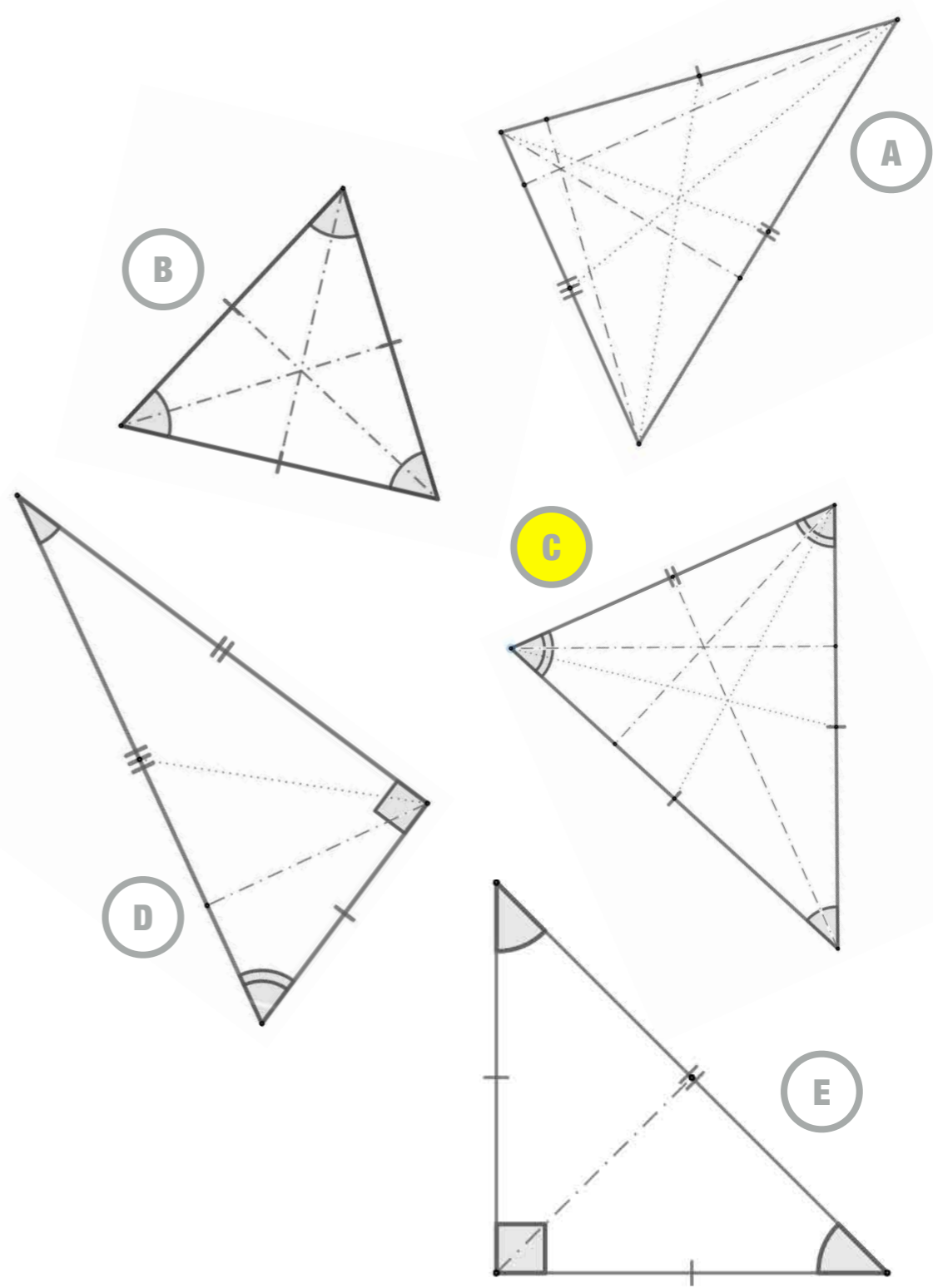

activité 3

côtés de même longueur	0	1	2	3
angles droits	0	1	2	3
angles de même mesure	0	1	2	3
axes de symétrie	0	1	2	3

?

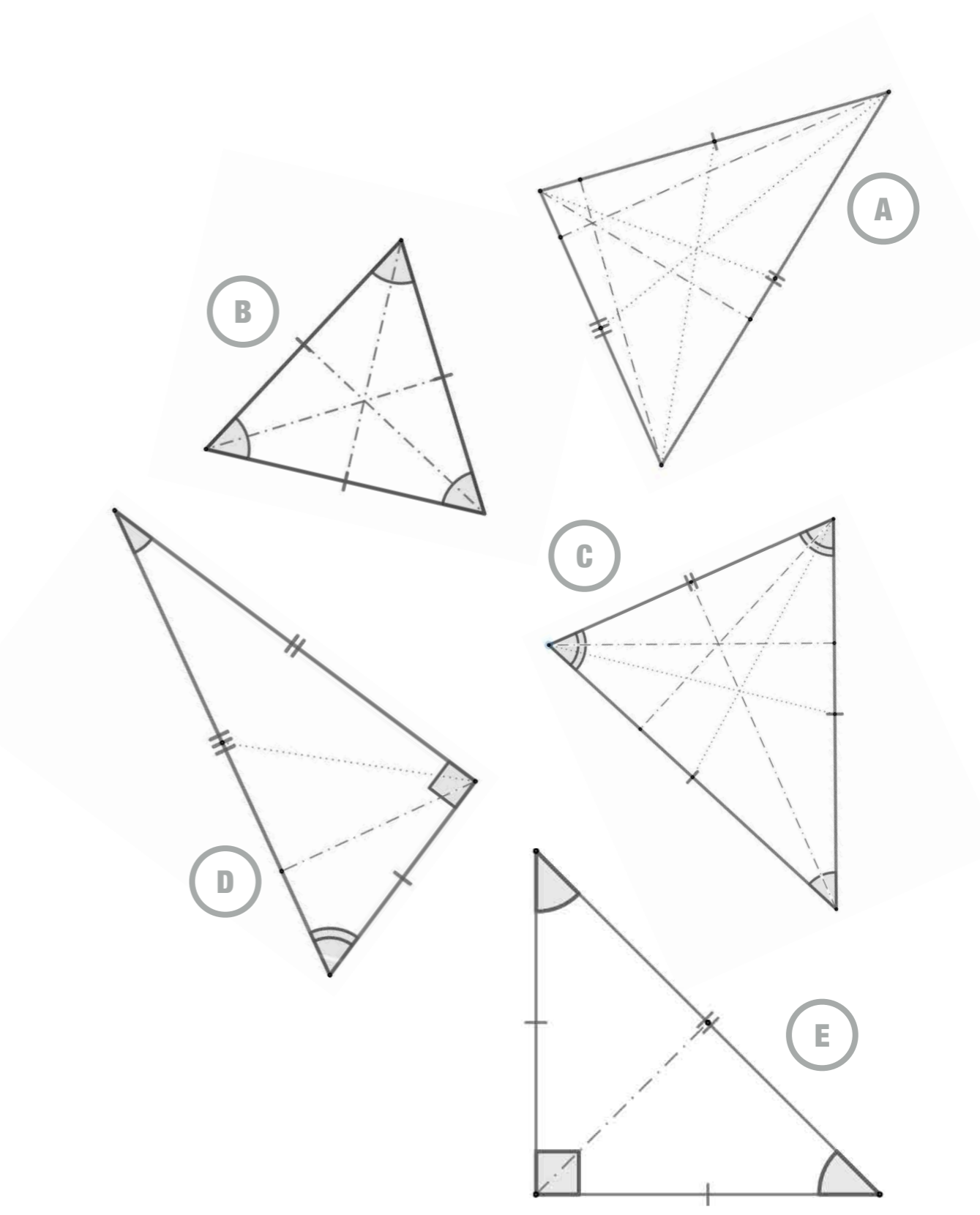

côtés de même longueur	0	1	2	3
angles droits	0	1	2	3
angles de même mesure	0	1	2	3
axes de symétrie	0	1	2	3

AUCUN

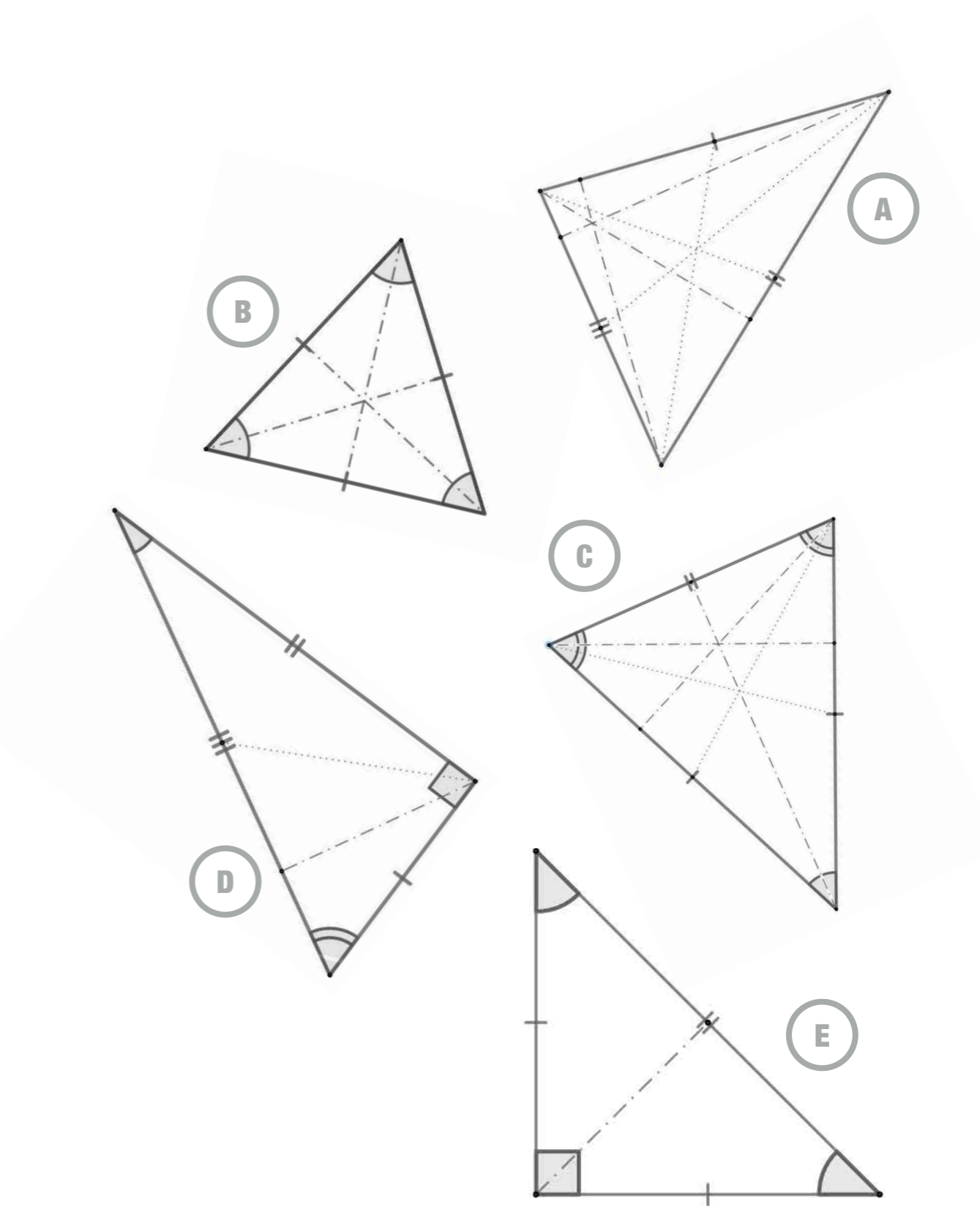

activité 3

côtés de même longueur	0	1	2	3
angles droits	0	1	2	3
angles de même mesure	0	1	2	3
axes de symétrie	0	1	2	3

?

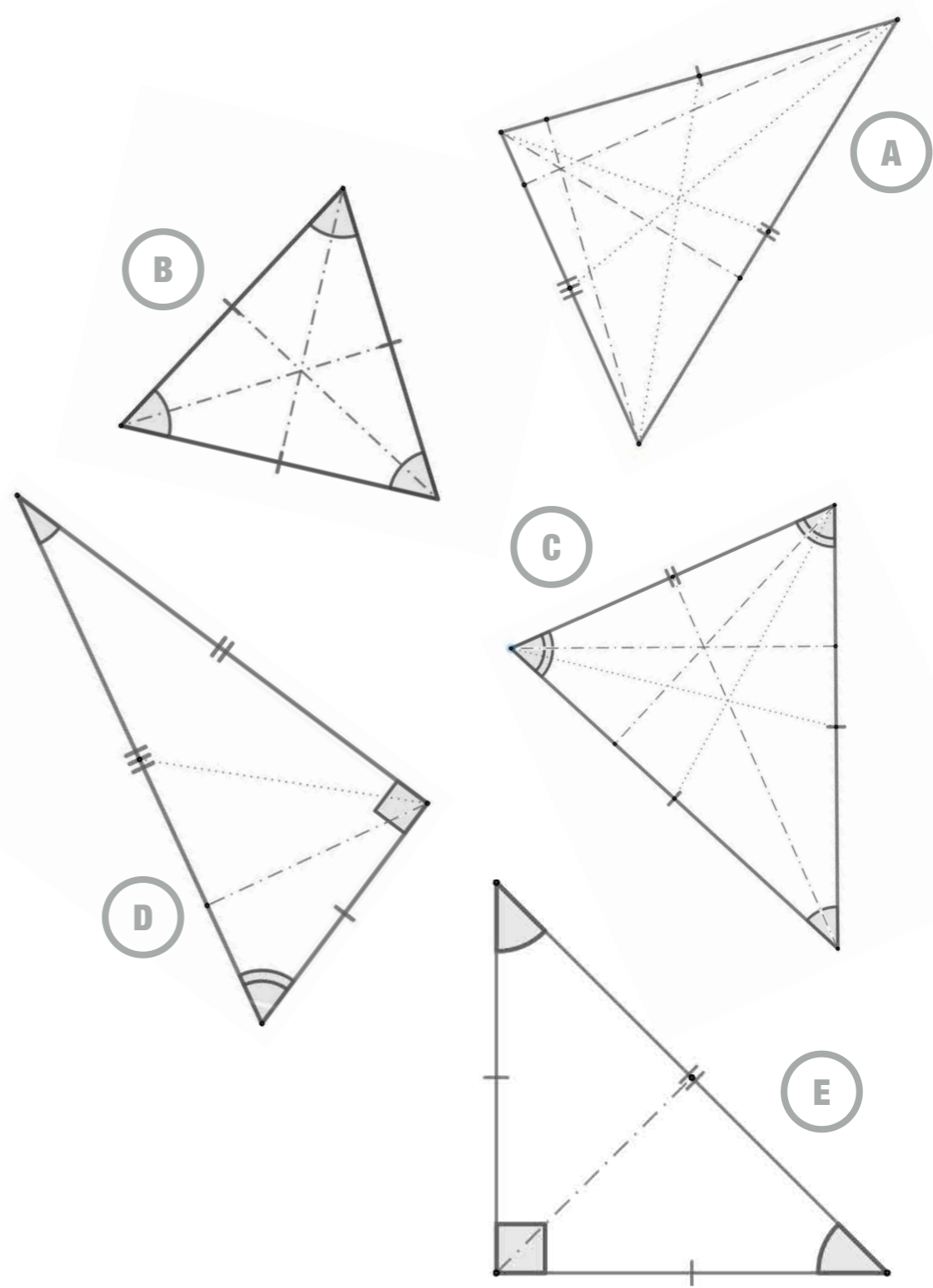

côtés de même longueur	0	1	2	3
angles droits	0	1	2	3
angles de même mesure	0	1	2	3
axes de symétrie	0	1	2	3

RECTANGLE

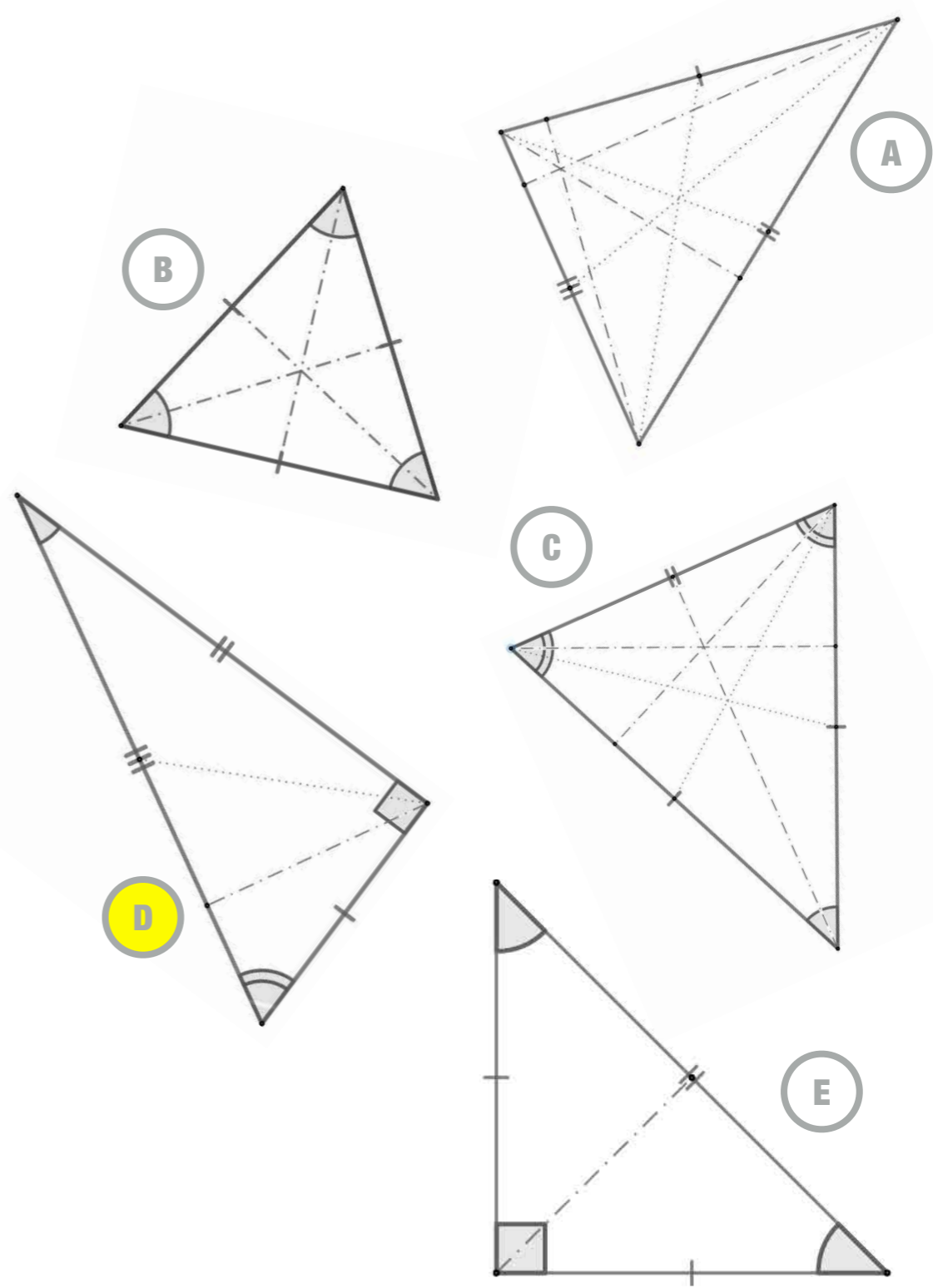

activité 3

côtés de même longueur	0	1	2	3
angles droits	0	1	2	3
angles de même mesure	0	1	2	3
axes de symétrie	0	1	2	3

?

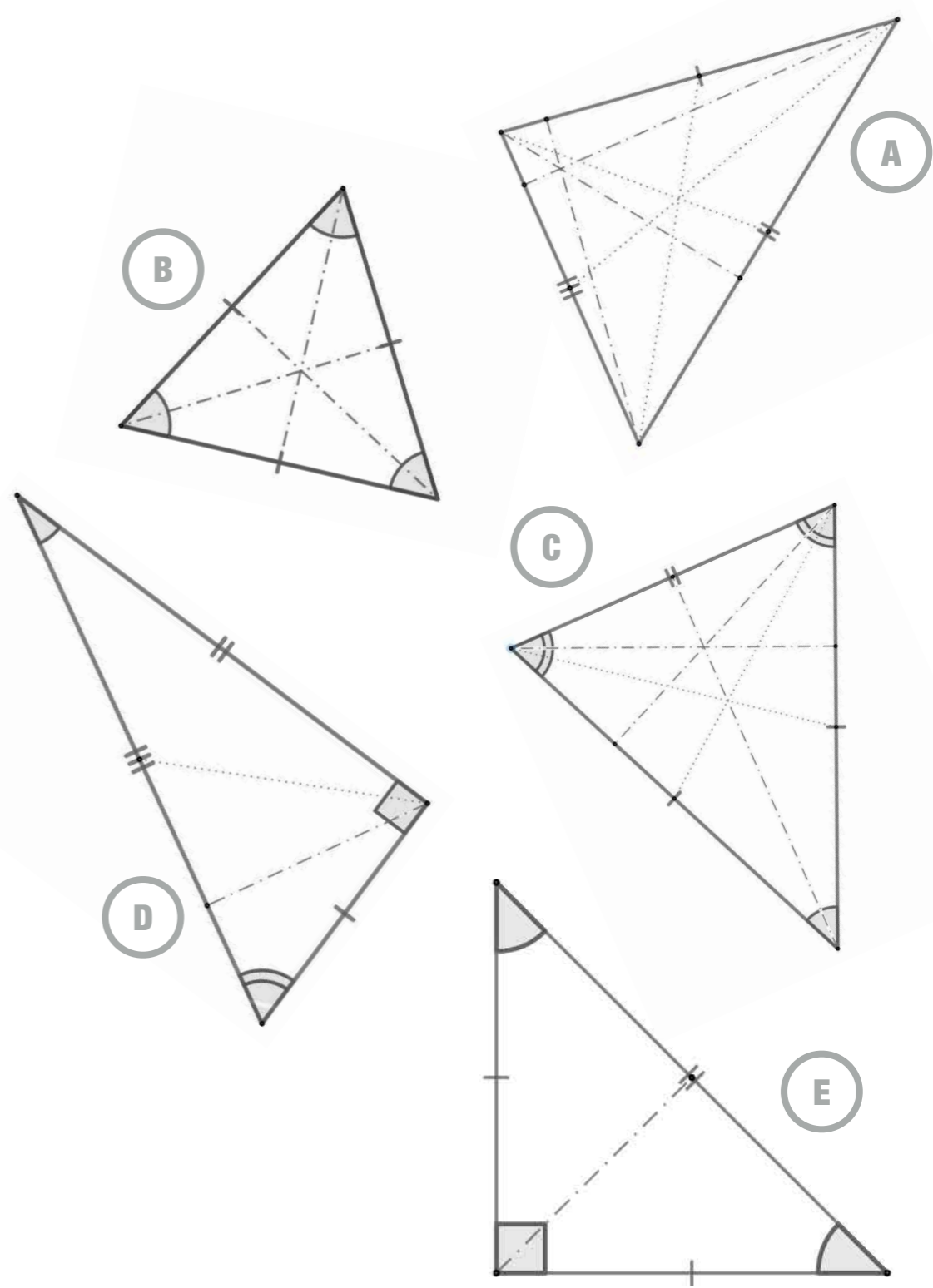

côtés de même longueur	0	1	2	3
angles droits	0	1	2	3
angles de même mesure	0	1	2	3
axes de symétrie	0	1	2	3

AUCUN

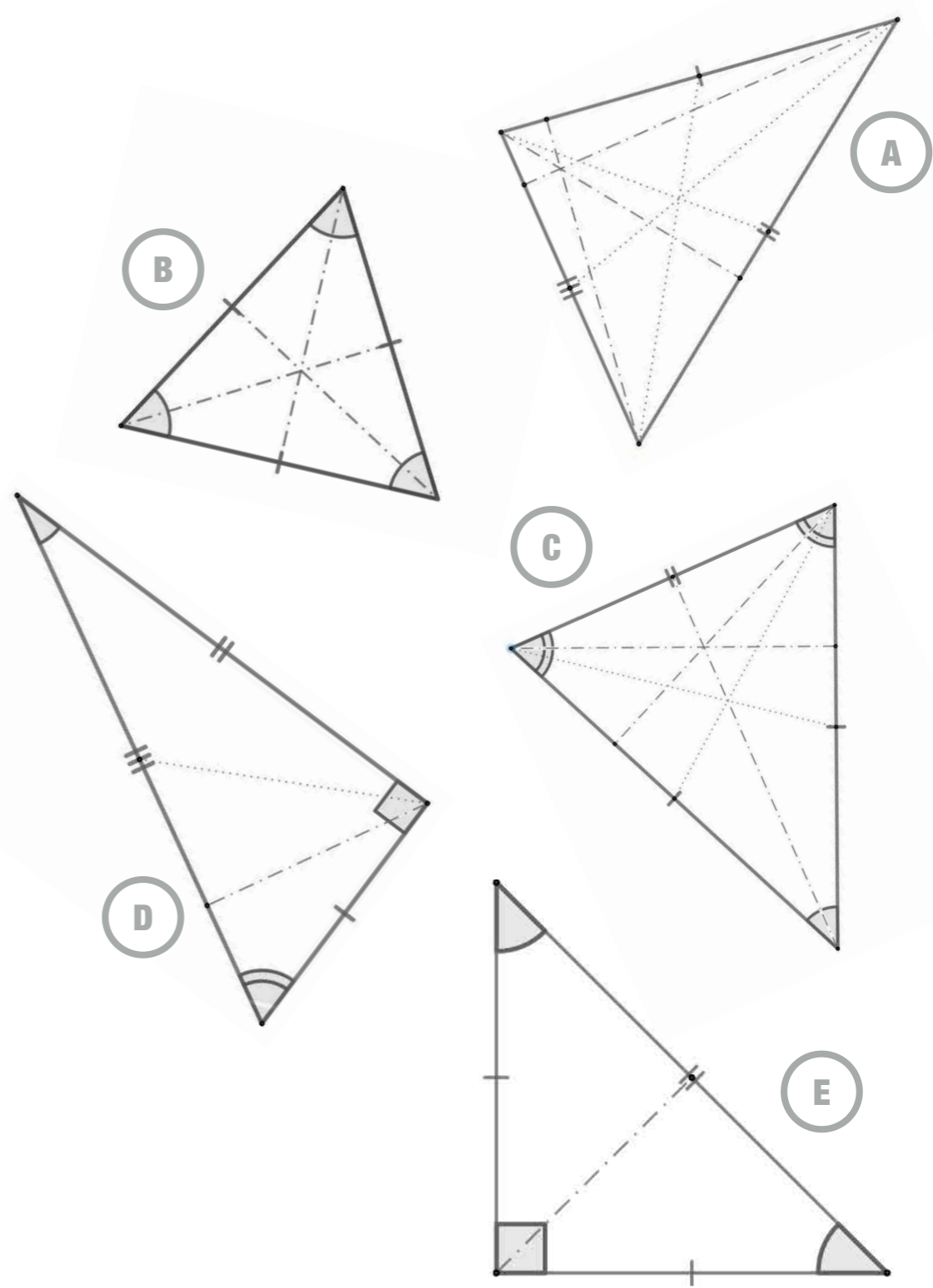

côtés de même longueur	0	1	2	3
angles droits	0	1	2	3
angles de même mesure	0	1	2	3
axes de symétrie	0	1	2	3

?

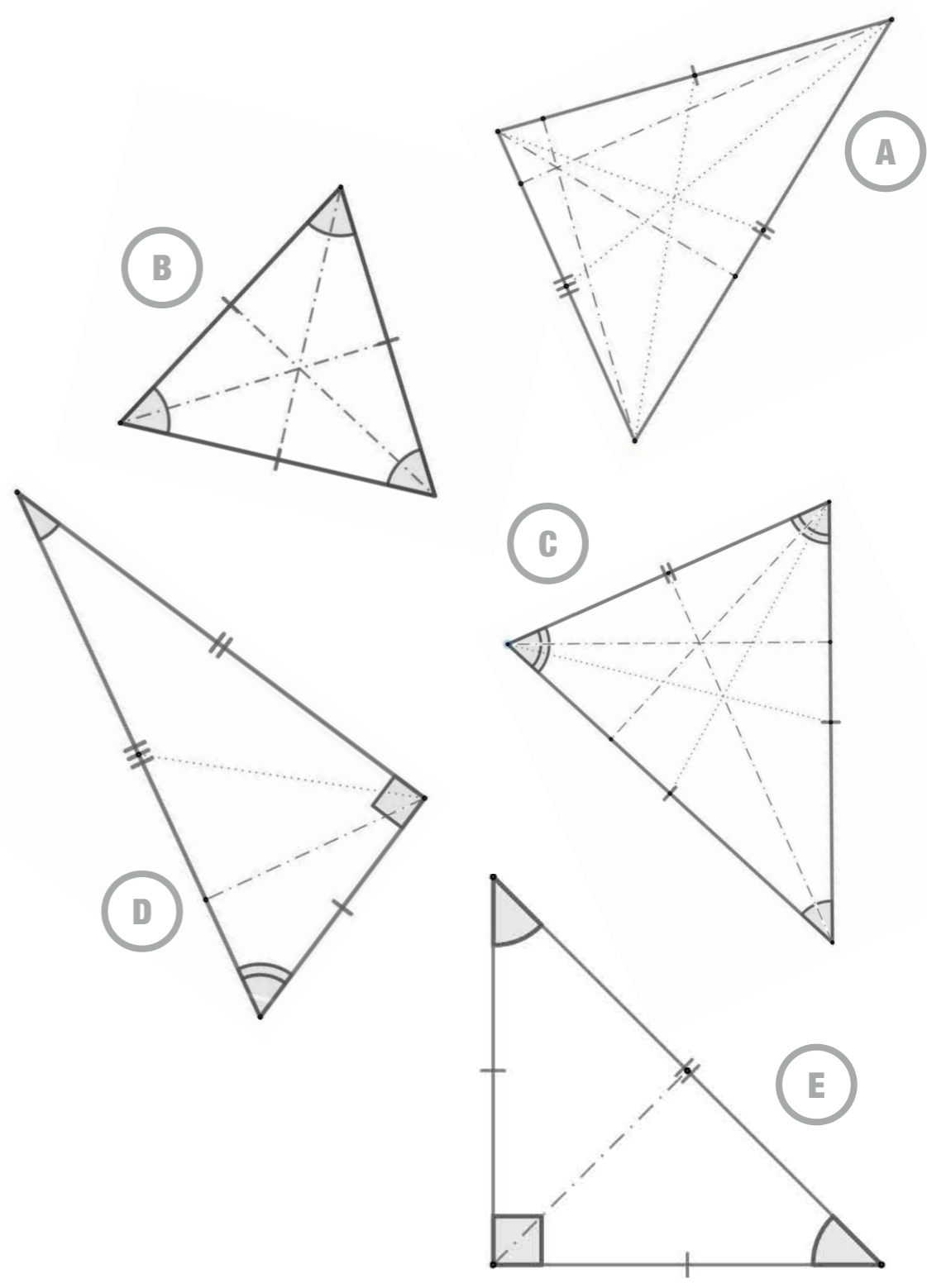

côtés de même longueur	0	1	2	3
angles droits	0	1	2	3
angles de même mesure	0	1	2	3
axes de symétrie	0	1	2	3

QUELCONQUE

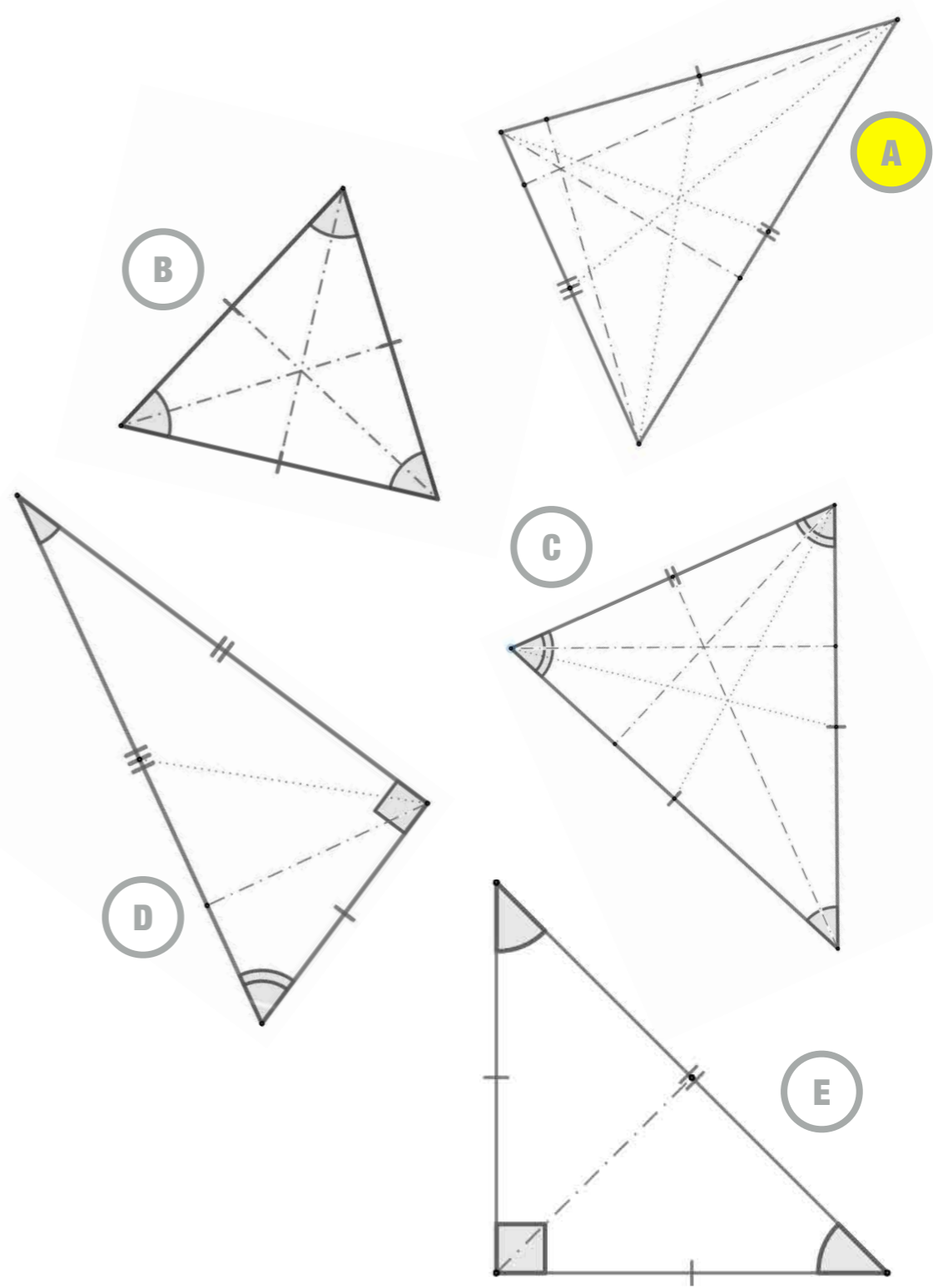

côtés de même longueur	0	1	2	3
angles droits	0	1	2	3
angles de même mesure	0	1	2	3
axes de symétrie	0	1	2	3

?

côtés de même longueur	0	1	2	3
angles droits	0	1	2	3
angles de même mesure	0	1	2	3
axes de symétrie	0	1	2	3

RECTANGLE ISOCELE

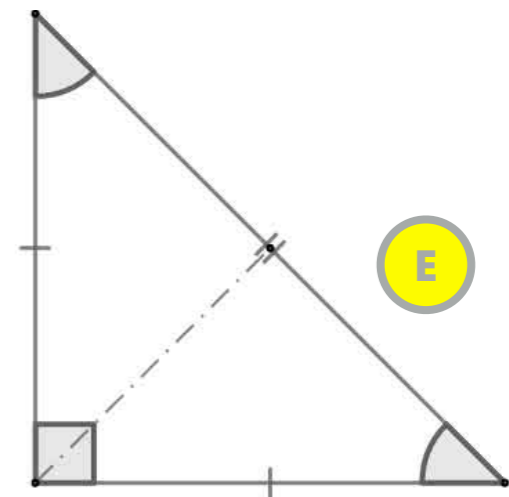

côtés de même longueur	0	1	2	3
angles droits	0	1	2	3
angles de même mesure	0	1	2	3
axes de symétrie	0	1	2	3

?

côtés de même longueur	0	1	2	3
angles droits	0	1	2	3
angles de même mesure	0	1	2	3
axes de symétrie	0	1	2	3

AUCUN

côtés de même longueur	0	1	2	3
angles droits	0	1	2	3
angles de même mesure	0	1	2	3
axes de symétrie	0	1	2	3

?

côtés de même longueur	0	1	2	3
angles droits	0	1	2	3
angles de même mesure	0	1	2	3
axes de symétrie	0	1	2	3

AUCUN

côtés de même longueur	0	1	2	3
angles droits	0	1	2	3
angles de même mesure	0	1	2	3
axes de symétrie	0	1	2	3

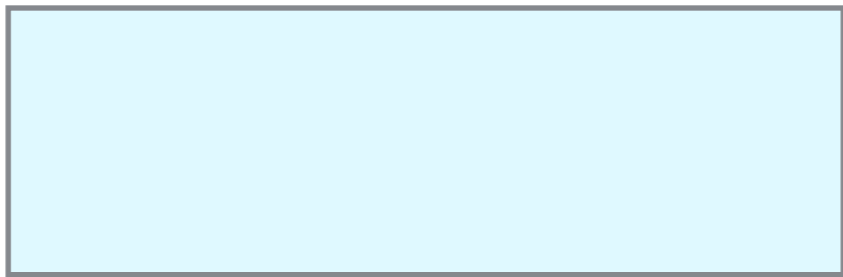

côtés de même longueur	0	1	2	3
angles droits	0	1	2	3
angles de même mesure	0	1	2	3
axes de symétrie	0	1	2	3

AUCUN

côtés de même longueur	0	1	2	3
angles droits	0	1	2	3
angles de même mesure	0	1	2	3
axes de symétrie	0	1	2	3

?

côtés de même longueur	0	1	2	3
angles droits	0	1	2	3
angles de même mesure	0	1	2	3
axes de symétrie	0	1	2	3

ISOCELE

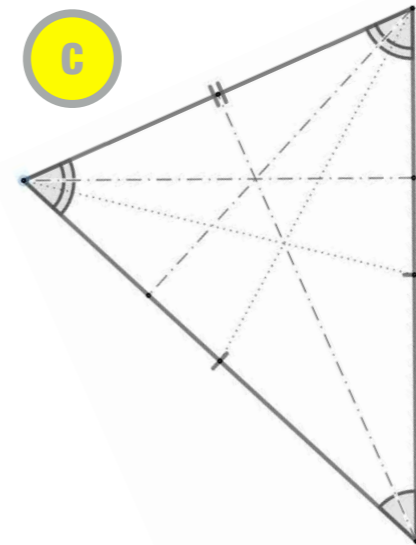

côtés de même longueur	0	1	2	3
angles droits	0	1	2	3
angles de même mesure	0	1	2	3
axes de symétrie	0	1	2	3

?

côtés de même longueur	0	1	2	3
angles droits	0	1	2	3
angles de même mesure	0	1	2	3
axes de symétrie	0	1	2	3

QUELCONQUE

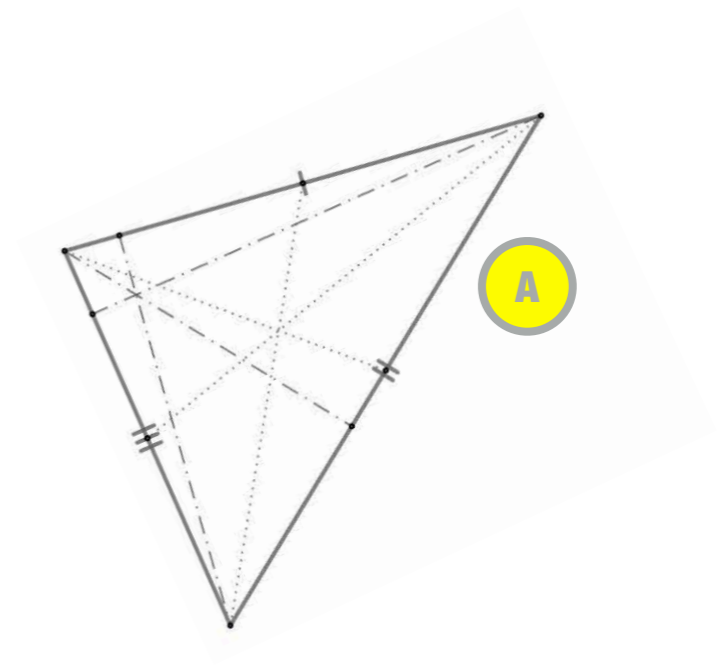

côtés de même longueur	0	1	2	3
angles droits	0	1	2	3
angles de même mesure	0	1	2	3
axes de symétrie	0	1	2	3

?

côtés de même longueur	0	1	2	3
angles droits	0	1	2	3
angles de même mesure	0	1	2	3
axes de symétrie	0	1	2	3

AUCUN

côtés de même longueur	0	1	2	3
angles droits	0	1	2	3
angles de même mesure	0	1	2	3
axes de symétrie	0	1	2	3

?

côtés de même longueur	0	1	2	3
angles droits	0	1	2	3
angles de même mesure	0	1	2	3
axes de symétrie	0	1	2	3

RECTANGLE

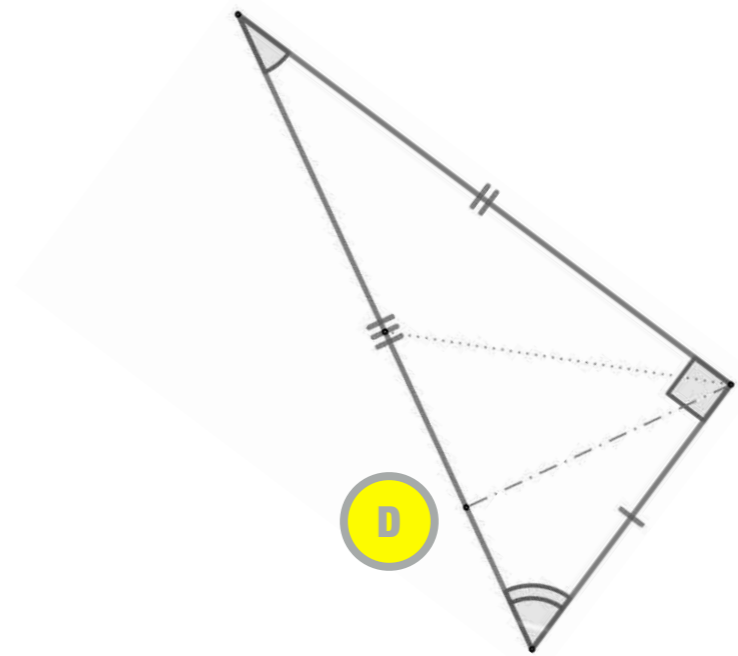

côtés de même longueur	0	1	2	3
angles droits	0	1	2	3
angles de même mesure	0	1	2	3
axes de symétrie	0	1	2	3

EQUILATERAL

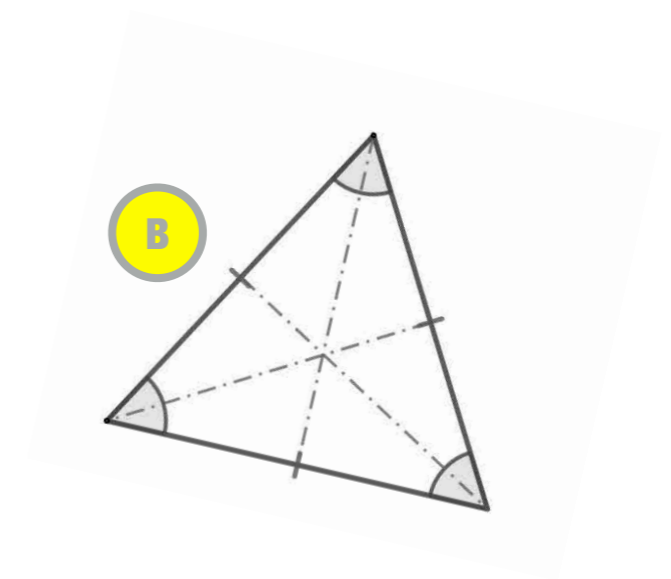

côtés de même longueur	0	1	2	3
angles droits	0	1	2	3
angles de même mesure	0	1	2	3
axes de symétrie	0	1	2	3

?

côtés de même longueur	0	1	2	3
angles droits	0	1	2	3
angles de même mesure	0	1	2	3
axes de symétrie	0	1	2	3

?

côtés de même longueur	0	1	2	3
angles droits	0	1	2	3
angles de même mesure	0	1	2	3
axes de symétrie	0	1	2	3

AUCUN