



Travail de la vigne

Emballage, manutention, stockage

Aménagements caves et chais



2017-18

PRO-DIRECT

VITICULTURE



PBS – Phone & Base Systems

L'adresse agricole au cœur de vos opérations de fidélisation – conquête.



Adresse :
291 Bd G Clemenceau
59700 MARCQ EN BAROEUL

Téléphone :
+33 (0)3-59-56-77-00

Fax :
+33 (0)3-59-56-77-19

E-mail :
aponcelet@pbsfrance.com

Internet :
www.askfrance.com

SAS au capital de 150 000€ - SIRET 412 551 293 00027
RCS Roubaix Tourcoing – APE 723Z – TVA FR 45412551293



Travail de la vigne

Emballage, manutention, stockage

Aménagements caves et chais

EDITO

Vous tenez dans les mains la première édition de Pro-Direct Viticulture.

C'est un outil de travail, pour vous orienter avec efficacité dans vos achats. Édité par des professionnels, il est destiné aux professionnels de l'agriculture.

Quatre adjectifs qualifient l'offre Pro-Direct Viticulture :
simple, rapide, direct, ouvert.

Simple : Vous recevez chez vous sans frais le guide Pro-Direct Viticulture. Il vous est offert par des fabricants de matériel agricole.

Rapide : En quelques minutes, en feuilletant le guide vous visualisez un premier aperçu des matériels proposés par les fabricants.

Direct : Un matériel vous intéresse, il vous suffit de prendre contact par téléphone avec le fournisseur sans intermédiaires.

Ouvert : Via le site internet www.prodirect-viticulture.fr vous êtes en relation avec toute l'offre des fournisseurs grâce aux liens qui renvoient vers leur site.

Toute l'équipe Pro-Direct Viticulture ainsi que tous les fournisseurs présents dans le guide sont animés d'un même esprit : vous aider dans vos achats en couplant un site internet et un guide papier pour concilier l'offre globale de l'Internet avec le besoin de rapidité et d'efficacité des professionnels.

En vous souhaitant une agréable découverte de Pro-Direct Viticulture, je vous invite à conserver cette toute première édition.

N'hésitez pas à nous contacter.

Cordialement

L'équipe de Pro-Direct Viticulture

DE PROFESSIONNELS
À PROFESSIONNELS

CONDITION GÉNÉRALES DE VENTES

Le catalogue PRO-DIRECT VITICULTURE est édité et diffusé gratuitement par la société DIRECTIO sarl, pour le compte des annonceurs fabricants et distributeurs. Chaque annonceur assume seul l'entière responsabilité du contenu et de la présentation des insertions qu'il a fait paraître sur ordre dans le catalogue PRO-DIRECT VITICULTURE. DIRECTIO sarl n'assume aucune responsabilité dans les relations entre les acheteurs et les annonceurs. De ce fait, toute réclamation à l'encontre de DIRECTIO sarl est réputée irrecevable, même en cas d'erreur. Les prix mentionnés dans ce catalogue sont ceux en vigueur à la date de parution. Ils sont indiqués en euro hors taxes. Tous les prix sont réputés départ d'usine ou d'entrepôts sauf spécification contraire figurant sur certaines pages. Les annonceurs se réservent la possibilité de modifier tous les prix à tout moment et sans préavis, ainsi que les caractéristiques de leurs produits qui ne sont donnés qu'à titre indicatif. Tous différends dans lequel DIRECTIO sarl pourraient être directement ou indirectement impliqués, seraient de la compétence exclusive du tribunal de commerce de Nantes.



DIRECTIO SARL au capital de 10 000 €
RCS Nantes 807 388 954
156, rue des Tonneliers
44150 Ancenis

09 73 01 96 86
Mail : directio.sarl@orange.fr
Site : www.prodirect-viticulture.fr

Venez découvrir toute l'offre de nos partenaires
à partir de notre nouveau site internet.



DE PROFESSIONNELS À PROFESSIONNELS

Catalogue offert par les fournisseurs à 40 000 viticulteurs

TRAVAIL DE LA VIGNE P8



- Réparation pièces d'usures
- Chenillard porté
- Électronique embarquée
- Semoir vigne étroite et vigne large
- Outils de travail du sol
- Électronique embarquée
- Mélangeur pour bouillie phytosanitaire

EMBALLAGE, MANUTENTION, STOCKAGE P17



- Bag in box
- Palettes et caisses palettes
- Table élévatrice à niveau constant
- Diabie
- Diabie Monte escalier
- Container en fils
- Vidange de Big-bag
- Citerne souple
- Trémis de stockage
- Transpalette peseur
- Balances

AMÉNAGEMENTS CAVES & CHAIS P26



- Pompes
- Cuves de vinification
- Cuves de stockage isotherme
- Chauffage
- Climatisation
- Bâtiments modulaires
- Nettoyeur haute pression
- Station de lavage fixe ou mobile
- Balayeuse
- Auto-laveuse
- Aspirateur



DIRECTIO SARL
156, rue des Tonneliers
44150 Ancenis

09 73 01 96 86
Mail : directio.sarl@orange.fr
Site : www.prodirect-viticulture.fr

	ADI CARBURES ZA Les Chaffauds 86150 L'Isle Jourdain	05 49 48 75 51 Mail : contact@adi-carbures.fr Site : www.adi-carbures.fr	9
	AGRISEM 535 rue Pierre Levasseur 44158 Ancenis	02 51 14 14 40 Mail : agrisem@agrisem.com Site : www.agrisem.com	14 à 15
	OPTIMA CONCEPT ZI Les Hallots 62620 RUITZ	03 91 80 17 06 Mail : d.dupuis@optima-concept.fr Site : www.agrosystem.fr	12
	AXE ENVIRONNEMENT 237 rue Gornet Boivin 10100 Romilly Sur Seine	03 25 24 55 00 Mail : contact@axe-environnement.eu Site : www.axe-environnement.eu	16
	BETA INOX 20 Bis rue de l'Eperon 58000 Nevers	04 77 27 49 25 Mail : nathalie.dupin@betainox.com Site : www.betainox.com	28 à 29
	Importé par LEMKEN France	02 38 61 11 12 Mail : france@lemken.com	13
	GROUPE BOURGOIN 4 rue de Montbary Zac Ormes Saran 45140 Ormes	02 38 74 79 11 Mail : secretariat.bourgoin@sa-bourgoin.fr Site : http://www.citerne-souple-bourgoin.com	23
	CAZAUX ROTORFLEX ZA de Lalalande Route de Lalalande 33450 Montussan	05 57 77 70 70 Mail : commercial@rotorflex.com Site : www.rotorflex.com	27
	CODIS MATERIEL 38 rue de la poste ZA La Petite Meilleraie 44840 Les Sorinieres	02 49 10 49 00 Mail : codis-commercial@codissarl.com Site : www.codissarl.com	34
	COURANT SA Rue de Versailles 44150 Saint-Herblon	02 40 98 02 28 Mail : courant.sa@courant-sa.fr Site : www.courant-constructeur.com	31

	FRANCE FIL INTERNATIONAL 18, rue des Mariniers 49350 St-Clément-des-Levées	02 41 38 10 11 Mail : mathilde.leroux@francefil.com Site : www.francefil.fr	21
	FRANCE TRACTOR 2 Bd. Charles Gaudin 83340 Le Luc	04 94 73 07 37 Mail : contact@francetractor.com Site : www.francetractor.com	10 à 11
	I.M.S. ZI - Rue St Gilles 28800 Bonneval	02 37 47 78 10 Mail : infoims@orange.fr Site : www.imsmanut.com	20
	SMG-SPLUS 8 rue du Paquier 21600 Longvic Cedex	03 80 55 51 13 Mail : info@splus.fr Sites : www.splus.fr www.chauffage-ventilation.com	30
	SEMAQ Bordeaux Fret-Zi Rue De Strasbourg 33521 Bruges Cedex (France)	05 56 69 40 40 Mail : info@semaq.com Site : www.semaq.fr	18 à 19
	TICC 7 rue de la Butte 28220 Romilly sur Aigre	02 37 98 31 22 Mail : info@ticc.fr Site : http://www.romillysuraigre.com/index.php/entreprendre/ticc	24
	TIMBER PRODUCTIONS 3, Grande Rue 77940 Esmans	01 64 70 25 98 Mail : commercial@timber.fr Site : www.direct-pesage.net	25
	VB TRADE 73 rue Victor Boissel 53000 Laval	06 07 49 04 62 / 06 08 41 51 57 Mail : commercial@vbtrade.fr Site : www.vidbag.fr	22
	WEST-ARC 35 Kervidanou 3 29300 Mellac	02 98 96 34 34 Mail : west-arc@wanadoo.fr Site : www.west-arc.com	32 à 33



TRAVAIL DE LA VIGNE

TRAVAIL DE LA VIGNE

Réparation pièces d'usures
Chenillard porté
Électronique embarquée
Semoir vigne étroite et vigne large
Outils de travail du sol
Électronique embarquée
Mélangeur pour bouillie phytosanitaire



Intercep type actisol



Lame sarclouse type égreter



Intercep type clémens



Griffe type boisselet

Fabricant de pièces d'usure au carbure de tungstène.

VIGNE, MARAÎCHAGE, ARBORICULTURE, GRANDE CULTURE
Catalogue complet sur demande

- Pièces neuves toutes marques au carbure
- Réparation de pièces usagées au carbure
- Fabrication de pièces sur mesure au carbure



Soc tarière type boisselet



Soc et carrelet butteur type boisselet



Socs côte de melon

Soc cultivateur 50-60 mm

Augmentation de la durée de vie de vos pièces
(4 à 10 fois plus)

+
Diminution de vos temps d'intervention
=

**Réduction de vos
coûts / ha**



Soc sarclour de 100 à 400 mm sur demande



Intercep type pétalmatic boisselet



Soc décavillonneuse type égreter



Soc décavillonneuse type boisselet



ADI CARBURES
ZA Les Chaffauds
86150 L'Isle Jourdain

05 49 48 75 51
Mail : contact@adi-carbures.fr
Site : www.adi-carbures.fr

CHENILLARDS VITICOLES



Réversible = outils avant et arrière

VISION V1 à commandes réversibles

- Moteur VANGUARD** : 16 cv bicylindre, pompe à huile et démarrage électrique
- Largeur** : 69 cm ou 66 cm sur demande
- Longueur** : 165 cm sans outils
- Poids** : 450 Kg, pression au sol de seulement 125 gr au cm
- Transmission** : Hydrostatique, pompe à débit variable
- Vitesse** : 0 à 7 km/h
- Prise de force** : 1"3/8 femelle, 1200 t/min Antihoraire, système SPEED-PLUG (attache rapide)
- Relevage 3 points** : 1"3/8 Z=6 mâle, capacité 200 kg
- Connexion hydraulique auxiliaire** : 4,5 L/min, pression 165 bars
- Refroidissement** : Radiateur ventilé, inversion de la rotation toutes les 15 mn



FRANCE TRACTOR
2 Bd. Charles Gaudin
83340 Le Luc

04 94 73 07 37
Mail : contact@francetractor.com
Site : www.francetractor.com



Atomiseur

Les PLUS

- Atomiseur avec cuve plastique 105 litres
- Diamètre de la turbine : 45 cm
- Vitesse de rotation : 2 900 T/min.
- Débit : 10 m³/heure
- Pression de 1 à 20 bars
- Longueur totale de l'ensemble : 260 cm
- Largeur hors tout : 68 cm au niveau le plus large
- Traite 6 faces en feuillage épais dans rangs de 100 cm



Broyeur à sarments et débroussailleuse

Les PLUS

- Broyeur de sarments, broie aussi les charpentes
- 32 couteaux articulés en Y
- Vitesse de rotation : 3 200 T/min
- Largeur au choix : 66 ou 75 cm
- Au choix : rouleau en acier ou roues folles
- Débroussailleuse à fléaux coupe horizontale



Fraise et préparateur de sol

Les PLUS

- Rotovator (fraise) : Largeur réglable de 50 à 70 cm
- Préparateur de sol, enfouisseur de pierres : Largeur 66 cm
- Pour les sols durs, le préparateur de sol est conseillé car les lames sont plus épaisses et elles tournent en sens inverse de l'avancement, terre et cailloux sont projetés sur des tiges verticales, les cailloux tombent donc en premier et sont ensuite recouverts par la terre.



Travail du sol & Inter ceps

Les PLUS

- Charrue
- Inter ceps
- Griffon
- Largeurs, lames et griffes sur demande

Demandez le commercial VITI



FRANCE TRACTOR
2 Bd. Charles Gaudin
83340 Le Luc

04 94 73 07 37
Mail : contact@francetractor.com
Site : www.francetractor.com

OPTIMA Concept Spécialiste de l'électronique embarquée

BOÎTIERS DE RÉGULATION ÉLECTRONIQUE - DPAE

GENIUS VITI / VITI ULTRA

+ Les PLUS

- Son boîtier robuste et compact a fait ses preuves. L'utilisation simple au quotidien permet d'épandre la bonne dose quelles que soient les conditions de travail. Un paramétrage personnalisé répond aux différents besoins de traitements.
- Possibilité d'évolution vers la traçabilité ou la coupure de tronçons par GPS. Détection possible des buses bouchées.



XENIUS VITI / VITI ULTRA

+ Les PLUS

- Son écran couleur tactile permet de visualiser la vigne en cours de traitement. La reconnaissance automatisée des parcelles assure une traçabilité sans faille. La régulation par GPS est précise et fiable. L'ergonomie du boîtier en fait un outil simple à manipuler au quotidien.
- Possibilité d'évolution vers la modulation de dose, le guidage ou la coupure automatisée des tronçons. Détection possible des buses bouchées.



Votre correspondant : Dominique Dupuis

03 91 80 17 06

Mail : d.dupuis@optima-concept.fr

Site : www.agrosystem.fr



OPTIMA CONCEPT
ZI Les Hallots
62620 RUITZ



GAMME SPECIALE PORTE OUTILS



+ Les PLUS

PESÉE EMBARQUÉE

Etalonnage complètement automatique et débit 100% proportionnel à l'avancement paramétrable directement en cabine. Conçu pour les devers



UN SEUL RÉGLAGE

Réglage de la largeur de travail et de la répartition. Un indicateur d'inclinaison équipe en standard tous les épandeurs BOGBALLE.

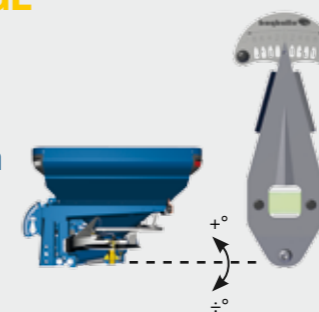

GAMME SPECIALE TRACTEURS



+ Les PLUS

ÉPANDAGE LOCALISÉ

Optimisation de l'épandage sur le rang.



DÉFLECTEUR RÉGLABLE

Réglable jusqu'à 6 positions.



	L2W PLUS	M2W BASE	L1 BASE
Capacité (L)	1 150 à 2 050	1 800 à 2 675	500 à 1 050
C.U. (Kg)	2 000	2 500	1 600
Haut. remplissage (cm)	101 à 138	120 à 149	87 à 123
Largeur hors tout (cm)	210	240	126
Pesée embarquée	•	•	
Version			



Importé par LEMKEN France

02 38 61 11 12

Mail : france@lemken.com

ACTIVIGNE

Profondeur de travail entre 5 et 15 cm
Attelage 3 points CAT n°1 et 2
Défecteurs latéraux oscillants avec ressort horizontal
5 rotors par mètre avec dents 270 x 12 mm
Cardan 1" 3/8 Z6 avec limiteur à boulon
Boîtier mono-vitesse (2 vitesses sur Actimulch 2,25 m)
Rouleau packer Ø400 mm réglable en hauteur



Largeur travail (m)	1,10	1,50	1,90	2,25
Largeur hors-tout (m)	1,15	1,55	1,95	2,35
Poids (kg)	350	405	480	735
Puissance requise (ch)	40 - 70	50 - 80	60 - 90	70 - 100
Diamètre rouleau cage	370	370	370	405
Nombre de lames	10	14	18	22
Compatibilité Combivigne	-	A	B	C

COMBIVIGNE



Ameublisser combinable
Châssis monopoutre en 120x120 mm
Kit attelage côté tracteur Cat. n°1 ou 2
Kit attelage arrière Cat. n°1 ou 2
Lames TCS 15x550 sécurité boulon avec protection carbure
Hauteur sous châssis : 65 cm
Profondeur de travail : 10 à 25 cm

Largeur travail (m)	1,20	1,70	2,20
Largeur hors-tout (m)	1,20	1,70	2,20
Poids (kg)	235	350	395
Puissance requise (ch)	50 - 80	60 - 90	70 - 100
Nombre de lames	2	3	4
Compatibilité Activigne	A	B	C

CULTIVIGNE

Ameublisser solo
Châssis monopoutre en 120x120 mm
Kit attelage côté tracteur Cat. n°1 ou 2
Sécurité boulon
Lames TCS 15x550
Hauteur sous châssis : 65 cm
Profondeur de travail : 10 à 25 cm



Largeur travail (m)	1,20	1,70	2,20
Largeur hors-tout (m)	1,20	1,70	2,20
Poids (kg)	310	370	430
Puissance requise (ch)	55 - 90	65 - 100	70 - 110
Nombre de lames	2	3	4
Nombre de lames (version +)	3	4	5

DISC-O-VIGNE AVEC DISQUES DISPOSÉS EN V

Hauteur sous châssis 55 cm
Sécurité 3D avec ressort à percussion 30x30
Moyeux SR sans entretien
Disques Mulcheurs Ø510 de série
Châssis compact en 100X100 mm
Rouleau à barres crantées
Disques de bordure étoilés Ø460 Avant-Gauche et Arrière-Droit
Repliage hydraulique de la machine
Lames TCS 20x590 frontale et coutres circulaires en option



Largeur travail (m)	1,20	1,70	2,20
Largeur hors-tout (m)	1,40	1,90	2,40
Poids (kg)	730	870	900
Puissance requise (ch)	50 - 90	60 - 100	70 - 110
Nombre de disques	12	16	20

Repliage hydraulique du rouleau

DISC-O-VIGNE AVEC DISQUES DISPOSÉS EN X



Hauteur sous châssis 55 cm
Sécurité 3D avec ressort à percussion 30x30
Moyeux SR sans entretien
Disques Mulcheurs Ø510 de série
Châssis compact en 100X100 mm
Rouleau à barres crantées
Coutres circulaires gauche et droit
Repliage hydraulique de la machine
Lames TCS 20x590 frontale en option

Largeur travail (m)	1,20	1,70	2,20
Largeur hors-tout (m)	1,40	1,90	2,40
Poids (kg)	730	870	900
Puissance requise (ch)	50 - 90	60 - 100	70 - 110
Nombre de disques	9	13	17

Repliage hydraulique du rouleau

LAMES AGRISEM BREVETÉES

- Aucun bouleversement des horizons
- Fissuration verticale par la création d'une vague
- Soulèvement homogène sur toute la largeur de travail
- Favorise le développement racinaire et les remontées capillaires



Limite le
ruissellement et
l'érosion

BREVETÉ



Lames TCS 15x550

Lames TCS 20x590



MELANGEUR POUR BOUILLIES PHYTOSANITAIRES

Les PLUS

- Homogénéité du mélange
- Limite l'exposition de l'opérateur aux produits phytosanitaires
- Longue durée de vie
- Facilite le rinçage



16

Options

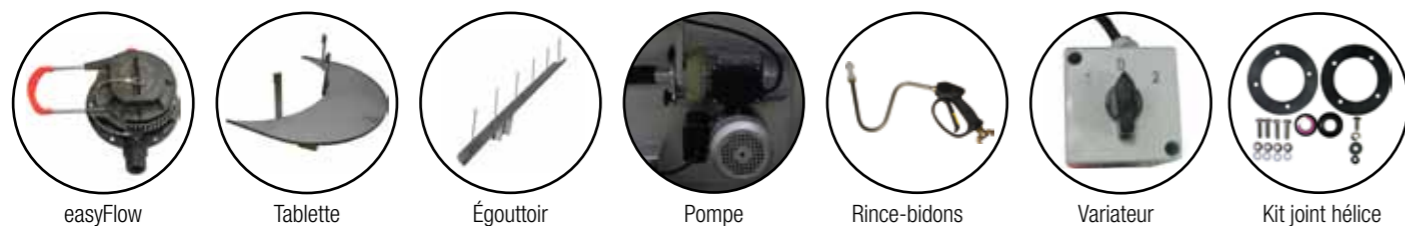

Mélangeur pour bouillies phytosanitaires

Améliorez la qualité de vos bouillies et leur vitesse de préparation :

- Fabrication tout inox, avec couvercle
- Permet un mélange homogène de tous les produits
- Permet une meilleure précision des traitements
- Conseillé pour le mélange de produits en poudre
- Facilite le rinçage donc utilisation optimale des doses de produit
- Garniture étanche de la pompe
- Jauge intérieure graduée
- Répartiteur sur l'arrivée d'eau
- Vidange par gravité ou aspiration

RÉF.	INFORMATIONS
MEL150	Mélangeur 150 L sur pieds
MEL300	Mélangeur 300 L sur pieds
MELR150	Mélangeur 150 L sur roues
MELR300	Mélangeur 300 L sur roues

OPTION	INFORMATIONS
EFLOW	easyFlow
MELVAR	Variateur
MELTAB	Tablette de préparation
MELEGOUT	Egouttoir
MELPOMP	Pompe
RINB01	Rince-bidons
MELJHEL	Kit joint hélice



EMBALLAGE, MANUTENTION, STOCKAGE

- Bag in box
- Palettes et caisses palettes
- Table élévatrice à niveau constant
- Diabie
- Diabie Monte escalier
- Container en fils
- Vidange de Big-bag
- Citerne souple
- Trémis de stockage
- Transpalette peseur
- Balances

BACS PLASTIQUE ET PALETTES PLASTIQUE

SEMAQ, c'est aussi une gamme complète de produits de manutention :
Bacs plastique (Emboîtables et gerbables, pleins ou ajourés, palettes plastique (légères, médiums, lourdes, hygiène, caisses palettes, etc...))



Bac ajouré

Bac emboîtable 70%
Plein ou ajouré
Dimensions : 600 x 400 mm , 4 hauteurs 150 mm, 200 mm, 300 mm et 400 mm
3 empreintes différentes d'emboîtements
Matière polypropylène.
Garantie contact alimentaire.



Bac plein



Palette légère

Palettes plastique :
- Palette plastique légère en PEHD recyclé
- Palette plastique lourde en PP recyclé



Palette lourde

Large gamme, nous consulter.

L'EXPERT DU BAG IN BOX

Basée dans le sud-ouest à Bruges (33), Semaq est spécialiste de la distribution d'emballages industriels depuis 1974 et expert dans le conditionnement du vin en Bag in Box.

SEMAQ, c'est 40 ans d'expertise dans le conditionnement, la garantie d'une qualité reconnue.

- Bag in Box, 9 modèles standards disponibles sur stock, personnalisés et sur mesure.
- Cartons BIB qualité kraft EB, BC ou E. Capacité disponible 3, 5, 10, et 20 litres
- Outres Smurfit Kappa avec robinet Vitop :
 - o 3 qualités EVOH, EVOH renforcé ou métal. Capacité de 3, 5, 10, 20 litres.

- Un service de création expérimenté qui étudie et élabore tout type de forme de découpe, validé auprès de plus de 1000 clients et plus de 400 créations par an.

« Nous vous accompagnons de la conception à la réalisation »



Bag in Box + autres Smurfit Kappa et robinet Vitop

MISE A NIVEAU CONSTANT DE PALETTE

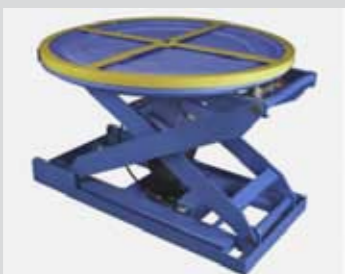

- Le niveau se corrige automatiquement avec le poids lors du chargement / déchargement sur la palette
- Le plateau tournant permet un bon accès aux 4 faces de la palette
- La sensibilité est réglable par appoint d'air comprimé à la mise en service uniquement
- Fonctionne sans consommation d'énergie ni raccordement permanent.
- Travail à la bonne hauteur assuré en permanence automatiquement sans besoin d'appui bouton
- Capacité 1400 kg ou 2000 kg

Table mobile à niveau constant

Les PLUS

- Version compact à niveau constant, pour les conditionnements inférieurs au format palette.
- Mobile au moyen d'une base à roulettes.
- Capacité 100/200/400 Kg

DIABLE DE MANUTENTION (MOTORISÉ)



- Capacité jusqu'à 170 kg
- Roues pneumatiques
- Diable pliable avec poignée réglable

Electrique monte escaliers

Les PLUS

Le bras motorisé assure l'appui sur la marche pour effectuer l'effort de traction à votre place. Assistance motorisée pour la montée et descente de marches.
Fonctionnement au moyen d'une batterie rechargeable

Manuel et pliable

Les PLUS



Version avec appuis type SKI :

- Capacité 200 Kg
- Roues pneumatiques
- Pelle repliable
- Construction tout aluminium (poids 9 kg)
- Appuis type SKI pour le chargement horizontal ou aide à la descente de véhicule type fourgon



Version compact repliable :

- Capacité 125 kg
- Dim repliée 488x64x765 (ht)
- Dim déployée 488x500x1090 (ht)
- Construction aluminium (poids 5,2 kg)
- Roues Polyuréthanes

STOCKEZ VOS BOUTEILLES EN TOUTE SÉCURITÉ

Depuis 60 ans, France fil conçoit et fabrique des solutions en fil d'acier pour le stockage, la manutention et la présentation de produits.

Notre activité principale se concentre sur les caisses palettes de stockage pour bouteilles de vin. Vous trouverez le container adapté à votre besoin parmi nos 24 modèles standards. La plupart sont repliables et gerbables sur 5 à 6 hauteurs. Notre bureau d'études permet également de répondre à vos besoins spécifiques.

QUALITÉ

Production française robotisée et intégrée

FIABILITÉ ET SÉCURITÉ

Meilleure résistance anti-corrosion
Neutralité chimique, sans Chrome 6

ROBUSTESSE ET ERGONOMIE

Conception renforcée
Pieds auto-centreurs brevetés assurant un gerbage facile et sécurisé



NOTRE GAMME



CHAMPAGNE

BORDEAUX

BOURGOGNE

CREMANT

POLYVALENT

DÉSIGNATION	RÉFÉRENCE	DIMENSIONS HORS TOUT (MM)	DIMENSIONS UTILES (MM)	POIDS À VIDE	CHARGE UTILE	GERBAGE STATIQUE	QUANTITÉ (CAMION DE 13,40 M)	CAPACITÉ
BORDEAUX TRADITION	73300139	1220 x 935 x h 1025	1120 x 882 x h 885	65 kg	850 kg	5+1	252	600 bouteilles
BOURGOGNE TRADITION	73300151	1270 x 1015 x h 960	1170 x 965 x h 825	72 KG	800 KG	5+1	198	600 bouteilles
BOURGOGNE STANDARD	74301495	1166 X 819 X h 986	1062 X 791 X h 850	51 KG	700 KG	4+1	330	500 bouteilles
MINI VOLUME	74301899	845 x 615 x h 843	770 x 580 x h 730	23 KG	325 KG	3+1	456	200 bouteilles
CHAMPAGNE TRADITION	73300173	1252 x 800 x h 1080	1155 x 745 x h 950	76 KG	900 KG	4+1	196	500 bouteilles
CREMANT 504	74301562	1200 x 850 x h 1090	1125 x 804 x h 936	63 KG	850 KG	4+1	210	504 bouteilles
CAISSE DE REMUAGE CHAMPAGNE	74301473	1044 x 1275 x 1130		108 KG	900 KG	4+1	80	504 bouteilles



I.M.S.
ZI - Rue St Gilles
28800 Bonneval

02 37 47 78 10
Mail : infoims@orange.fr
Site : www.imsmanut.com



FRANCE FIL INTERNATIONAL
18, rue des Mariniers
49350 Saint-Clément-des-Levées

02 41 38 10 11
Mail : mathilde.leroux@francefil.com
Site : www.francefil.fr

VANNE DE VIDANGE BIGBAG

En option : système de remplissage des silosacs

VID-BAG
Gagner du temps lors du vidage partiel des bigbags

- Utilisation simple et rapide
- En polyamide 6
- Diam de passage 140 mm



Vidbag

Fillsilobag

Nature du produit	Polyamide 6
Dimension	430 mm
Diamètre de passage	140 mm
Débit Vidbag	100/170 kg min
Débit Fillsilobag	2/4 sacs minute
Finition	vert/jaune
Poids unitaire Vidbag	1,7 kg
Résistance	à la corrosion



TABLE DE VIDANGE POUR BIGBAG : MODULO-BAG



Table de vidage de bigbag pour aliments, minéraux, granulés, semences et graviers ronds.

S'adapte à tous les types de bigbags, à fond perdu ou avec goulotte.

Le système est équipé d'un module principal, pouvant recevoir de chaque côté un module secondaire afin de former deux ou trois tables de vidage.

Livré en kit avec manuel de montage et accessoire de vidage de bigbag à goulotte (Cone.R BAG).

En option Vidbag pour bigbag à fond perdu.



Cone.R BAG



Nature du produit	Acier
Dimension (mm)	1200*1150*1500
Capacité	1 250 kg
Poids à vide module principal	70 kgs
Poids à vide module secondaire	53 kgs
Finition	Galvanisée à chaud

DÉROULEUR POUR BÂCHES D'ENSILAGE



- Se fixe sur les fourches d'un tracteur ou d'un télescopique
- Supprime la manutention et la pénibilité lors de l'opération de déroulage de la bâche
- Matériel livré en kit avec montage facile, fabrication en acier galvanisé
- Modèle de base pour bâches d'une largeur de 8 à 14 m et d'un poids max. de 350 kg*

* Option possible pour largeur max. de 20 m et d'un poids max. de 700 kg

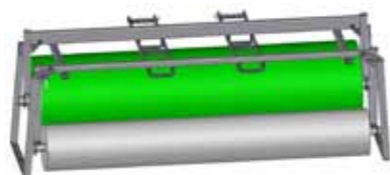

TOUS NOS SYSTÈMES SONT BREVETÉS

Votre correspondant : M. Pachris



VB TRADE
73 rue Victor Boissel
53000 Laval

06 07 49 04 62 / 06 08 41 51 57

Mail : commercial@vbtrade.fr

Site : www.vidbag.fr

Concepteur, fabricant et distributeur de bâches

STOCKAGE DE FLUIDES



Citerne souple pour les effluents vinicoles et viticoles

Les PLUS

- Toile : 1400 g/m² - très haute résistance
- **Limitation** de la formation d'odeurs et de mousse
- Effluents à l'abri de l'air, pas de dessèchement
- **Grande capacité** : jusqu'à 1 500 m³



Citerne souple pour les effluents vinicoles et viticoles

Les PLUS

- Fabrication **personnalisée** – position des vannes
- Raccord maçon conforme
- Installation rapide et simple
- Faible coût d'**investissement**



Citerne souple pour la défense incendie ou l'eau de pluie

Les PLUS

- Toile : 1300 g/m² - haute résistance
- Existe aussi pour la récupération de l'**eau de pluie**
- Fabrication **standard** ou **sur mesure**
- Piquage sur le flanc, ou enterrée avec un poteau
- Stockage hermétique, aucune évaporation de l'eau

STOCKAGE MOBILE



Bâche de benne

Les PLUS

- Fabrication : **standard** ou **sur mesure**
- Différentes couleurs disponibles
- Débâchage rapide

STOCKAGE FIXE



Couverture de bassin

Les PLUS

- Développement et fabrication **sur mesure**
- **Facilité** et **rapidité** d'installation
- Toile résistante aux intempéries, et traitée anti-UV
- Captage des odeurs

STOCKAGE MODULABLE



Abri pour machines, fourniture viticole et vinicoles...

Les PLUS

- Installation **simple** et **abordable**
- Toile résistante au soleil, la pluie et la neige
- Fabrication : **standard** ou **sur mesure**
- Étude sur mesure et **devis personnalisé gratuit**

AUCUN INTERMÉDIAIRE - NOUS AVONS VOTRE SOLUTION DE STOCKAGE

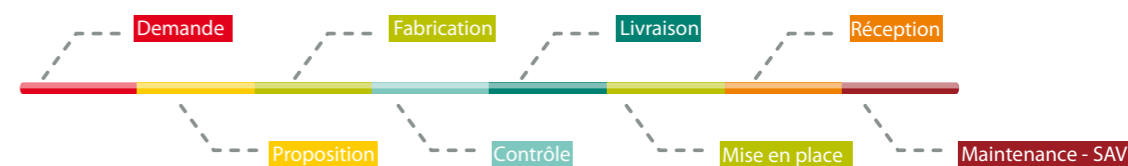

GRUPE BOURGOIN
4 rue de Montbarry
Zac Ormes Saran
45140 Ormes

02 38 74 79 11

Mail : secretariat.bourgoin@sa-bourgoin.fr

Site : <http://www.citerne-souple-bourgoin.com>

TREMIE DE STOCKAGE



Trémie de stockage pour granulés et autres produits.
Contenance 2 m³ en standard, évolutive de 1.25 à 4 m³, sortie Ø160 mm, 102 mm ou 220 mm, gerbable 2 à 2, fourreaux pour la prise aux fourches, anneaux de sécurité.
Accessoires complémentaires disponibles:
Flexible, raccord rapide, couvercle, bâche, remplissage au godet, prise au transpalette manuel, vidange intégrale, ventilation, remplissage de bigbag, trappe large ouverture 300*300.
Finition INOX, epoxy alimentaire ou standard, galva ou peinture anti-rouille.

Capacité de 1.25 à 4 m³

Les PLUS



Ligne aplatisseur

Remplissage semoir

Matériaux	Tôles pliées 15/10ème, tubes carrés 40*40*4
Sortie	Tube Ø160 mm avec vanne guillotine réglable et levier
Manutention	2 fourreaux, intérieur 130*70 *1200 (L), entraxe 820 mm
Stockage	Gerbable par deux avec glissières supérieures
Dimensions	(L*H) 1580 * 1230 * 1600
Capacité	2m ³ soit environ 14 quintaux
Finition	Peinture anti-rouille RAL 6016
Sécurité	Deux anneaux permettant d'attacher la trémie au tablier

ACCESSOIRES DE TREMIE

Une soixantaine d'accessoires pour les trémies sont disponibles :

- Augmentation de capacité avec un avaloir réhausse augmentant la capacité de la trémie à 3,5m³, et permettant de remplir au godet allant jusqu'à 2700 mm.
- Couverture et étanchéité, couvercle en acier en 2 vantaux en pointe de diamant, bâche qualité camion.
- Estrade de sol 600 mm
- Sortie verticale, latérale, intégrale, sortie carrée 300*300 ou à casque. Disponible en Ø160, 220 et 102 mm.

Autres accessoires disponibles : kit de remplissage BIGBAG, commande hydraulique, caillebotis séparateur pour engrais, ventilation ...



ACCESSOIRES DE MANUTENTION



Fourches à BIGBAG

Fourche pour manutention de BIGBAG jusqu'à 600 Kg par fourche.
Largeur intérieure 135 et 155 mm.
Certifiée CE avec certificat initial d'épreuve fourni.



Fourche ATTELAGE

Fourche attelage. Permettant le déplacement au sol de remorques, épandeurs ou tout autre matériel roulant sans avoir d'engin de traction disponible sur place. Largeur intérieure 148 mm.

Votre correspondant : M. Ricordel



TICC
17 Rue de la Butte
28220 Romilly Sur Aigre

02 37 98 31 22

Mail : info@ticc.fr

Site : <http://www.romillysuraigre.com/index.php/entreprendre/ticc>

BALANCES PLATEFORMES



RUBIS est la seule et unique Balance Française du marché à être certifiée Origine France Garantie
Indicateur en ABS, fonctionne sur batterie et secteur. Livrée avec colonne positionnable des deux côté du plateau.
Affichage LCD rétroéclairé. Indicateur en ABS IP 65. Fonctions : Brut, Tare, Net, cumul.
Autonomie : 80 h

Balance plateforme RUBIS

Les PLUS

RÉF.	CAPACITÉ (KG)	PRÉCISION (G)	DIMENSIONS (MM)	PU HT
RUBIS-15	15	1	400x300	430,00 €
RUBIS-30	30	2	400x301	430,00 €
RUBIS-60	60	5	400x302	430,00 €
RUBIS-150	150	10	500x400	490,00 €



Capacité : 2t
Echelon 500 g de 0 à 1t et 1 kg de 1t à 2t
Imprimante de série
Indicateur tournant
Matériel très robuste
Batterie interne
Ecran LCDEchelon 500 g de 0 à 1t et 1 kg de 1t à 2t

Transpalette peseur en métrologie légale

Les PLUS

RÉFÉRENCE	PU HT
TPW20APM	2 240,00 €

PESAGE AU SOL



Autonome et facilement transportable, l'indicateur est connectable à 2, 3 ou 4 plate-formes. La structure est en acier peint IP 66 et la précision est de 0.03 % de la portée maximum. 10 mètres de câble par plate-forme permettent un écartement maximum des surfaces de pesée. La configuration de base comporte 2 plateformes et un indicateur en mallette.
- Brut, Tare, Net, Totalisation, Indicateur en mallette, Capteurs inox IP68, Plate-formes surbaissées (50mm), Structure légère en Ergal, 4 tailles de plateformes, Imprimante intégrée.

Plateformes pèse-essieu WWS

Les PLUS

RÉFÉRENCE	CAPACITÉ (T)	PRÉCISION (KG)	PLATEAU (MM)	PRIX H.T.
WWSB600-DFWKR	1,2	0,2	400x300	1 880,00 €
WWSB1.5T-DFWKR	3	0,5	400x300	1 880,00 €
WWSB3T-DFWKR	6	1	500x400	2 280,00 €
WWSB6T-DFWKR	12	2	700x450	2 880,00 €
WWSB10T-DFWKR	20	5	700x450	2 880,00 €
WWSB15T-DFWKR	30	5	900x500	3 480,00 €
WWSB20T-DFWKR	40	10	900x500	3 480,00 €



TIMBER PRODUCTIONS
3, Grande Rue
77940 Esmans

09 73 01 96 86

Mail : directio.sarl@orange.fr

Site : www.direct-pesage.net

AMÉNAGEMENTS CAVES & CHAIS

AMÉNAGEMENTS CAVES & CHAIS

Pompes
Cuves de vinification
Cuves de stockage isotherme
Chauffage
Climatisation
Bâtiments modulaires
Nettoyeur haute pression
Station de lavage fixe ou mobile
Balayeuse
Auto-laveuse
Aspirateur

POMPES À LOBES, LA POMPE VOLUMÉTRIQUE PAR EXCELLENCE !



LOB 300

- Grande plage de débit : 20hL/h à 1000hL/h
- Lobes en nitrile dur alimentaire
- Vitesse de rotation lente
- Corps de pompe en inox 316 L
- Apte pour le transfert de vendanges
- Robuste
- Passage de corps solides
- Faible dissolution de l'oxygène
- Auto amorçante
- Inverseur de sens de marche
- Variateur électronique
- Très silencieuse
- Forte résistance à la pression et à la température
- Maintenance et nettoyage faciles
- Capable de vider les tuyauteries après transfert

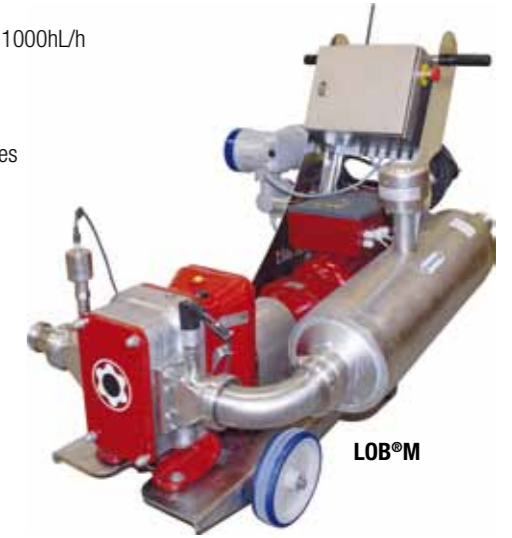

LOB M



Écran tactile

Options :

- Radiocommande
- Pressostats pour entonnage et soutirage
- Vanne motorisée ou pneumatique
- Ecran tactile (débitmètre intégré)

Courbes de performance

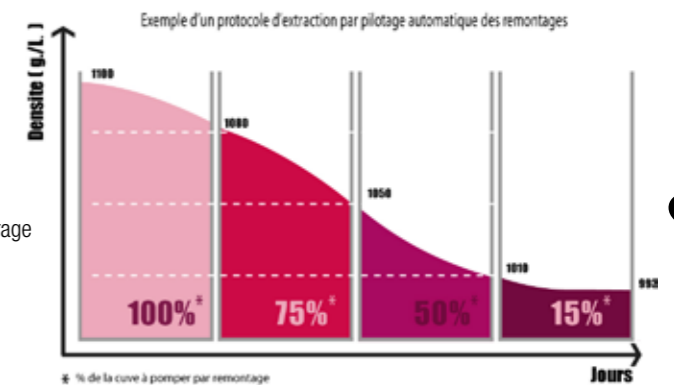

Objectifs :

- Mieux contrôler vos protocoles d'extraction en fonction de l'avancement de la fermentation alcoolique.
- Sécuriser vos transactions commerciales

LOB M Permet de mesurer et d'enregistrer la densité, la température et le débit.

Applications :

- Moûts, Vins, Huiles, Alcools.



Boîtier de commande



Corps de LOB avec pressostats et vanne

LOB NDA INOX SUR CHARIOT AVEC ÉQUIPEMENT ÉLECTRIQUE				
RÉFÉRENCE	Débit L/h	kW	Vitesse tr/mn	Poids Dimensions
VARIATEURS ÉLECTRONIQUES				
LOB200E	1500 à 22000	4	50 à 500	180 kg / 118 x 57 x 95
LOB300E	3000 à 34000	5,5	50 à 500	205 kg / 128 x 57 x 95
LOB600E	6000 à 65000	7,5 ou 11	50 à 450	255 kg / 135 x 65 x 95
LOB1000E	8000 à 110000	11 ou 15	50 à 450	340 kg / 180 x 75 x 95



CAZAUX ROTORFLEX
ZA de Lalalande
Route de Lalande
33450 Montussan

05 57 77 70 70
Mail : commercial@rotorflex.com
Site : www.rotorflex.com

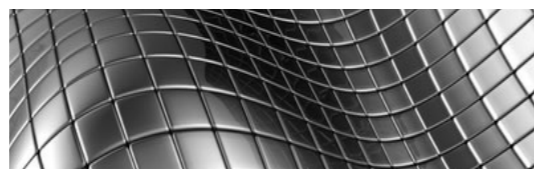

DES CUVES INOX 304 – EN OCCASION OU NEUVES



DES CUVES POUR BRASSER - POUR FILTRER - POUR REFROIDIR



DES CUVES POUR FERMENTER – DEBOURBER – STOCKER



Des Cuves inox à partir de 0,30€/Litre



BETA INOX
20 Bis rue de l'Eperon
58000 Nevers

04 77 27 49 25
Mail : nathalie.dupin@betainox.com
Site : www.betainox.com

CUVES DE REFROIDISSEMENT D'OCCASION



ACHAT ET VENTE DE CUVES DE REFROIDISSEMENT D'OCCASION TOUTES MARQUES (RENOVÉS OU EN L'ETAT) :
Japy, Alfa Laval, Prominox, Packo, Serap etc. - de 10HL à 100HL
N'hésitez pas à vous rendre sur le site www.betainox.com pour consulter la liste de stock de nos tanks !

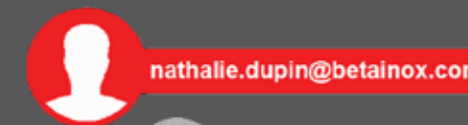

Nous pouvons également vous proposer une large gamme de matériels neufs.



CUVES DE VINIFICATION ET DE STOCKAGE ISOTHERMES

Cuves de vinification et de stockage isothermes en Inox Aisi 304
Capacités : de 10HL à 80HL

- OPTIONS :**
- Avec ou sans groupe refroidisseur
 - Vanne inox
 - Régulation de température
 - tBrassage



VANNES INOX

Retrouvez l'ensemble de notre gamme de vannes inox adaptables sur notre site www.galactea.eu



BETA INOX
20 Bis rue de l'Eperon
58000 Nevers

04 77 27 49 25
Mail : nathalie.dupin@betainox.com
Site : www.betainox.com

BUREAUX MODULAIRES

DE 1m² A L'INFINI - INTÉRIEUR OU EXTÉRIEUR - DE MULTIPLES DIMENSIONS - PRÉFABRICATION EN USINE



Module simple



Versions « Mobiles »

SANITAIRES / VESTIAIRES / REFECTOIRES

WC / douches / lavabos - AUTONOMES OU RACCORDABLES



Cabines individuelles

LOCAUX SOCIAUX "SUR MESURE"



ENSEMBLE BUREAUX



Création ou extension sur bâtiments existants - Bardage personnalisé

POINTS DE VENTE ET ACCUEIL



Vente



Guérite



Accueil

BRUMISATION & HUMIDIFICATION CAVE À FÛTS



Optimisez votre rentabilité en limitant la « part des anges » !

Maitrisez la qualité de l'eau

La qualité de vos vins est préservée grâce à une eau exempte de :

- Matières minérales
- Chlore
- Virus
- Bactéries



Adoucisseur

Réduction de la dureté de l'eau



Osmoseur

Elimination des impuretés



Régulation

Avec filtres et lampes UV-C

Choisissez l'humidification avec air comprimé *



Les buses en acier inoxydable vous garantissent fiabilité et longue durée de vie. Elles bénéficient d'une grande résistance grâce à un système autonettoyant breveté.

Taille des gouttelettes d'eau ≈ 15 microns
Pas de risque d'eau stagnante au sol.

Simplifiez votre travail de tous les jours avec la brumisation mobile

Les brumisateurs mobiles ne nécessitent pas d'installation. Raccordés si nécessaire à un système de traitement de l'eau. Ils répondent à un besoin temporaire (achat ou location).



* chiffrage sur les techniques haute pression ou ultrasons ? Consultez-nous !

VISITE D'UN TECHNICIEN & DEVIS GRATUIT

NETTOYEURS HAUTE PRESSION MOBILES

Nettoyeur à haute pression mobile, maniable et fiable. Alimentation en eau directement sur le réseau ou en aspiration.



Nettoyeur 25/150 CAT

1499,00€ H.T.

Nettoyeur H.P. 160b. 21 l/min. Moteur 7.5cv, accouplement, châssis et visserie inox, roue increvable, équipements standards...



Nettoyeur 160/21 HAWK

Les PLUS

MODÈLES	PRESSION EN BARS	DEBIT L/MN	NOMBRE PISTONS	POIDS KG	MOTEURS CV	T/MN
200-30 IP	200	30	3	140	15	1500
W2525 IP	150	25	3	140	10	1500
1600 STI	160	21	3	95	7,5	1500
2003 TR	200	21	3	110	10	1500
25 / 150	150	25	3	110	10	1500
166	160	27	3	150	10	1000
206	200	30	6	150	15	1000
150 / 38 CAT	150	38	3	150	15	1000

NETTOYEURS HAUTE PRESSION LAITIÉRIES



Nettoyeurs à haute pression sur châssis mobile ou bâti mural. Equipés de pompe INTER PUMP à 3 pistons en céramique.

Nettoyeur fixe 803 ST

Les PLUS

MODELES	PRESSION EN BARS	DEBIT L/MN	LANCE	MOTEUR CV	T/MN
803 ST MURALE	80	21	SIMPLE 0,400	5,5	1500
803 ST MOBILE	80	21	SIMPLE 0,400	5,5	1500
153 ST MURALE	150	15	DOUBLE 0,850	5,5	1500
153 ST MOBILE	150	15	DOUBLE 0,850	5,5	1500
26/60 ST MURALE	60	26	SIMPLE 0,400	5,5	1500
26/60 ST MOBILE	60	26	SIMPLE 0,400	5,5	1500

AUTRES MODELES SUR CATALOGUE (PRESSION & DEBIT A LA DEMANDE)

MATERIELS SPÉCIFIQUES



Laveur de caisse



Système de brumisation



Perche pour panneaux solaires



Prise de force tracteur

AUTRES MATÉRIELS SPÉCIFIQUES SUR DEMANDE SUIVANT LES BESOINS (TREMPE SALLE DE PORCHERIE ...)

NETTOYEURS HAUTE PRESSION POSTE FIXE



Nettoyeur poste fixe par pressostat



Nettoyeur poste double, triple avec automate ou variateur multi-utilisateurs



Jumelage par automate, multi-utilisateurs.

Possibilité de jumelage sur une installation existante avec tous types de nettoyeurs. Distribution en flexible H.P. dans les couloirs et salles.

Les PLUS

MODELES	PRESSION EN BARS	DEBIT L/MN	LANCE	MOTEUR CV	T/MN
26 / 150 TST COMET	150	25	3	12.5	1500
30 / 150 TST IP	150	25	3	12.5	1500
25 / 150 TST CAT	150	25	3	10	1500
25 / 150 TST HAWK	150	25	3	10	1500
160 / 27 TST 3 CAT	160	27	3	10	1000
200 / 27 TST 3 CAT	200	27	3	15	1000
30 / 150 TST HAWK	150	30	3	12,5	1500
160 / 30 TST 6 IP	160	30	6	10	1000
200 / 30 TST 6 IP	200	30	6	15	1000
150 / 38 TST CAT	150	38	3	15	1000

CANON A MOUSSE



Canon à mousse monté sur chariot à 2 roues fixes. Capacité : 24 L ou 50 L



Canon à mousse monté sur chariot à inox 2 roues fixes, 2 roues pivotantes. Capacité : 125 L



Canon à mousse : Capacité : 2 L ou 12 L

STATION DE MOUSSAGE MURALE



Appareil servant à mousser et à désinfecter

- Conçue spécialement pour la diffusion de produits chimiques sur les appareils et installation de nettoyage sous pression (min 20 bars).
- Adaptable sur toutes les installations et facile d'utilisation.

MATERIELS DÉSINFECTIONS



- Chariot inox à pulvérisation (H.P. ou B.P.)
- Aspiration direct dans le bidon de produit
- Réglage pourcentage par pastille calibrée
- Option : Combijector (Station de moussage H.P.)
- chariot enrouleur



Pulvérisateur électrique monté sur chariot à 2 roues fixes.

PIECES DETACHEES

	Tuyau H.P :Tuyau R2T bleu alimentaire Tuyau M.P :Tuyau super Thermoclean Tuyau B.P :Tuyau cristal / Tuyau alimentation eau
	Pistolet VEGA2 noir : 310 Bars - 40 litres/min Pistolet VEGA inox : 250 Bars - 40 litres/min Pistolet RL 51 bleu : 250 Bars - 50 litres/min
	Lance simple 0.70 - 0.90 - 1.20 - 1.50 - 2.00 m Lance double industrielle 0.400 - 0.700
	Descente et vanne H.P. pour poste fixe
	Buse turbo (calibrée suivant débit/pression) Buse pression (calibrée suivant débit/pression)
	Raccord tournant inox (diverses tailles) Raccords rapides différentes marques et pressions Divers raccords basse pression

AUTRES ACCESSOIRES ET PIÈCES DISPONIBLES SUR DEMANDE

SAV SUR LE GRAND OUEST

AUTOLAVEUSES



NOM	QUICK 36	CT30 B45 PACK	ECOSMALL
RÉFÉRENCE	L85180003	ICLPTB02493	FIOECOSMALL55
LARGEUR DE TRAVAIL	360 mm	450 mm	550 mm
RÉSERVOIR EAU PROPRE	11 litres	28 litres	80 litres

BALAYEUSE



NOM	FLOORTEC 480	512 ET PACK
RÉFÉRENCE	AL9084804010	ICMSUT00663
LARGEUR DE TRAVAIL	840 mm	700 mm
VOLUME	34 litres	50 litres

ASPIRATEUR



NOM	NUPRO	TAURUS
RÉFÉRENCE	N834060	L82120508
DÉBIT D'AIR	40 L/S	162 l/s
VOLUME	9 litres	78 litres

PBS – Phone & Base Systems

Le **téléphone** au cœur de vos opérations de fidélisation – conquête.



Adresse :
291 Bd G Clemenceau
59700 MARCQ EN BAROEUL

Téléphone :
+33 (0)3-59-56-77-00

Fax :
+33 (0)3-59-56-77-19

E-mail :
aponcelet@pbsfrance.com

Internet :
www.askfrance.com



CODIS MATERIEL
38 rue de la poste
ZA La Petite Meilleraie
44840 Les Sorinieres

02 49 10 49 00
Mail : codis-commercial@codissarl.com
Site : www.codissarl.com



SAS au capital de 150 000€ - SIRET 412 551 293 00027
RCS Roubaix Tourcoing – APE 723Z – TVA FR 45412551293

www.prodirect-viticulture.fr



09 73 01 96 86

