

DOSSIER TECHNIQUE

Session : 20...

Page : 1 / 10

Examen : Bac PRO MEI

Durée : 2 h

Epreuve : U11 Analyse et exploitation des données techniques

Coefficient : 3

Lycée professionnel Alfred COSTES

ALFREDCOSTES



Nom :

Prénom :

Classe :

Convoyeur MECASYSTEME

U11

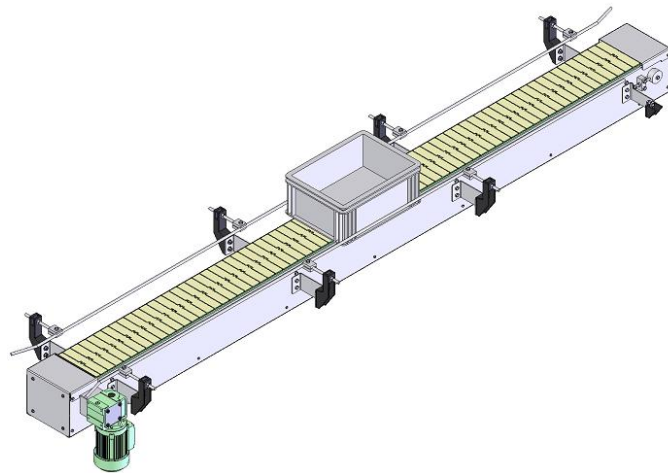

Entraînement du tapis roulant

**Aucun document n'est autorisé
L'usage de la calculatrice est autorisé.**

SOMMAIRE

<i>Convoyeur perspective</i>	<i>DT1</i> Page 2/10
<i>Convoyeur perspective éclatée</i>	<i>DT2</i> Page 3/10
<i>Partie motrice perspective</i>	<i>DT3</i> Page 4/10
<i>Partie motrice 2D</i>	<i>DT4</i> Page 5/10
<i>Partie poulie réceptrice perspective</i>	<i>DT5</i> Page 6/10
<i>Partie poulie réceptrice 2D</i>	<i>DT6</i> Page 7/10
<i>Rails de guidage</i>	<i>DT7</i> Page 8/10
<i>Nomenclature</i>	<i>DT8</i> Page 9/10
<i>Documentation paliers</i>	<i>DT9</i> Page 10/10

*Ce sujet comporte 10 pages numérotées.
Assurez-vous que cet exemplaire est complet.
S'il est incomplet, demandez un autre exemplaire au chef de salle.
Tous les documents doivent être remis au surveillant à l'issue de l'épreuve.*

DÉTAIL A
Motivisation du tapis roulant

Réducteur
r = 1/20
rendement = 0.85

Moteur
N = 1415tr/min
P = 0.22KW

DÉTAIL B
Système de tension du tapis roulant

Caisse

Tapis roulant

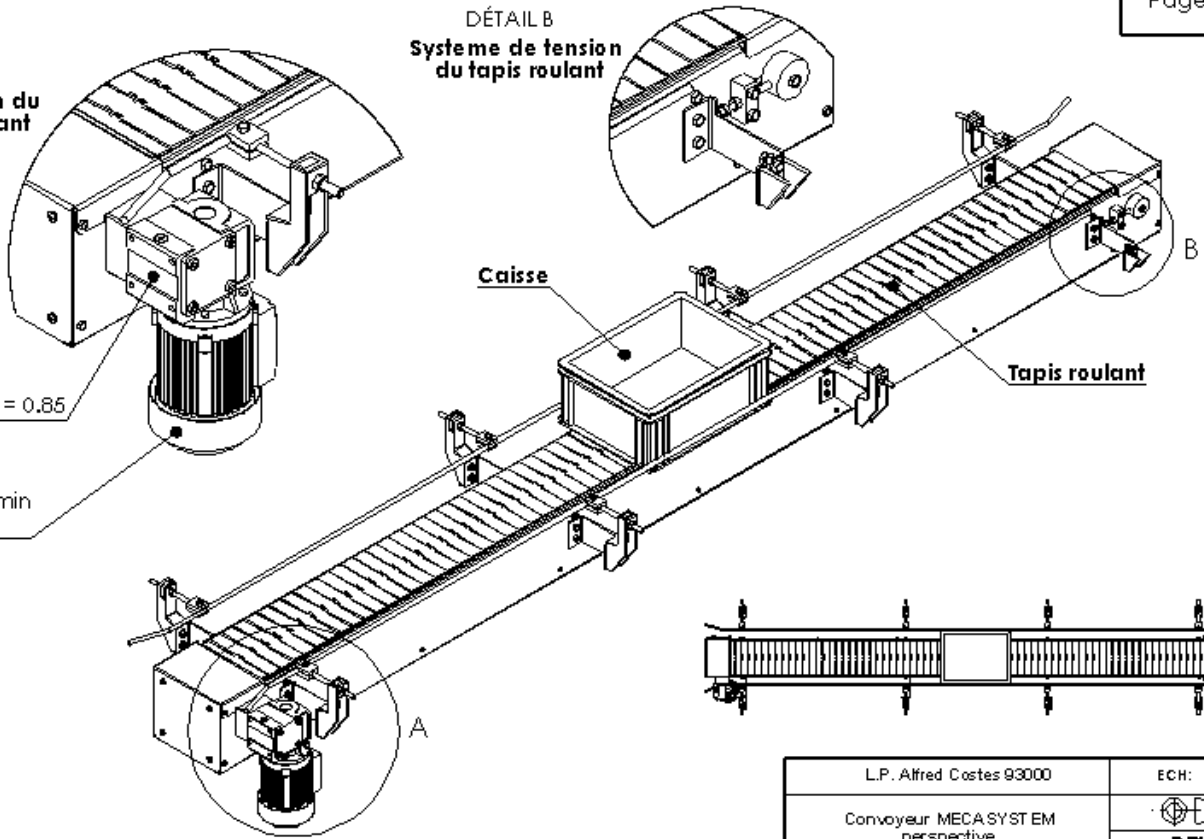

L.P. Alfred Costes 93000

ECH:

Convoyeur MECA SYSTEM
perspective

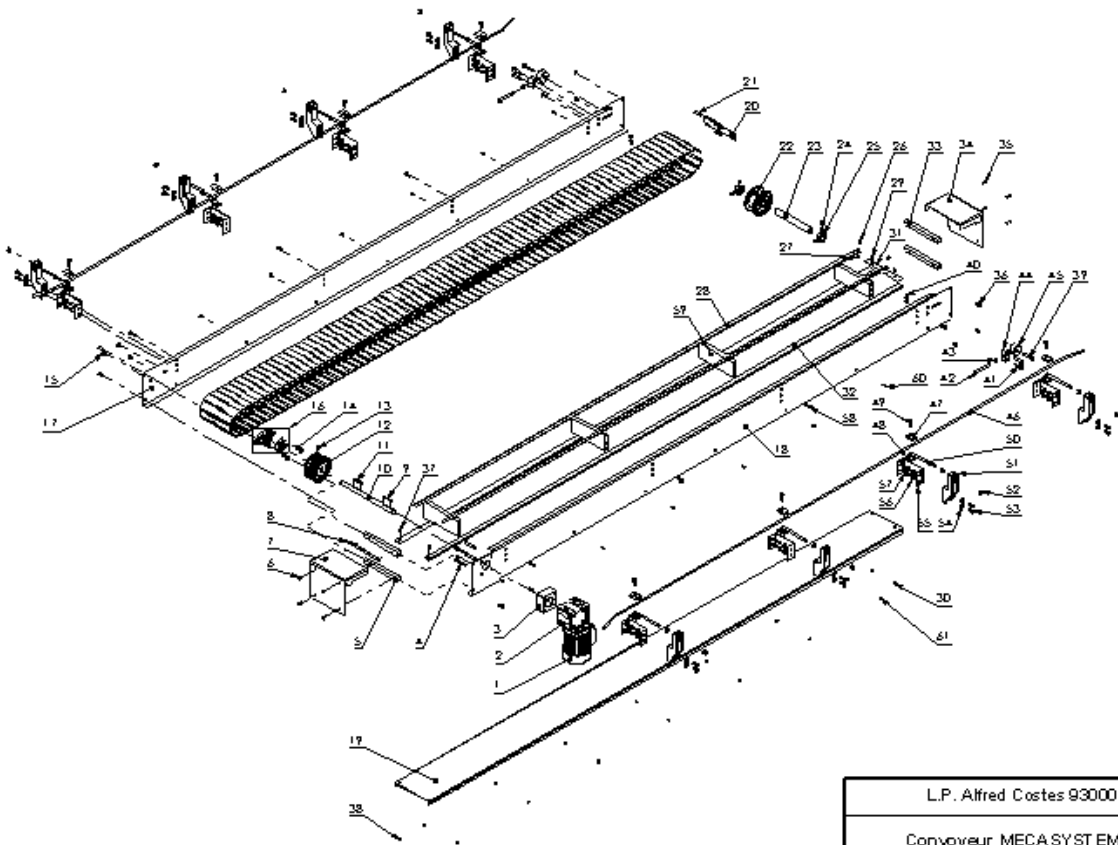

L.P. Alfred Costes 93000

ECH:

Convoyeur MECA SYSTEM
perspective éclatée



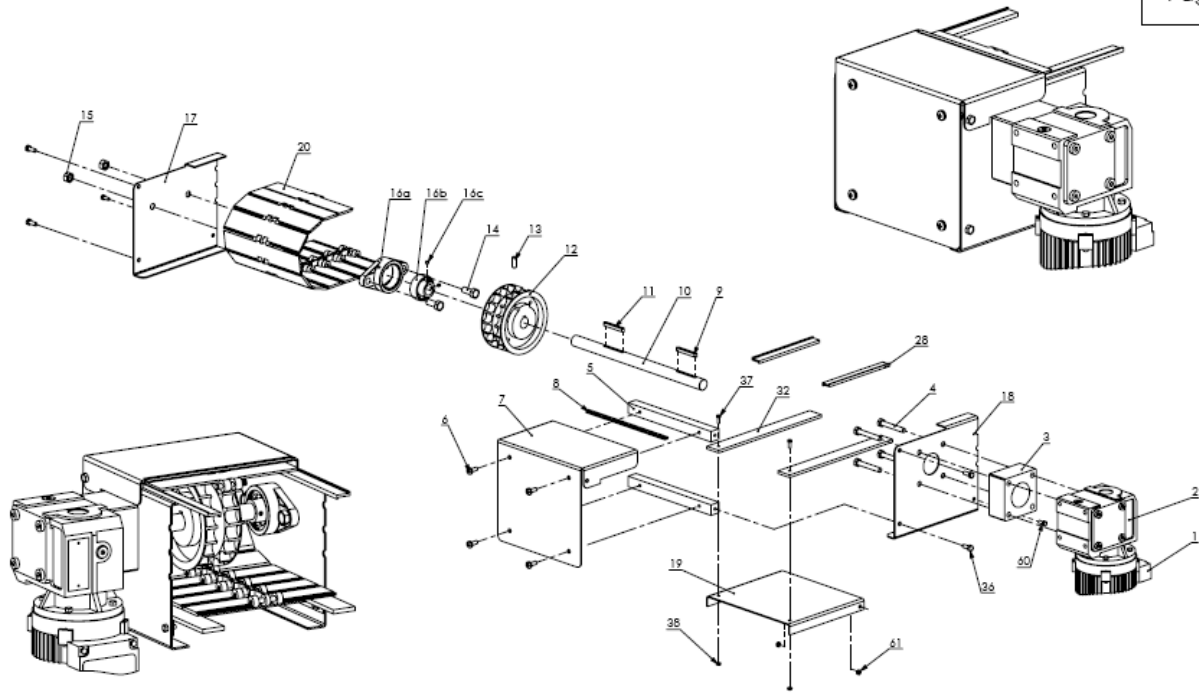

L.P. Alfred Costes 93000
 Convoyeur MECASYSTEM
 Partie motrice en perspective

ECH:

 DT3

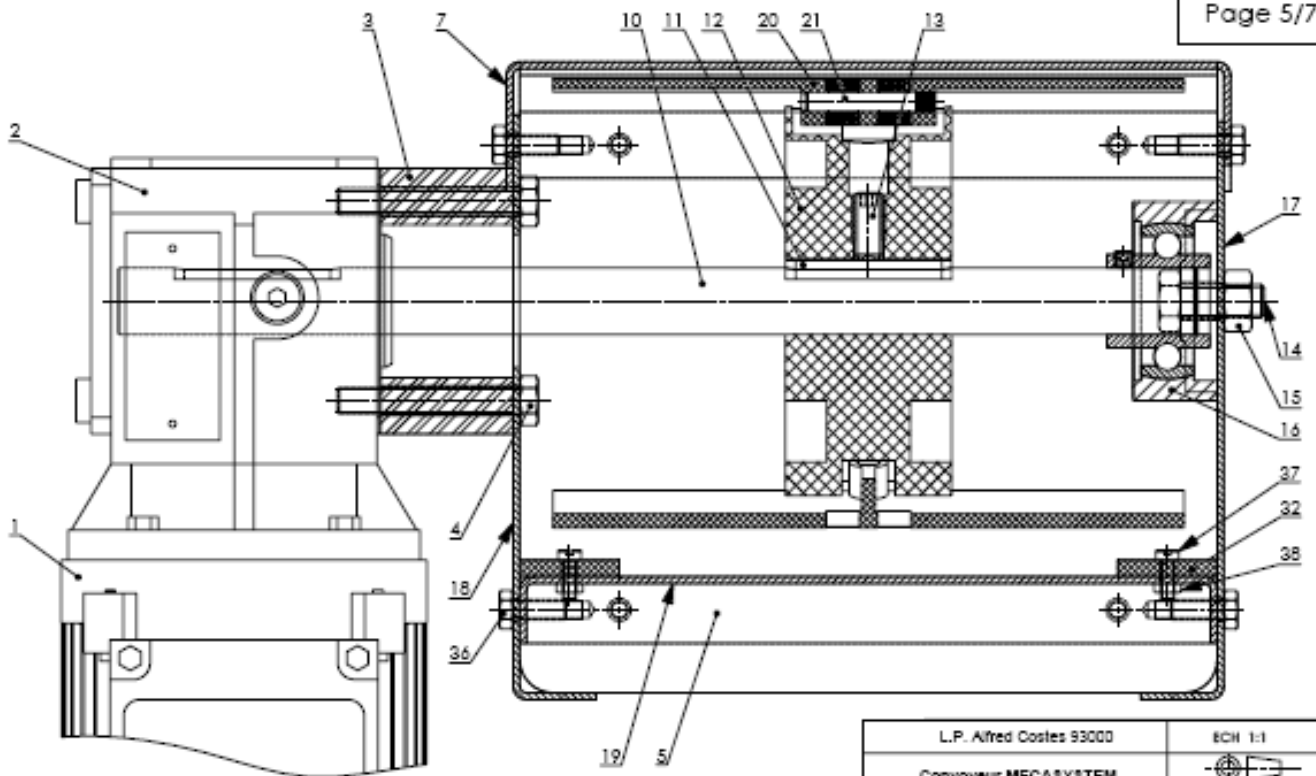

L.P. Alfred Costes 93000
 Convoyeur MECASYSTEM
 Partie motrice 2D

ECH 1:1

 DT4

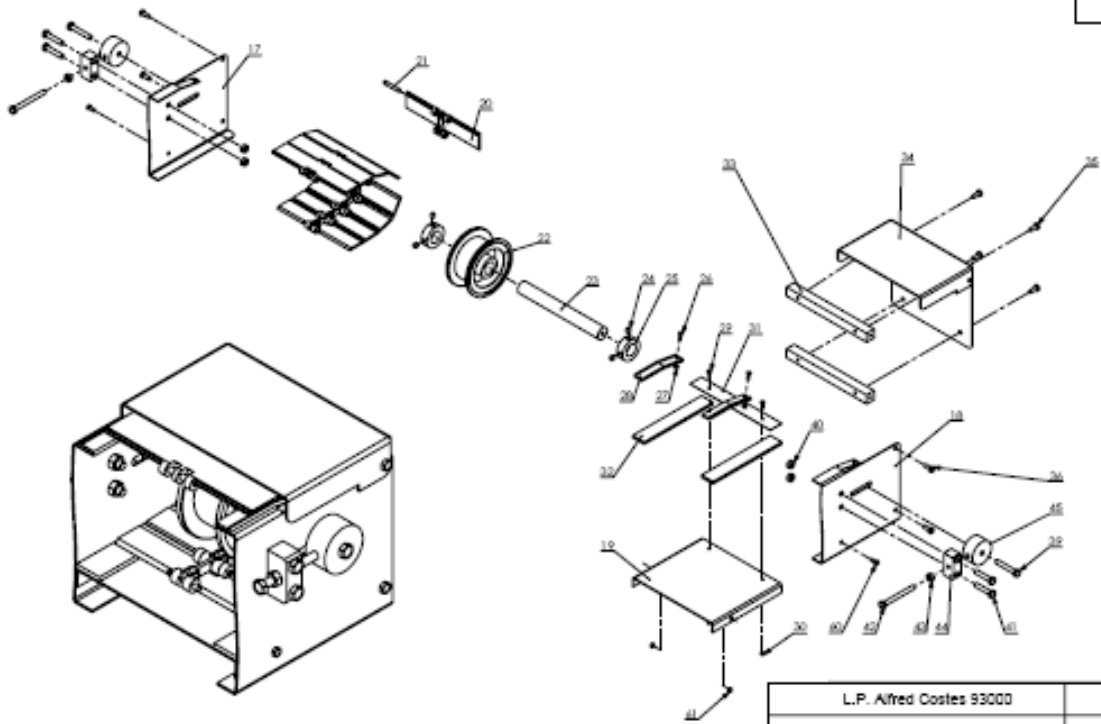

L.P. Alfred Costes 93000
 Convoyeur MECASYS^{TEM}
 Partie poulie receptrice perspective

ECH:

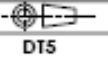

DT5

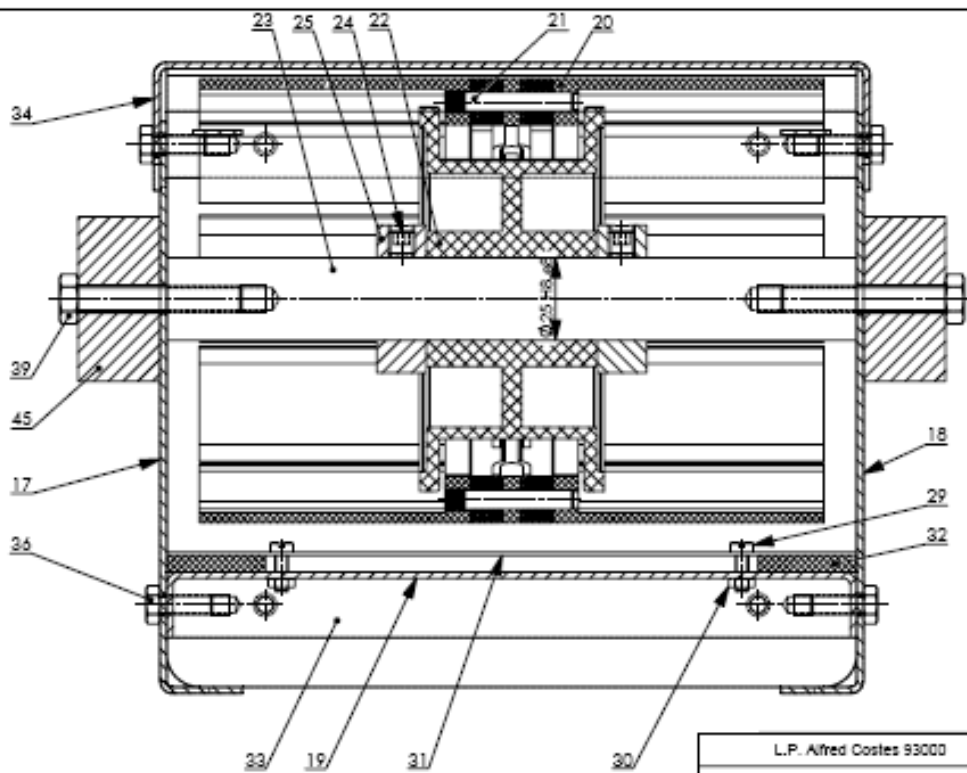

L.P. Alfred Costes 93000

Convoyeur MECASYS^{TEM}
Partie poulie receptrice 2D

ECH 1:1



DT6

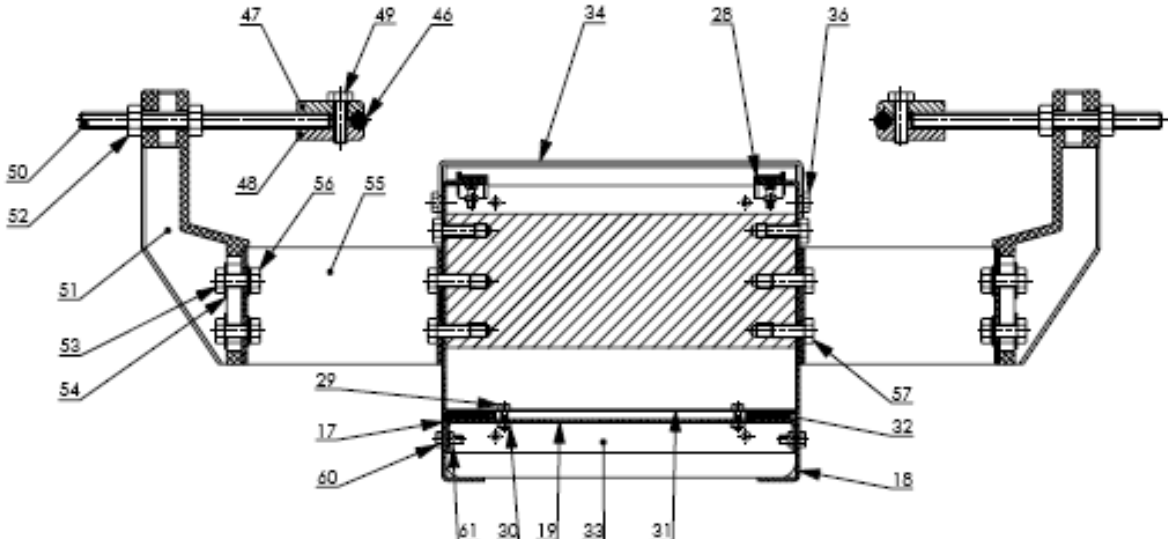

L.P. Alfred Costes 93000	ECH 1:2
Convoyeur MECASYSTEM Rails de guidage	
	DT7

Epreuve : U11 Analyse et exploitation des données techniques

DT8

Nomenclature

61	14	Ecrou H M5		
60	14	Vis H M5x12		
59	4	Entretoise support guide		
58	8	Vis H M8x20		
57	16	Vis H M8x20		
56	16	Ecrou a embase M8		
55	8	Tole en U		
54	16	Rondelle L8		
53	16	Vis H M8x20		
52	16	Ecrou H M10		
51	8	Equerre		
50	8	Tige filetée M10		
49	8	Vis H M8x25		
48	8	Bride inférieure		
47	8	Bride supérieure		
46	2	Rail pour caisse		
45	2	Cylindre de réglage		
44	2	Pavé de réglage		
43	2	Ecrou H M8		
42	2	Vis H M8x80		
41	4	Vis H M8x40		
40	4	Ecrou H M8		
39	2	Vis H M8x50		
38	2	Ecrou H M4		
37	2	Vis CS M4x16		
36	8	Vis H M6x16		
35	4	Vis BZ M6x16		
34	1	Capot poulie		
33	2	Entretoise		
32	2	Rail inférieur		
31	1	Plaque calage		
30	2	Ecrou H M4		
29	2	Vis CS M4x16		
28	2	Rail supérieur		
27	2	Ecrou H M4		
26	2	Vis CS M4x12		
25	2	Bague de butée		
24	4	Vis Hc M8x8		
23	1	Axe récepteur		
22	1	Poulie réceptrice		
21		Goupille tapis		
20		Lamelle tapis		
19	1	Fond		
18	1	Flanc moteur		
17	1	Flanc palier		
16	1	Palier		TR
15	2	Ecrou H M10		
14	2	Vis H M10x25		
13	1	Vis Hc M8x20 bout cuvette		
12	1	Poulie motrice		
11	1	Clavette forme A 6x6x50		
10	1	Axe sortie réducteur		
9	1	Clavette forme A 6x6x50		
8	1	Protection capot		
7	1	Capot poulie		
6	4	Vis BZ M6x16		
5	2	Entretoise		
4	4	Vis H M8x55		
3	1	Pavé 80x80x40	EN AW -2017	
2	1	Réducteur, réduction globale 1/20		Leroy Somer
1	1	Moteur triphasé, 0.25kw, 1430tr/min		Leroy Somer
Rep	Nb	Désignation	Matière	Observations

Epreuve : U11 Analyse et exploitation des données techniques

DT9

Documentation paliers

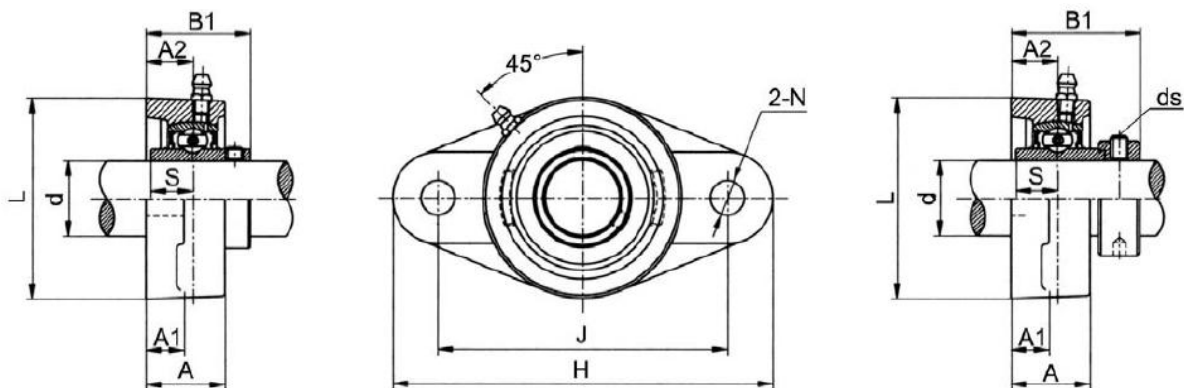

FLASQUES LATÉRAUX OBLONGS EN FONTE

**UCFL**

. avec roulement UC
. à vis cuvette

NAFLU

. avec roulement NA
. à collier excentrique de serrage

PALIER N°	Dimensions (mm)										Boulon	Roulement N°	Boitier N°	Masse kg
	d	H	J	L	A ₂	A ₁	A	B ₁	N	S				
UCFL202S	15	99	76,5	57	15	11	24,5	30,9	11,5	11,5	M10	UC202S	FL203	0,45
UCFL202	15	113	90	60	15	11	25,5	33,3	11,5	12,7	M10	UC202	FL204	0,51
UCFL203	17	113	90	60	15	11	25,5	33,3	11,5	12,7	M10	UC203	FL204	0,51
UCFL204	20	113	90	60	15	11	25,5	33,3	11,5	12,7	M10	UC204	FL204	0,51
UCFL205	25	130	99	68	16	13	27	35,7	11,5	14,3	M10	UC205	FL205	0,60
UCFL206	30	148	117	80	18	13	31	40,2	11,5	15,9	M10	UC206	FL206	0,90
UCFL207	35	161	130	90	19	14	34	44,4	14	17,5	M12	UC207	FL207	1,20
UCFL208	40	175	144	100	21	14	36	51,2	14	19	M12	UC208	FL208	1,50
UCFL209	45	188	148	108	22	16	38	52,2	18	19	M16	UC209	FL209	1,90
UCFL210	50	197	157	115	22	16	40	54,6	18	19	M16	UC210	FL210	2,20
UCFL211	55	224	184	130	25	18	43	58,4	18	22,2	M16	UC211	FL211	3,10
UCFL212	60	250	202	140	29	18	48	68,7	18	25,4	M16	UC212	FL212	4,0
UCFL213	65	258	210	155	30	20	50	69,7	23	25,4	M20	UC213	FL213	5,0
UCFL214	70	265	216	160	31	20	54	75,4	23	30,2	M20	UC214	FL214	5,6
UCFL215	75	275	225	164	34	22	55	78,5	23	33,3	M20	UC215	FL215	6,2
UCFL216	80	290	233	180	34	22	58	83,3	25	33,3	M22	UC216	FL216	7,8
UCFL217	85	305	248	190	36	22	63	87,6	25	34,1	M22	UC217	FL217	9,8
UCFL218	90	320	265	205	40	23	68	96,3	25	39,7	M22	UC218	FL218	12,4

NAFLU

PALIER N°	Dimensions (mm)											Boulon	Roulement N°	Boitier N°	Masse kg
	d	H	J	L	A ₂	A ₁	A	B ₁	N	S	ds				
NAFLU202	15	99	76,5	57	15	11	25,5	38,4	11,5	13,9	M6X1	M10	NA202	FLU202	0,45
NAFLU203	17	99	76,5	57	15	11	25,5	38,4	11,5	13,9	M6X1	M10	NA203	FLU203	0,43
NAFLU204	20	112,5	90	61	19	15	29,5	45,5	11,5	17	M6X1	M10	NA204	FLU204	0,53
NAFLU205	25	123	99	70	19	15	30	45,9	11,5	17,4	M6X1	M10	NA205	FLU205	0,64
NAFLU206	30	142	116,5	82	20	16	32,5	50,1	11,5	18,2	M6X1	M10	NA206	FLU206	0,99
NAFLU207	35	158	130	94	21	17	36	53,3	14	18,8	M8X1	M12	NA207	FLU207	1,4
NAFLU208	40	172	143,5	103	24	17	39	58,9	14	21,4	M8X1	M12	NA208	FLU208	1,6
NAFLU209	45	180	148,5	108	24	18	40	58,9	16	21,4	M8X1	M14	NA209	FLU209	2
NAFLU210	50	190	157	114	28	20	45	66,1	18	24,6	M8X1	M16	NA210	FLU210	2,27
NAFLU211	55	217	184	128	31	21	48	74,6	18	27,7	M10X1,25	M16	NA211	FLU211	3,1
NAFLU212	60	237	202	138	34	21	53	80,8	18	30,9	M10X1,25	M16	NA212	FLU212	4,1
NAFLU213	65	256	210	152	38	22	56	89,6	21	34,1	M10X1,25	M18	NA213	FLU213	5,6
NAFLU214	70	264	216	157	38	23	58	89,6	21	34,1	M10X1,25	M18	NA214	FLU214	6
NAFLU215	75	275	225	164	41	24	62	95,8	21	37,3	M10X1,25	M18	NA215	FLU215	7,3