



EXPLICATIONS

Tailles

40 N. Les indications pour les tailles 38 N et 42 N sont données entre parenthèses dans le texte et dans l'ordre du texte sur le schéma.

Fournitures

450 (400-500) g de fil moyen 4 fils, blanc ; deux aig. n° 3 ; deux aig. n° 3 1/2 ; quatre boutons.

Points employés

• CÔTES 1/1. • JERSEY (voir guide pratique pages 82-83). • POINT AJOURÉ : sur un nombre de m. multiple de 6 + 1 m. lisière de chaque côté : 1^{er} rg, end. du travail : 1 m. lisière, * 1 jeté, 1 surjet double (glisser la 1^{re} m. sur l'aig. de droite, tric. ens. à l'end. les 2 m. suivantes et rabattre par dessus la m. glissée), 1 jeté, 3 m. end. * ; terminer le rg par 1 m. lisière ; 2^e rg et tous les rgs pairs : tric. toutes les m. à l'env. ; 3^e rg : 1 m. lisière, * 3 m. end., 1 jeté, 1 surjet double, 1 jeté, * 1 m. lisière ; 5^e rg : reprendre au 1^{er} rang.

Echantillon

Un carré de 10 cm en pt ajouré avec les aig. n° 3 1/2 = 22 m. et 36 rangs.

Devant droit

Monter 53 (50-56) m. avec les aig. n° 3 et tric. en côtes 1/1.

À 4 cm du début, prendre les aig.

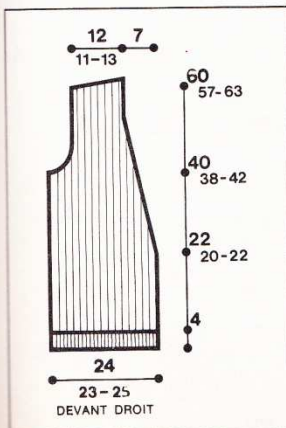

n° 3 1/2, tric. en pt ajouré.

A 22 (20-24) cm du début, pour l'encolure, rabattre à droite, 1 m. tous les 8 rgs (15 fois).

A 40 (38-42) cm du début, pour l'emmanchure, rabattre à gauche tous les 2 rgs : 3 m. (2 fois), 2 m. (2 fois), 1 m. (2 fois).

A 60 (57-63) cm du début, pour l'épaule, rabattre à gauche, tous les 2 rgs : 8 (7-9) m., 9 (8-10) m. (2 fois).

Faire le devant gauche en vis-à-vis.

Dos

Monter 107 (101-113) m. avec les aig. n° 3 et tric. en côtes 1/1.

À 4 cm du début, prendre les aig. n° 3 1/2, tric. en pt ajouré.

A 40 (38-42) cm du début, pour les emmanchures, rabattre de chaque côté, tous les 2 rgs : 3 m. (2 fois), 2 m. (2 fois), 1 m.

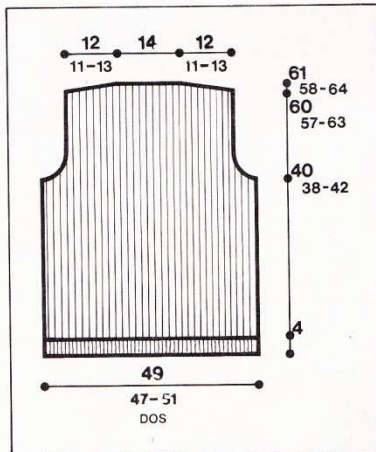

(2 fois) ; il reste 83 (77-89) mailles.

A 60 (57-63) cm du début, pour les épaules, rabattre de chaque côté, tous les 2 rgs : 8 (7-9) m., 9 (8-10) m. (2 fois).

A 61 (58-64) cm du début, pour l'encolure, rabattre les 31 m. restantes en 1 fois.

Manches

Monter 83 (77-89) m. avec les aig. n° 3 1/2 et tric. en pt ajouré.

A 38 (37-39) cm du début, rabattre de chaque côté, tous les 2 rgs : * 1 fois 1 m. et

1 fois 2 m. * 4 (3-5) fois ; 1 m. (9 fois) ; * 1 fois 1 m., 1 fois 2 m. * (4 fois), et les 17 m. restantes en 1 fois.

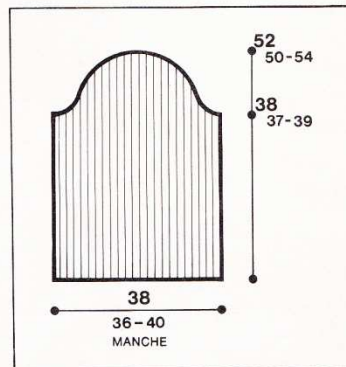

Poignets

Monter 48 (43-53) m. avec les aig. n° 3, tric. 6 cm en jersey, dont 3 cm pour l'ourlet ; pour le volant, prendre les aig. n° 3 1/2, faire 1 aug. sur chaque m. ; on obtient 96 (86-106) m., tric. 3 cm en jersey et rabattre sur l'env. : * rabattre 4 m. en les tric. à l'end., tric. 1 m. supplémentaire à l'end. en piquant l'aig. 4 rgs plus bas et la rabattre *. Ce qui forme un picot.

Bordure

Monter 320 (305-335) m. avec les aig. n° 3, tric. 3 cm en jersey, dont 1,5 cm pour l'ourlet ; pour le volant, prendre les aig. n° 3 1/2, faire 1 aug. sur chaque m. ; on obtient 640 (610-670) m., tric. 3 cm en jersey et rabattre comme pour le volant du poignet. Cette bordure peut être faite en 2 parties réunies par une fine couture.

Montage

Coudre les côtés et les épaules. Replier l'ourlet des poignets. Après avoir froncé le bas des manches, coudre les poignets à la base du volant. Replier l'ourlet de la bordure et la coudre au bord des devants et de l'encolure à la base du volant. Fermer les manches et les monter. Broder 4 brides boutonnées de 1,5 cm de large au bord du devant droit, la 1^{re} à 1,5 cm du bas, les autres espacées de 4,5 (4-5,5) cm. Coudre les boutons. ■