

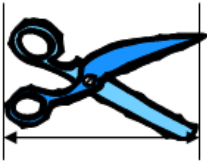
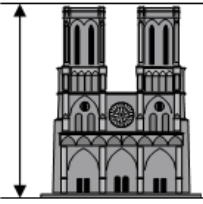

Exercice n°1

Imagine la taille des objets et animaux suivants. Une seule mesure est possible. Entoure-la.

	1 cm 1 dm 1 dam		10 dm 200 mm 10 m 20 dm 10 dam 20 dam		
	5 dm 5 m 5 dam		250 mm 25 mm 250 cm 25 cm 250 dam 25 dm		

Exercice n°2

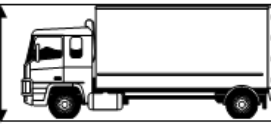
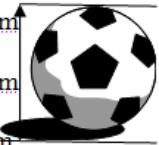
Indique l'unité manquante :

400 m = 4 2 dam = 200 0,6 km = 60
 220 m = 22 400 cm = 40 18 dam = 1,8
 1200 m = 1,2 40 hm = 4 22 cm = 220

Exercice n°3

Compare les longueurs suivantes en utilisant les signes < > = .

30 cm 3 dam	99 mm 9 cm	40 dm 4 dam
85 dam 8500 dm	30 dm 3 m	42 mm 4 cm

Les organisateurs d'un triathlon ont prévu ainsi les trois épreuves :





- Un parcours de natation de 1 500 m.
- Un parcours de vélo de 15 km 200 m.
- Un cross.

Au total, chaque concurrent aura parcouru 20 km.
 Quelle est la longueur du parcours de cross ?

Dans un rouleau de grillage de 15m, on a coupé un morceau de 1 dam et 20 cm et un morceau de 3 m et 75 cm. Quelle longueur de grillage reste-t-il ?

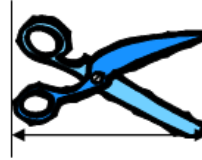
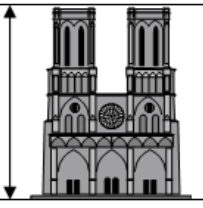
Exercice n°1

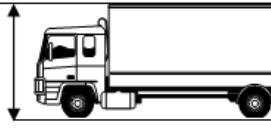
Imagine la taille des objets et animaux suivants. Une seule mesure est possible. Entoure-la.

	1 cm 1 dm 1 dam		10 dm 200 mm 10 m 20 dm 10 dam 20 dam		
	5 dm 5 m 5 dam		250 mm 25 mm 250 cm 25 cm 250 dam 25 dm		

Exercice n°2

Indique l'unité manquante :

400 m = 4 2 dam = 200 0,6 km = 60
 220 m = 22 400 cm = 40 18 dam = 1,8
 1200 m = 1,2 40 hm = 4 22 cm = 220

Exercice n°3

Compare les longueurs suivantes en utilisant les signes < > = .

30 cm 3 dam	99 mm 9 cm	40 dm 4 dam
85 dam 8500 dm	30 dm 3 m	42 mm 4 cm

Les organisateurs d'un triathlon ont prévu ainsi les trois épreuves :

- Un parcours de natation de 1 500 m.
- Un parcours de vélo de 15 km 200 m.
- Un cross.

Au total, chaque concurrent aura parcouru 20 km.
 Quelle est la longueur du parcours de cross ?

Dans un rouleau de grillage de 15m, on a coupé un morceau de 1 dam et 20 cm et un morceau de 3 m et 75 cm. Quelle longueur de grillage reste-t-il ?