

Exercices

1 Observe ces deux tableaux. Colorie en vert les étiquettes correspondant à Charles X et en bleu celles correspondant à Louis-Philippe.



Charles X



Louis-Philippe

Drapeau de la République

Couronne royale

Simple habit

Sceptre

Manteau à fleurs de lys

Aucun insigne royal

2 Explique, à partir de ces images, pourquoi la Révolution de 1830 a éclaté ? Complète la légende du tableau de Delacroix.



La liberté guidant le peuple. E. Delacroix. Hommage à la Révolution de 1830

- 1 La Liberté
- 2 Notre Dame
- 3 L' étudiant au chapeau
- 4 L'ouvrier
- 5 Le gamin de Paris
- 6 Corps d'un soldat de Charles X

3 Quelles grandes mesures prend le gouvernement provisoire de la seconde République ?

.....

.....

.....

4 Qui devient Président de la II^{ème} République en 1851 ?

.....

5 Qu'advient-il de la II^{ème} République ?

.....

.....

6 Quelles transformations de la France et de Paris sont menées sous le Second Empire ?

.....

.....

.....

7 Remplace les événements sur la frise. Colorie les différentes périodes.

(A) Louis-Philippe (B) Louis XVIII (C) Napoléon III (D) Louis Napoléon Bonaparte

(E) Charles X (F) Révolution de 1848 (G) Révolution de 1830

Empire Monarchie II^{ème} République

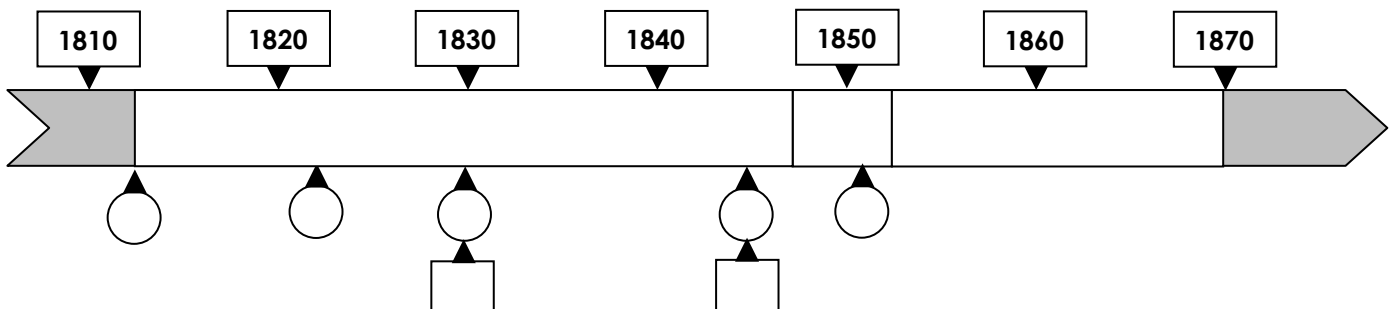

Corrigé

- 1 Observe ces deux tableaux. Colorie en vert les étiquettes correspondant à Charles X et en bleu celles correspondant à Louis-Philippe.



Charles X



Louis-Philippe

Drapeau de la République

Couronne royale

Simple habit

Sceptre

Manteau à fleurs de lys

Aucun insigne royal

- 2 Explique, à partir de ces images, pourquoi la Révolution de 1830 a éclaté ? Complète la légende du tableau de Delacroix.

Charles X supprime certaines libertés et la censure se durcit. Les bourgeois ne sont pas prêts à accepter Une nouvelle Monarchie de droit divin et provoquent la révolution de 1830.



La liberté guidant le peuple. E. Delacroix. Hommage à la Révolution de 1830

- 1 La Liberté
- 2 Notre Dame
- 3 L' étudiant au chapeau
- 4 L'ouvrier
- 5 Le gamin de Paris
- 6 Corps d'un soldat de Charles X

Corrigé

3 Quelles grandes mesures prend le gouvernement provisoire de la seconde République ?

Les libertés sont rétablies, l'esclavage est aboli dans les colonies, le suffrage universel masculin est instauré. Création des ateliers nationaux.

4 Qui devient Président de la II^{ème} République en 1851 ?

Louis Napoléon Bonaparte.

5 Qu'advient-il de la II^{ème} République ?

Louis Napoléon Bonaparte instaure l'Empire sous le nom de Napoléon III après son coup d'état. La II^{ème} République disparaît en 1852.

6 Quelles transformations de la France et de Paris sont menées sous le Second Empire ?

Sous le second Empire, l'industrie sidérurgique se développe ainsi que le chemin de fer. De grands travaux sont entrepris dans Paris. Les quartiers insalubres sont détruits pour faire place à des immeubles modernes et des grands magasins. Les rues sont éclairées au gaz. La ville est dotée d'un réseau d'égouts et d'eau potable.

7 Replace les événements sur la frise. Colorie les différentes périodes.

(A) Louis-Philippe (B) Louis XVIII (C) Napoléon III (D) Louis Napoléon Bonaparte

(E) Charles X (F) Révolution de 1848 (G) Révolution de 1830

Empire Monarchie II^{ème} République

