

Je m'appelle : _____

Nous sommes le : ___/___/___

Questionner le monde : le temps Evaluation	La frise historique	CE1
---	----------------------------	-----







Connaître l'utilité d'une frise chronologique	Dépassé * <input type="checkbox"/>	Acquis + <input type="checkbox"/>	Partiellement acquis <input type="checkbox"/>	Non acquis • <input type="checkbox"/>
---	--	---	--	---

Exercice 1 : Je complète le texte avec les mots suivants :
classer - événements - périodes - ancien - récent - associer - dates - chronologique

Une frise ch_____ sert à cl_____ et à as_____ des
d_____, des é_____ et des p_____ du plus
a_____ au plus r_____.





Connaître les périodes historiques et les placer sur une frise.	Dépassé * <input type="checkbox"/>	Acquis + <input type="checkbox"/>	Partiellement acquis <input type="checkbox"/>	Non acquis • <input type="checkbox"/>
--	--	---	--	---

Exercice 2 : Je nomme chaque période de l'Histoire et je les place sur la frise.

7 millions 	- 3 000 	476 	1492 	1789 	1914 
P_____	A_____	M_____ - A_____	T_____ - m_____	R_____ - _ et	X_____ et _____ s

Associer un événement historique et sa date.	Dépassé * <input type="checkbox"/>	Acquis + <input type="checkbox"/>	Partiellement acquis <input type="checkbox"/>	Non acquis • <input type="checkbox"/>
--	--	---	--	---

Exercice 3 : J'associe chaque événement à la date à laquelle il a eu lieu.

-  Découverte de l'Amérique par Christophe Colomb. ● - 35 000
- Victoire d'Alésia par Jules César  ● 1654
-  Appel du Général de Gaulle ● 18 juin 1940
- Sacre de Louis XIV  ● - 52
-  Apparition de l'homme de Cro-Magnon ● 1492

Note : ____/20	Dépassé * <input type="checkbox"/>	Acquis + <input type="checkbox"/>	Partiellement acquis <input type="checkbox"/>	Non acquis • <input type="checkbox"/>	Signature des parents :
-------------------	--	---	--	---	-------------------------

Je m'appelle : _____

Nous sommes le : ___/___/___

Questionner le monde : le temps Evaluation	La frise historique	CE2
---	----------------------------	-----

Connaître l'utilité d'une frise chronologique	Dépassé * <input type="checkbox"/>	Acquis + <input type="checkbox"/>	Partiellement acquis <input type="checkbox"/>	Non acquis • <input type="checkbox"/>
---	--	---	--	---

Exercice 1 : Je complète le texte avec les mots suivants :

classer - événements - périodes - ancien - récent - associer - dates - chronologique

Une frise _____ sert à _____ et à _____ des
_____, des _____ et des _____ du plus
_____ au plus _____.

Connaître les périodes historiques et les placer sur une frise.	Dépassé * <input type="checkbox"/>	Acquis + <input type="checkbox"/>	Partiellement acquis <input type="checkbox"/>	Non acquis • <input type="checkbox"/>
--	--	---	--	---

Exercice 2 : Je nomme chaque période de l'Histoire et je les place sur la frise.

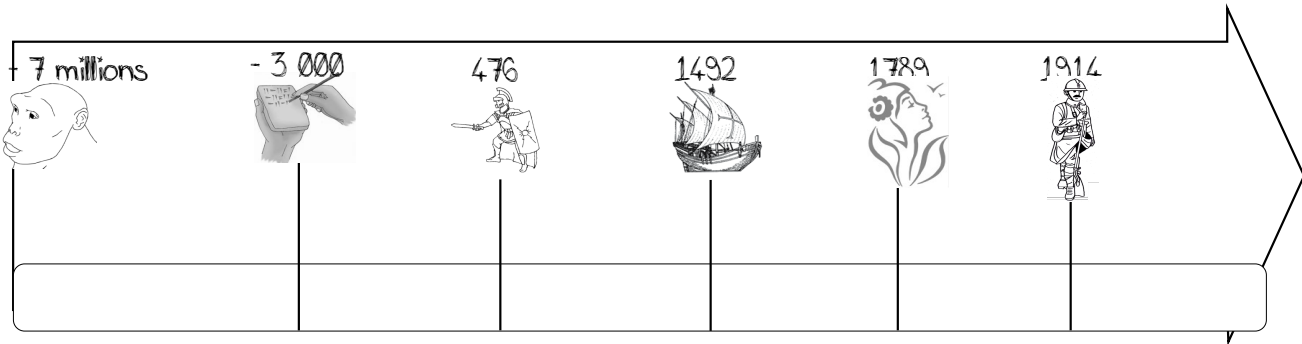

Associer un événement historique et sa date.	Dépassé * <input type="checkbox"/>	Acquis + <input type="checkbox"/>	Partiellement acquis <input type="checkbox"/>	Non acquis • <input type="checkbox"/>
--	--	---	--	---

Exercice 3 : J'associe chaque événement à la date à laquelle il a eu lieu.

- | | | |
|---|---|----------------|
| Découverte de l'Amérique par Christophe Colomb. | ● | ● - 35 000 |
| Victoire d'Alésia par Jules César | ● | ● 1654 |
| Appel du Général de Gaulle | ● | ● 18 juin 1940 |
| Sacre de Louis XIV | ● | ● - 52 |
| Apparition de l'homme de Cro-Magnon | ● | ● 1492 |

Note : ____/20	Dépassé * <input type="checkbox"/>	Acquis + <input type="checkbox"/>	Partiellement acquis <input type="checkbox"/>	Non acquis • <input type="checkbox"/>	Signature des parents :
-------------------	--	---	--	---	-------------------------

Je m'appelle : _____

Nous sommes le : ___/___/___

Questionner le monde : le temps Evaluation	La frise historique Correction	CE2
---	---------------------------------------	-----

Connaître l'utilité d'une frise chronologique ___/8	Dépassé * <input type="checkbox"/>	Acquis + <input type="checkbox"/>	Partiellement acquis <input type="checkbox"/>	Non acquis • <input type="checkbox"/>
---	--	---	---	---

Exercice 1 : Je complète le texte avec les mots suivants :

classer - événements - périodes - ancien - récent - associer - dates - chronologique

Une frise **chronologique** sert à **classer** et à **associer** des **dates**, des **événements** et des **périodes** du plus **ancien** au plus **récent**.

Connaître les périodes historiques et les placer sur une frise. ___/6 <i>+ 1 pt pour l'orthographe</i>	Dépassé * <input type="checkbox"/>	Acquis + <input type="checkbox"/>	Partiellement acquis <input type="checkbox"/>	Non acquis • <input type="checkbox"/>
---	--	---	---	---

Exercice 2 : Je nomme chaque période de l'Histoire et je les place sur la frise.

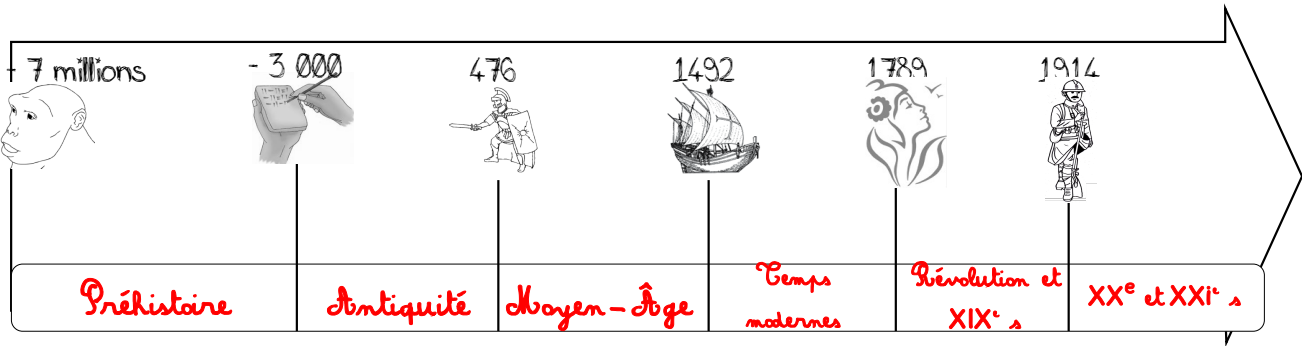

Associer un événement historique et sa date. ___/5	Dépassé * <input type="checkbox"/>	Acquis + <input type="checkbox"/>	Partiellement acquis <input type="checkbox"/>	Non acquis • <input type="checkbox"/>
--	--	---	---	---

Exercice 3 : J'associe chaque événement à la date à laquelle il a eu lieu.

- | | | | |
|---|---|---|--------------|
| Découverte de l'Amérique par Christophe Colomb. | ● | ● | - 35 000 |
| Victoire d'Alésia par Jules César | ● | ● | 1654 |
| Appel du Général de Gaulle | ● | ● | 18 juin 1940 |
| Sacre de Louis XIV | ● | ● | - 52 |
| Apparition de l'homme de Cro-Magnon | ● | ● | 1492 |
- (Note: Red lines connect the events to their correct dates: 1492 to Christophe Colomb, -52 to Jules César, 18 juin 1940 to Général de Gaulle, 1654 to Louis XIV, and -35 000 to Cro-Magnon.)*

Note : ___/20	Dépassé * <input type="checkbox"/>	Acquis + <input type="checkbox"/>	Partiellement acquis <input type="checkbox"/>	Non acquis • <input type="checkbox"/>	Signature des parents :
----------------------	--	---	---	---	-------------------------