

Cahier de l'élève



# EVALUATION DIAGNOSTIQUE

## CM1

Nom et prénom de l'élève : .....

Classe de M .....

**20\_ / 20\_**

## FRANÇAIS

### Exercice 1 : Lis le texte extrait de « Matilda » puis réponds aux questions.

A trois ans, Matilda avait appris toute seule à lire en s'exerçant avec les journaux et les magazines qui traînaient à la maison. A quatre ans, elle lisait couramment et, tout naturellement, se mit à rêver de livres. Le seul disponible dans ce foyer de haute culture, *La cuisine pour tous*, appartenait à sa mère et, lorsqu'elle l'eut épluché de la première page à la dernière et appris toutes les recettes par cœur, elle décida de se lancer dans des lectures plus intéressantes.

- Papa, dit-elle, tu crois que tu pourrais m'acheter un livre ?
- Un livre ? dit-il. Qu'est-ce que tu veux faire d'un livre, pétard de sort !
- Le lire, papa.
- Et la télé, ça te suffit pas ? On a une belle télé avec un écran de 56, et toi tu réclames des bouquins ! Tu as tout de l'enfant gâtée, ma fille.

Extrait de « Matilda » de Roal Dahl

a) A quel âge Matilda lisait-elle couramment ?

.....

b) Avec quoi Matilda avait-elle appris à lire ?

.....

c) Quel était le seul livre de la famille ?

.....

d) Pourquoi Matilda voulait-elle un livre ?

.....

e) Pourquoi le père de Matilda la traite-t-il d'« enfant gâtée » ?

.....

1 2 3 4 5  
1 9 0 1 9 0 1 9 0 1 9 0 1 9 0

### Exercice 2 : Lis cet extrait d'un poème de Georges Duhamel. Recopie-le sur les lignes.

Ménagerie  
Ses yeux sont deux billes de verre.  
Ses oreilles, feuilles de chou.  
Il a mis la peau de son père.  
Avec son nez en caoutchouc,  
Il fait peur aux petits enfants !  
Qu'est-ce que c'est ? C'est l'éléphant !

6 7  
1 9 0 1 9 0

**Exercice 3 : Observe les horaires des trains qui se rendent de Saint-Gervais à Annecy puis répons aux questions.**

N'oubliez pas de vous reporter aux renvois ci-dessous  
du 06/07/2008 au 13/12/2008

*Sauf fêtes	Tous les jours	Lun à Ven*	Lun à Sam*	Lun à Sam*	Lun à Sam*	Tous les jours	Lun à Sam*	Tous les jours	Lun à Ven*	Lun à Ven* 1	Lun à Ven*	Lun à Ven*	Lun à Ven*
ST-GERVAIS-LES-BAINS-LE-FAYET	05.30		05.55	06.30	06.45	07.30		07.45		08.30			
SALLANCHES-COMBLOUX-MEGÈVE	05.36		06.02	06.36	06.51	07.36		07.51		08.36			
Maillard	05.43		06.09	06.43	06.59	07.43		07.59		08.43			
CLUSES	05.51		06.17	06.51	07.07	07.50		08.07		08.50			
Marquier	05.57		06.24	06.59	07.15	07.59		08.14		08.59			
BONNEVILLE	06.04		06.31	07.05	07.22	08.06		08.22		09.06			
St-Pierre-en-Faucigny	06.09			07.10		08.10				09.10			
LA ROCHE-SUR-FORON	06.15		06.39	07.16	07.31	08.16		08.30		09.16			
LA ROCHE-SUR-FORON		06.21	06.53		07.39		08.25	08.43	09.15		09.32	09.32	10.21
Grosy-Thorens-la-Caille		06.41	07.13		07.59		08.44	09.03					10.41
St-Martin-Bellevue			07.20		08.10			09.14					
Prinay			07.27		08.16			09.20	09.40				09.55
ANNECY		06.52	07.33		08.20		08.55	09.25	09.52		10.00	10.05	10.52

1. Le train qui part de Saint-Gervais à 6 h 45 circule-t-il aussi le dimanche ?

- oui
- non

2. A quelle heure passera à Cluses le train qui arrive à Annecy à 9 h 25 ?

- 7 h 50
- 8 h 07
- 8 h 43

3. Si je monte dans le train à 7 h 05, dans quelle gare suis-je ?

- Sallanches
- Cluses
- Bonneville

4. En venant de Saint-Gervais, le train passe à Bonneville

- Après Cluses
- Avant Cluses

5. Comment s'appelle la gare qui se trouve après Saint-Pierre-en-Faucigny ?

8                      9                      10                      11                      12

1	9	0	1	9	0	1	9	0	1	9	0	1	9	0
---	---	---	---	---	---	---	---	---	---	---	---	---	---	---

**Exercice 4 : Lis les phrases qui sont dans les cadres. Cherche les mots en gras dans le dictionnaire pour trouver un synonyme. Complète la phrase qui est en dessous en écrivant ta réponse.**

Le professeur Tournesol monte dans une voiture, il tient une **serviette** sous le bras.

Le professeur Tournesol tient ..... sous le bras.

Claire a **mouchardé** ses camarades à la maîtresse.

Claire a ..... ses camarades à la maîtresse.

13                      14

1	9	0	1	9	0
---	---	---	---	---	---

**Exercice 5 : Recopie ces mots selon l'ordre où tu les trouverais dans un dictionnaire.**

**poliment - pâle - rouge - ordre - poids - parler**

15

1 9 0

**Exercice 6 : Voici un nouveau texte, lis-le puis indique quel personnage (Delphine et Marinette, le chien, le cheval, la poule, le cochon) est représenté par le mot souligné.**

*Les animaux de la ferme et plus particulièrement la petite poule, aident Delphine et Marinette à résoudre un problème de mathématiques très difficile...*

- Ça, par exemple ! s'écria le chien.

- Ça, par exemple ! s'écria le cheval.

Delphine et Marinette étaient tellement émerveillées qu'elles ne trouvaient rien à redire.

Sautant par la fenêtre, elles s'agenouillèrent auprès de la petite poule blanche et lui caressèrent les plumes, celles du dos et celles du jabot.

Elle protestait modestement qu'elle n'avait aucun mérite.

Les bêtes se pressaient autour d'elle pour la complimenter.

Même le cochon, qui était un peu jaloux ne pouvait cacher son admiration. « Je n'aurais pas cru que cette bestiole était aussi capable » disait-il.

elles → .....

la → .....

lui → .....

je → .....

elle → .....

cette bestiole → .....

16 17 18 19 20 21  
 1 9 0 1 9 0 1 9 0 1 9 0 1 9 0

**Exercice 7 : Transforme les phrases suivantes.**

PHRASE AFFIRMATIVE	PHRASE NÉGATIVE
Matilda aimait lire.	..... .....
Matilda réclamait toujours des bouquins.	..... .....
..... .....	Matilda ne voulait pas regarder la télé.

22 23 24  
 1 9 0 1 9 0 1 9 0

**Exercice 8 : Voici le début d'une autre histoire. Tu dois écrire la suite de cette histoire. N'oublie pas d'écrire une fin.**

Maudit caillou !

Ce matin-là, Caroline était très en colère. Tandis qu'elle s'apprêtait à regarder son émission favorite à la télévision, maman a fait irruption dans le salon et l'a expédiée à l'autre bout du village pour aller acheter du pain. Comme si cela ne pouvait pas attendre !

Elle se rendait donc à la boulangerie, la tête basse et la mine renfrognée, traînant les pieds pour bien montrer à tous ceux qu'elle croisait combien elle était malheureuse.

C'est alors qu'elle l'aperçut : un caillou marron clair brillant, bien rond, de la taille d'une petite pomme de terre. Il était là, à un mètre devant elle à la narguer, comme s'il voulait lui barrer le chemin.

Sans qu'elle réfléchisse, son pied partit, avec une force décuplée par la colère et expédia le caillou au loin. Voilà comment le drame commença....

25	26	27	28	29	30
1   9   0	1   9   0	1   9   0	1   9   0	1   9   0	1   9   0

**Exercice 9 : Parmi les mots figurant dans chacune des colonnes suivantes, barre les intrus.**

<b>A</b>
<b>terre</b>
terrain
terrible
terrier
terreur
terreau

<b>B</b>
<b>salir</b>
saleté
salement
saler
sale
salière

31	32
1   9   0	1   9   0
33	34
1   9   0	1   9   0
35	36
1   9   0	1   9   0

Trouve un mot qui pourrait remplacer un des intrus ?

- famille de « terre » : .....
- famille de « salir » : .....

**Exercice 10 : Dans les phrases suivantes, souligne le sujet et entoure le verbe.**

- Le seul livre appartenait à sa mère.
- A quatre ans, Matilda lisait couramment.
- Elle décida de se lancer dans des lectures plus intéressantes.

37	38	39	40	41	42
1   9   0	1   9   0	1   9   0	1   9   0	1   9   0	1   9   0

**Exercice 11 : Dans les phrases suivantes, souligne le complément d'objet direct.**

- Tu réclames des bouquins.
- On a une belle télé.

43                      44  

1	9	0
---	---	---

1	9	0
---	---	---

**Exercice 12 : Classe les mots écrits en gras dans le tableau suivant. Attention, toutes les cases du tableau ne seront pas forcément remplies.**

- Papa, dit-**elle**, tu **crois** que tu pourrais m'acheter **un** livre ?  
 - Un livre ? dit-il. Qu'est-ce que tu veux faire d'un **livre**, pétard de sort !  
 - Le **lire**, papa.  
 - Et la télé, ça te suffit pas ? On a une **belle** télé avec un **écran** de 56, et toi **tu** réclames **des** bouquins ! Tu as tout de l'enfant **gâtée**, **ma** fille.

Extrait de « Matilda » de Roal Dahl

VERBES	NOMS		ARTICLES	DÉTERMINANTS POSSESSIFS	PRONOMS PERSONNELS	ADJECTIFS QUALIFICATIFS
	PROPRES	COMMUNS				

45                      46                      47                      48                      49                      50  

1	9	0
---	---	---

1	9	0
---	---	---

1	9	0
---	---	---

1	9	0
---	---	---

1	9	0
---	---	---

1	9	0
---	---	---

**Exercice 13 : Dans ce texte, on a souligné des verbes conjugués. Indique leur infinitif.**

- Papa, dit-elle, tu crois que tu pourrais m'acheter un livre ?  
 - Un livre ? dit-il. Qu'est-ce que tu veux faire d'un livre, pétard de sort !  
 - Le lire, papa.  
 - Et la télé, ça te suffit pas ? On a une belle télé avec un écran de 56, et toi tu réclames des bouquins ! Tu as tout de l'enfant gâtée, ma fille.

Extrait de « Matilda » de Roal Dahl

dit → .....                      réclames → .....  
 veux → .....                      as → .....

51                      52                      53                      54  

1	9	0
---	---	---

1	9	0
---	---	---

1	9	0
---	---	---

1	9	0
---	---	---

**Exercice 14 : Complète le tableau suivant.**

	PRÉSENT	FUTUR	IMPARFAIT
<b>finir</b>	Il .....	Je .....	Ils finissaient
<b>aller</b>	Ils .....	Ils iront	J'.....
<b>faire</b>	Vous faites	Vous .....	Tu .....
<b>pouvoir</b>	Je .....	Il .....	Nous pouvions
<b>partir</b>	Tu .....	Nous partirons	Il .....
<b>prendre</b>	Nous prenons	Tu .....	Vous .....

55  
1 9 0
56  
1 9 0
57  
1 9 0
58  
1 9 0
59  
1 9 0
60  
1 9 0

**Exercice 15 : Complète les phrases en conjuguant les verbes entre parenthèses soit au présent, soit à l'imparfait, soit au futur. A toi de choisir le temps qui convient.**

- En ce moment, mes parents (jouer) ..... au scrabble.
- Quand tu auras lavé tes mains, tu (passer) ..... à table.
- Hier, la neige (tomber) ..... abondamment.
- Demain, nous (avoir) ..... une réponse.

61  
1 9 0
62  
1 9 0
63  
1 9 0
64  
1 9 0
65  
1 9 0

**Exercice 16 : Dictée.**

66  
1 9 0
67  
1 9 0
68  
1 9 0
69  
1 9 0
70  
1 9 0
71  
1 9 0

**MATHÉMATIQUES**

**Exercice 1 : Ecris en chiffres les nombres dictés.**

--	--	--	--

1  
1 9 0
2  
1 9 0
3  
1 9 0
4  
1 9 0

**Exercice 2 : Range les nombres suivants du plus petit au plus grand.**

17 406 – 604 516 – 64 307 – 46 977 – 17 460 – 640 002.

	<		<		<		<		<	
--	---	--	---	--	---	--	---	--	---	--

5  
1 9 0

**Exercice 3 : Ecris en lettres les nombres suivants.**

<b>612 413</b>	.....
----------------	-------

<b>402 700</b>	.....
----------------	-------

<b>100 005</b>	.....
----------------	-------

6 1 9 0	7 1 9 0	8 1 9 0
------------	------------	------------

**Exercice 4 : Compare les nombres suivants à l'aide des signes < ou >.**

15 700 ..... 15 699	157 236 ..... 158 001	198 002 ..... 189 888	38 776 ... 38 767
---------------------	-----------------------	-----------------------	-------------------

9 1 9 0	10 1 9 0	11 1 9 0	12 1 9 0
------------	-------------	-------------	-------------

**Exercice 5 : Ecris la réponse aux questions suivantes.**

Quel est le double de 500 ? .....	Quel est le triple de 15 ? .....
Quelle est la moitié de 316 ? .....	Quel est le quart de 100 ? .....

13 1 9 0	14 1 9 0	15 1 9 0	16 1 9 0
-------------	-------------	-------------	-------------

**Exercice 6 : Ecris le résultat des calculs dictés.**

A	C	E
B	D	F

17 1 9 0	18 1 9 0	19 1 9 0	20 1 9 0	21 1 9 0	22 1 9 0
-------------	-------------	-------------	-------------	-------------	-------------

**Exercice 7 : Ecris le résultat de chacune des opérations.**

164 + 40 + 26 =	1 337 - 330 =	12 x 15 =
135 + 135 + 30 =	972 - 522 =	14 x 25 =

23 1 9 0	24 1 9 0	25 1 9 0	26 1 9 0	27 1 9 0	28 1 9 0
-------------	-------------	-------------	-------------	-------------	-------------

**Exercice 8 : Pose puis effectue les opérations suivantes.**

137 + 25 + 1 048	1 373 + 444 + 77
------------------	------------------

29 1 9 0	30 1 9 0
-------------	-------------

**Exercice 9 : Pose puis effectue les opérations suivantes.**

1 459 - 137	1 313 - 282
-------------	-------------

31 1 9 0	32 1 9 0
-------------	-------------



**Exercice 10 : Pose puis effectue les opérations suivantes.**

330 x 14	142 x 130
----------	-----------

			33				34
1	9	0		1	9	0	

**Exercice 11 : Pose puis effectue l'opération suivante.**

1 915 : 6
-----------

			35
1	9	0	

**Exercice 12 : Observe les solides puis complète la carte d'identité.**

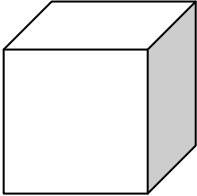

Nom : .....
Il a ..... faces.
Il a ..... arêtes.
Il a ..... sommets.

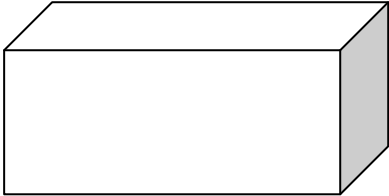

Nom : .....
Il a ..... faces.
Il a ..... arêtes.
Il a ..... sommets.

			36				37				38				39				40
1	9	0		1	9	0		1	9	0		1	9	0		1	9	0	

**Exercice 13 : Complète la figure suivante pour obtenir un rectangle.**

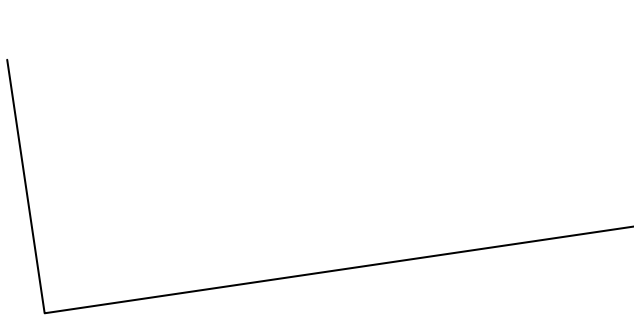

			41
1	9	0	

**Exercice 14 : Trace un carré de 6 cm de côté.**

			42
1	9	0	

**Exercice 15 : Résous les problèmes suivants. (Tu peux faire un schéma, écrire une égalité ou expliquer ta solution. Fais une phrase pour ta réponse.)**

1. Quatre copains se partagent 56 billes.  
Combien de billes auront-ils chacun ?

Réponse : .....

.....

2. Olivier a rangé 150 packs de 6 bouteilles dans le rayon du supermarché. Combien de bouteilles a-t-il rangées ?

Réponse : .....

.....

3. Julie et son frère collectionnent les timbres. Julie a 6 timbres de plus que son frère qui en possède 150. Combien Julie possède-t-elle de timbres ?

Réponse : .....

.....

4. Le père de Samir achète un livre qui coûte 6 € et un lecteur de CD. A la caisse il paie 150 €. Combien coûte le lecteur de CD ?

Réponse : .....

.....

43
44
45
46
47
48

1
9
0
1
9
0
1
9
0
1
9
0
1
9
0
1
9
0

**Exercice 16 : Observe bien les figures puis complète le tableau.**

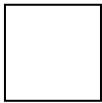
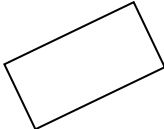
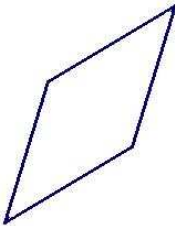
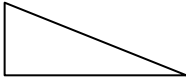
	Nom de la figure	Nombre de côtés	Nombre d'angles droits
	.....	.....	.....
	.....	.....	.....
	.....	.....	.....
	.....	.....	.....

49  
1 | 9 | 0

50  
1 | 9 | 0

51  
1 | 9 | 0

52  
1 | 9 | 0

53  
1 | 9 | 0

54  
1 | 9 | 0

**Exercice 17 : Complète la figure par symétrie par rapport à l'axe en gras.**

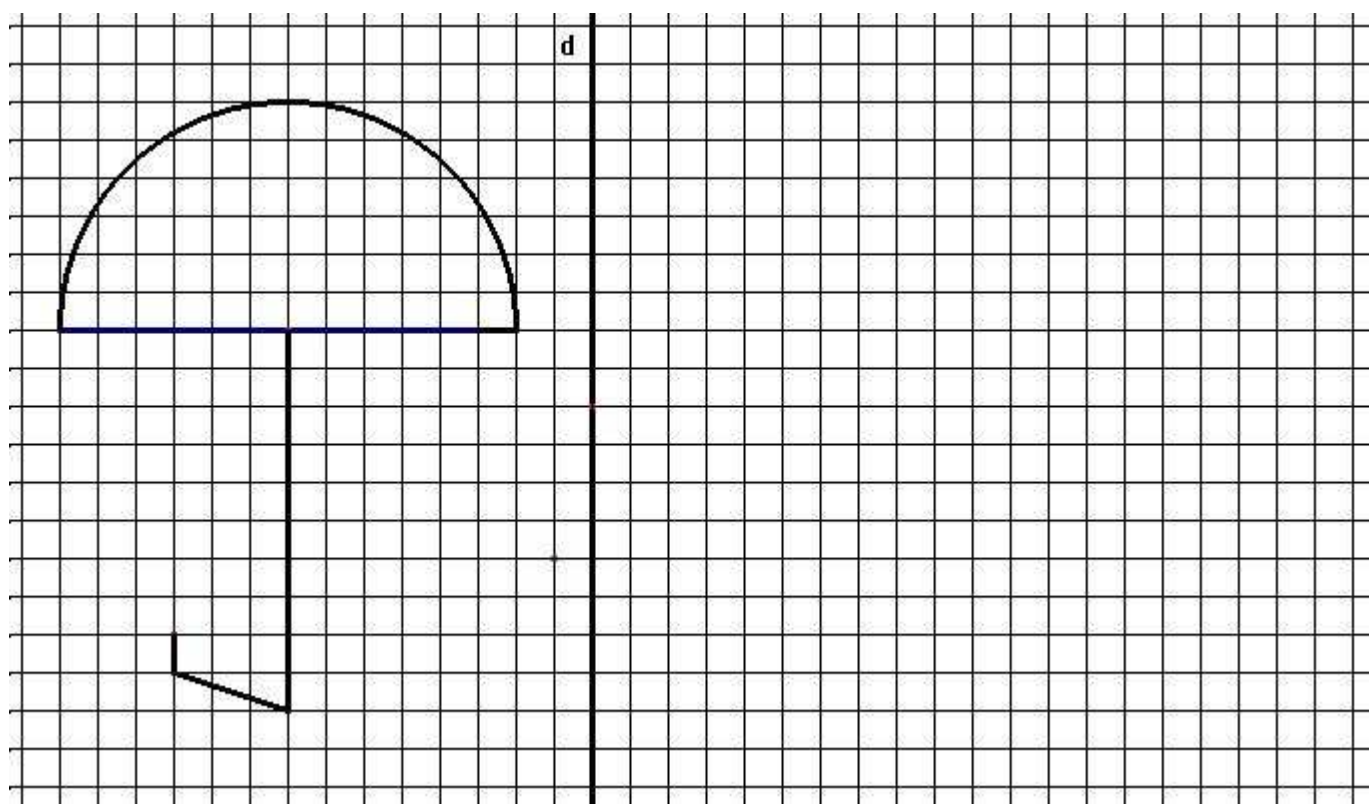

55  
1 | 9 | 0

56  
1 | 9 | 0

57  
1 | 9 | 0

**Exercice 18 : Complète avec la bonne unité.**

euros	litre	heures	degrés	centimes	grammes
kilomètres	kilogrammes	mètres	minutes	secondes	centimètres

- Une heure dure 60 .....
- La distance entre Lyon et Paris est de 400 .....
- Le film a duré plus de 2 .....
- Ma bouteille d'eau peut contenir plus d'un .....
- Le stade de foot mesure plus de 100 .....
- Dans sa tirelire, Pierre possède 58 .....
- La plume d'un oiseau peut peser quelques .....
- En été, le thermomètre grimpe à plus de 40 .....
- Une baguette coûte 80 .....
- Une marche d'escalier mesure 15 ..... de hauteur.
- Ton chat pèse 5 .....
- Le champion du monde court le 100 mètres en moins de 10 .....

1	9	0	1	9	0	1	9	0	1	9	0	1	9	0	1	9	0	1	9	0
58			59			60			61			62			63					
1	9	0	1	9	0	1	9	0	1	9	0	1	9	0	1	9	0	1	9	0
64			65			66			67			68			69					

**Exercice 19 : Repasse en bleu le périmètre du polygone ci-dessous.**

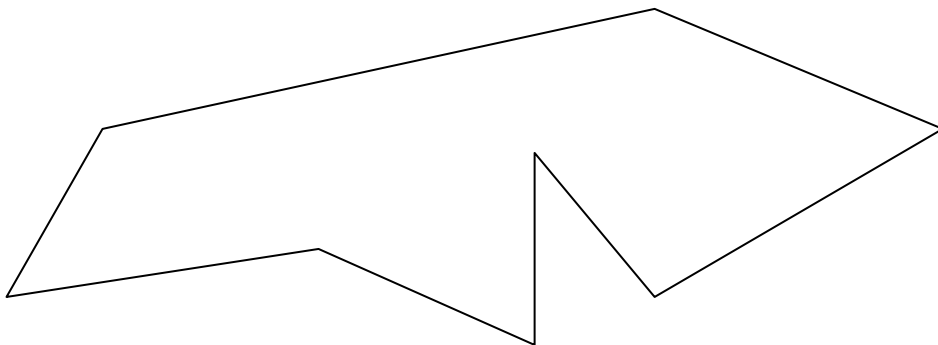

1	9	0
70		
1	9	0
71		
1	9	0

Calcule le périmètre du polygone ci-dessous. (Arrondis les mesures à des nombres entiers.)

.....  
 .....

Le périmètre de ce polygone mesure .....

**Exercice 20 : Pour chaque horloge, colorie la case dans laquelle est située la bonne réponse.**



9 h 06 min
9 h 30 min
6 h 48 min



10 h 15 min
3 h 50 min
10 h 03 min

		72
1	9	0

		73
1	9	0

**Exercice 21 : Utilise le tableau ci-dessous pour répondre aux trois questions suivantes.**

	Altitude du vol	Vitesse du vol	Envergure de l'oiseau
<b>Oie</b>	9 km	142 km/h	170 cm
<b>Grue</b>	4 km	50 km/h	230 cm
<b>Vautour</b>	11 km	150 km/h	300 cm
<b>Cygne</b>	8 km	88 km/h	250 cm
<b>Cigogne</b>			
<b>Aigle</b>			

Quel oiseau vole le plus haut ? .....

Range le nom des oiseaux du plus rapide au plus lent :

.....  
 .....

Quelle est l'envergure de l'oiseau le plus lent ? .....

Place les renseignements suivants dans le tableau si c'est possible.

- La cigogne vole à 3 kilomètres d'altitude.
- L'aigle mesure 200 cm lorsqu'il déplie ses ailes et pèse 4 kg.

		74
1	9	0

		75
1	9	0

		76
1	9	0

		77
1	9	0