

Ex 1 • Mesure le périmètre de cette figure

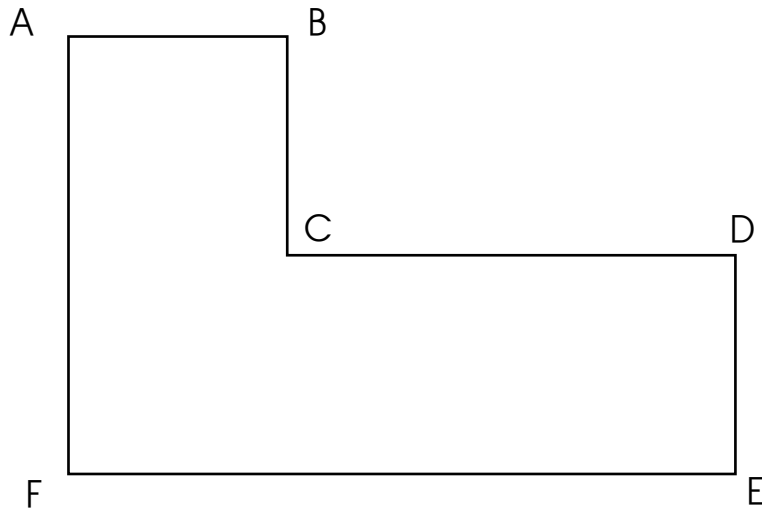

Ex 2 • Mesure le périmètre de cette figure

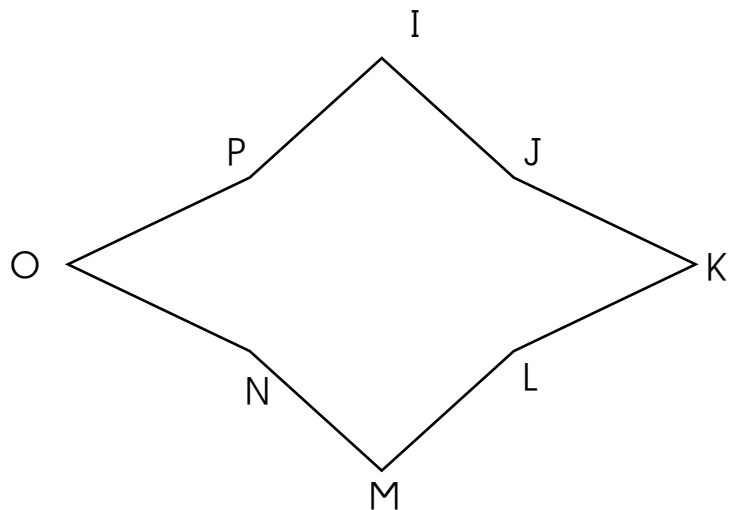

Ex 1 • Mesure le périmètre de cette figure

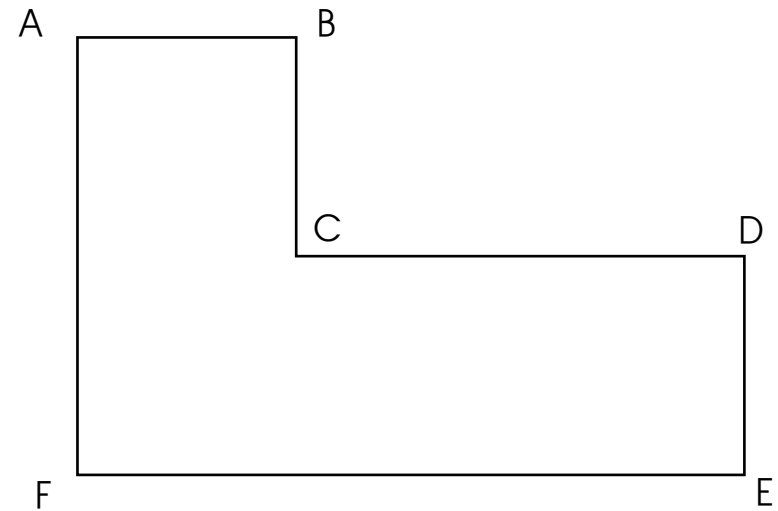

Ex 2 • Mesure le périmètre de cette figure

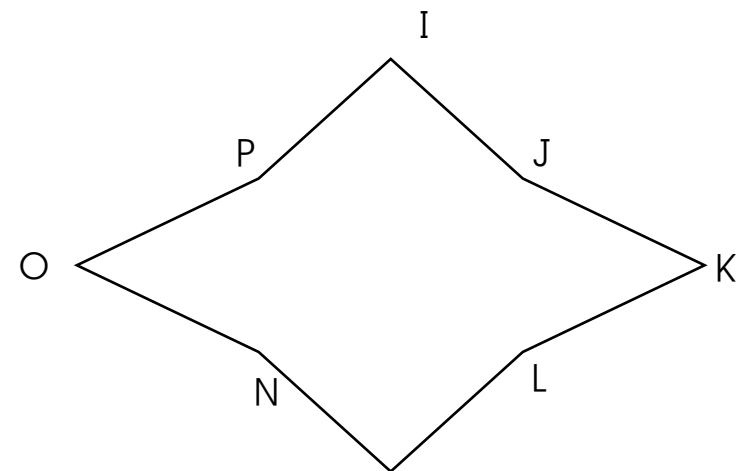

Ex 1 • Calcule le périmètre de ces figures en utilisant la formule appropriée

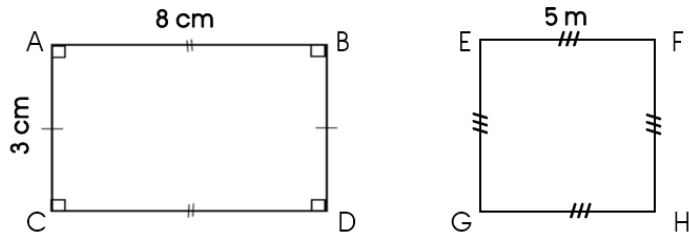

Ex 2 • Calcule le périmètre de ces figures en utilisant la formule appropriée

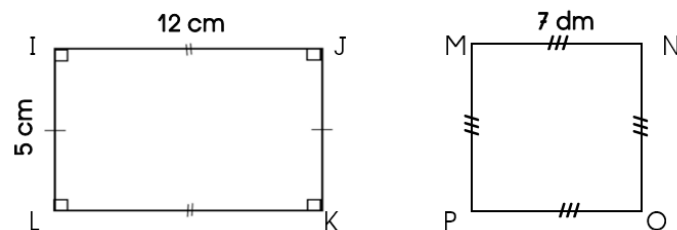

Ex 3 • Calcule le périmètre de ces figures en utilisant la formule appropriée

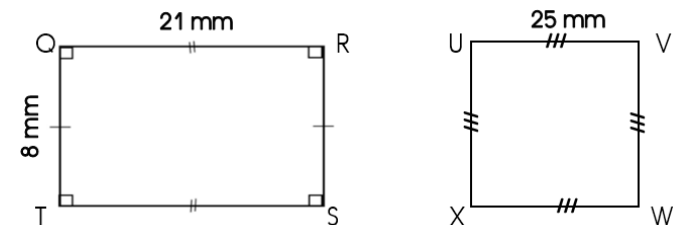

Ex 1 • Calcule le périmètre de ces figures en utilisant la formule appropriée

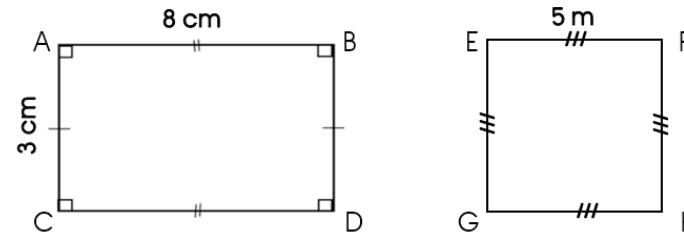

Ex 2 • Calcule le périmètre de ces figures en utilisant la formule appropriée

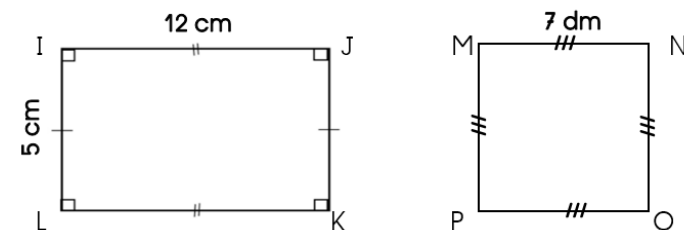

Ex 3 • Calcule le périmètre de ces figures en utilisant la formule appropriée

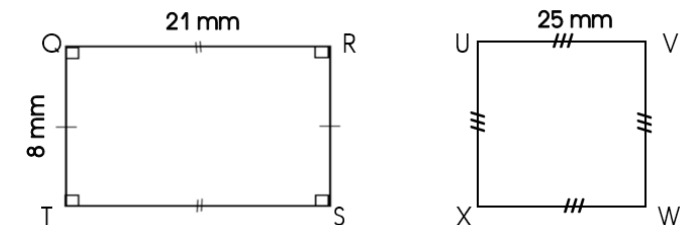

Ex 1 • Quelle figure a la plus grande aire ?
Justifie ta réponse

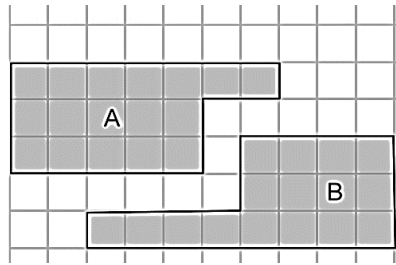

Ex 2 • Quelle figure a la plus grande aire ? Justifie ta réponse

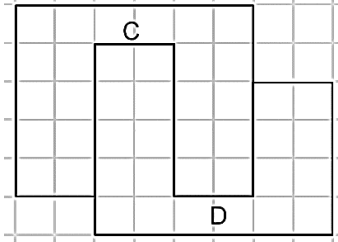

Ex 3 • Quelle figure a la plus grande aire ?
Justifie ta réponse

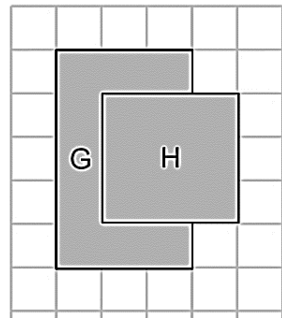

Ex 4 • Classe les figures des exercices 1, 2 et 3 en ordre croissant d'aire.

Ex 1 • Quelle figure a la plus grande aire ?
Justifie ta réponse

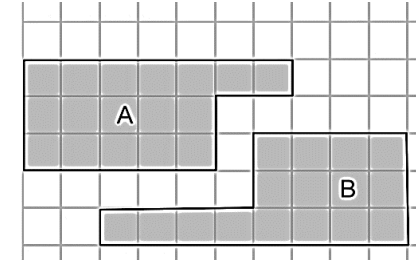

Ex 2 • Quelle figure a la plus grande aire ? Justifie ta réponse

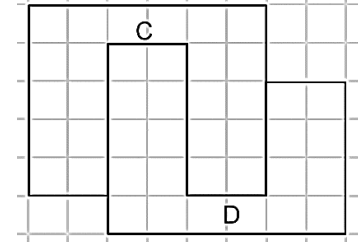

Ex 3 • Quelle figure a la plus grande aire ?
Justifie ta réponse

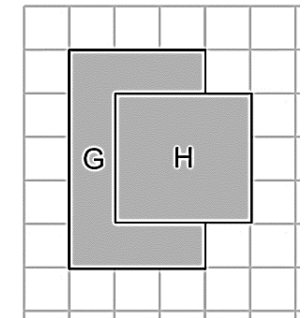

Ex 4 • Classe les figures des exercices 1, 2 et 3 en ordre croissant d'aire.

Ex 1 • En utilisant le carreau
comme unité d'aire,
quelle est la surface
de cette figure ?

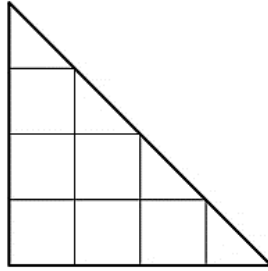

Ex 2 • En utilisant le carreau
comme unité d'aire,
quelle est la surface
de cette figure ?

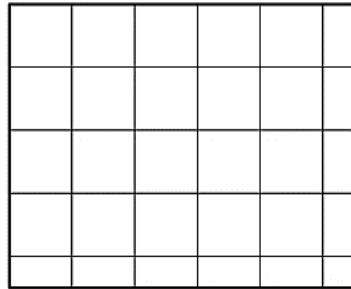

Ex 3 • En utilisant le carreau
comme unité d'aire,
quelle est la surface
de cette figure ?

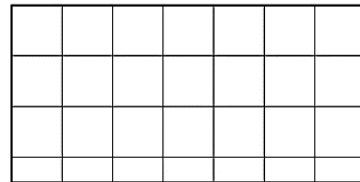

Ex 1 • En utilisant le carreau
comme unité d'aire,
quelle est la surface
de cette figure ?

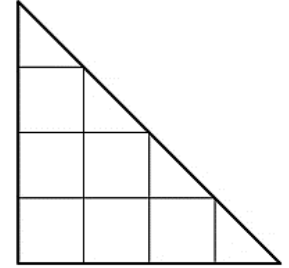

Ex 2 • En utilisant le carreau
comme unité d'aire,
quelle est la surface
de cette figure ?

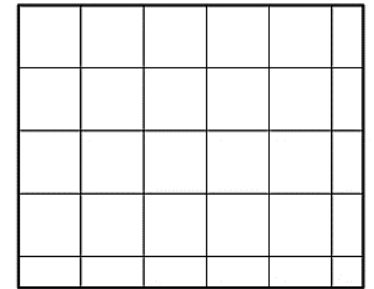

Ex 3 • En utilisant le carreau
comme unité d'aire,
quelle est la surface
de cette figure ?

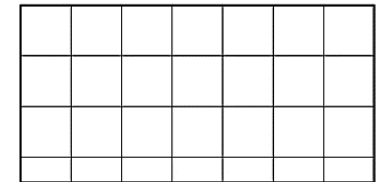

Ex 1 • Calcule l'aire des figures suivantes :

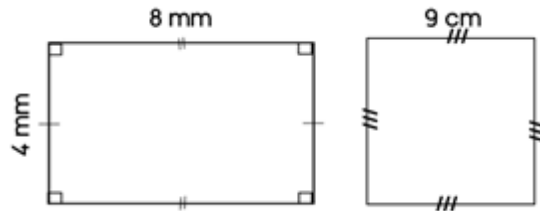

Ex 2 • Calcule l'aire des figures suivantes :

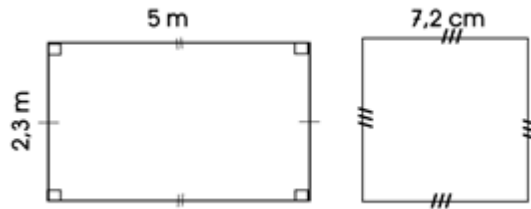

Ex 3 • Calcule l'aire des figures suivantes :

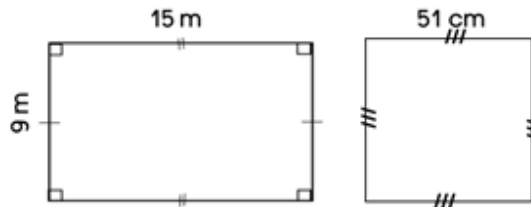

Ex 1 • Calcule l'aire des figures suivantes :

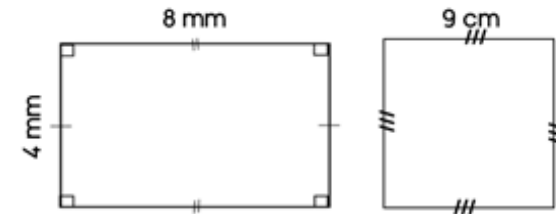

Ex 2 • Calcule l'aire des figures suivantes :

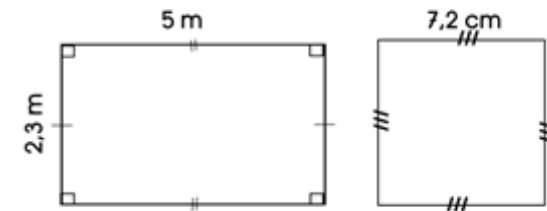

Ex 3 • Calcule l'aire des figures suivantes :

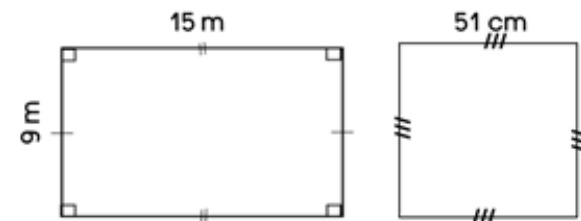

Ex 1 • Convertis dans l'unité demandée

5 kg 555 g → g

2 kg 350 g → g

2 500 g → kg

5 000 g → dag

4 kg 600 g → hg

10 kg → g

70 g → cg

34 g → mg

Ex 2 • Convertis dans l'unité demandée

750 g → dag

45 cg → mg

2 kg → g

5 kg → dg

8 000 g → kg

12 000 mg → g

25 hg → g

38 g → mg

Ex 3 • Convertis dans l'unité demandée

2 hg 5 g → dg

2 kg 5 g → g

1 050 g → kg

1 500 mg → g

5 kg 500 g → dag

1 g 50 cg → mg

10 kg 5 hg → dg

1 kg 7 hg 5 dag → g

Ex 1 • Convertis dans l'unité demandée

5 kg 555 g → g

2 kg 350 g → g

2 500 g → kg

5 000 g → dag

4 kg 600 g → hg

10 kg → g

70 g → cg

34 g → mg

Ex 2 • Convertis dans l'unité demandée

750 g → dag

45 cg → mg

2 kg → g

5 kg → dg

8 000 g → kg

12 000 mg → g

25 hg → g

38 g → mg

Ex 3 • Convertis dans l'unité demandée

2 hg 5 g → dg

2 kg 5 g → g

1 050 g → kg

1 500 mg → g

5 kg 500 g → dag

1 g 50 cg → mg

10 kg 5 hg → dg

1 kg 7 hg 5 dag → g

Ex 1 • Recopie et relie les capacités équivalentes

1 L	•	•	10 mL
1 hL	•	•	10 dL
1 cL	•	•	100 L
55 L	•	•	5 500 L
55 cL	•	•	550 mL
55 hL	•	•	5 500 cL

Ex 2 • Recopie et relie les capacités équivalentes

150 dL	•	•	1 500 L
15 mL	•	•	15 000 L
1,5 L	•	•	1,5 hL
150 L	•	•	150 cL
15 hL	•	•	15 L
150 hL	•	•	1,5 cL

Ex 1 • Recopie et relie les capacités équivalentes

1 L	•	•	10 mL
1 hL	•	•	10 dL
1 cL	•	•	100 L
55 L	•	•	5 500 L
55 cL	•	•	550 mL
55 hL	•	•	5 500 cL

Ex 2 • Recopie et relie les capacités équivalentes

150 dL	•	•	1 500 L
15 mL	•	•	15 000 L
1,5 L	•	•	1,5 hL
150 L	•	•	150 cL
15 hL	•	•	15 L
150 hL	•	•	1,5 cL

Ex 1 • Ecris la nature de chacun des angles de cette figure

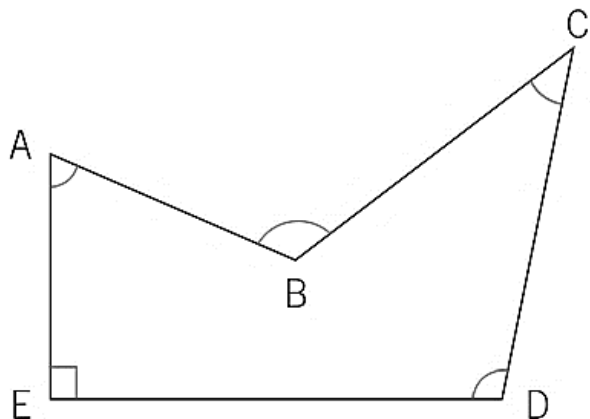

Ex 1 • Ecris la nature de chacun des angles de cette figure

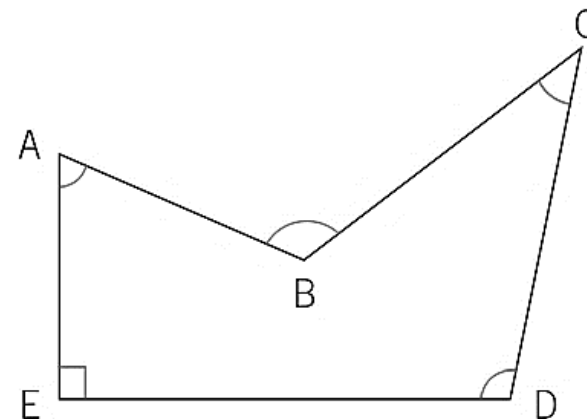

Ex 2 • Ecris la nature de chacun des angles de cette figure

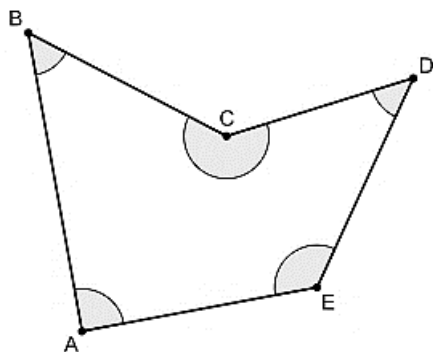

Ex 2 • Ecris la nature de chacun des angles de cette figure

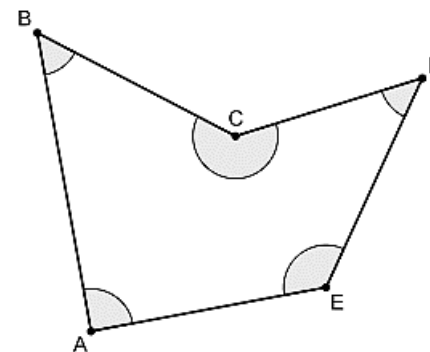

Ex 1 • Quels angles sont plus petits qu'un angle droit ?

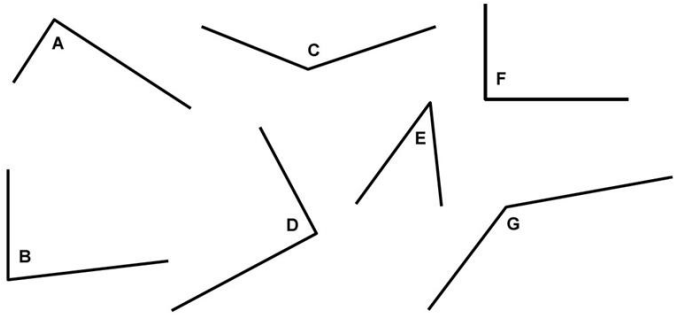

Ex 2 • Quels angles sont plus grands qu'un angle droit ?

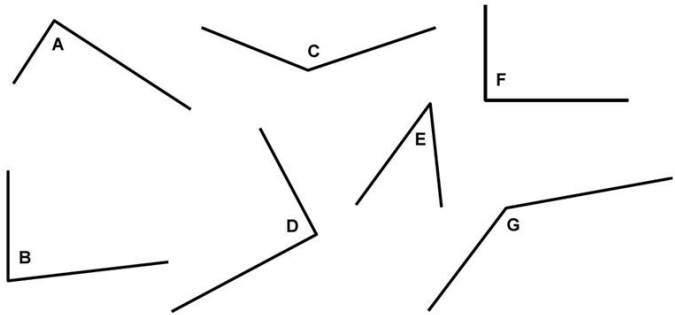

Ex 3 • A l'aide de tous les instruments, range ces angles du plus fermé au plus ouvert.

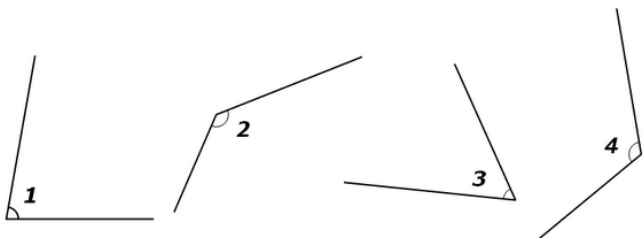

Ex 1 • Quels angles sont plus petits qu'un angle droit ?

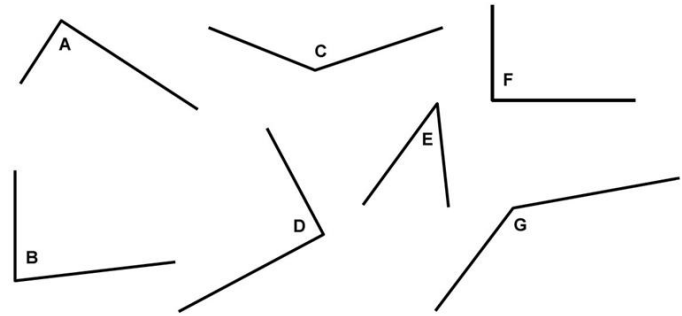

Ex 2 • Quels angles sont plus grands qu'un angle droit ?

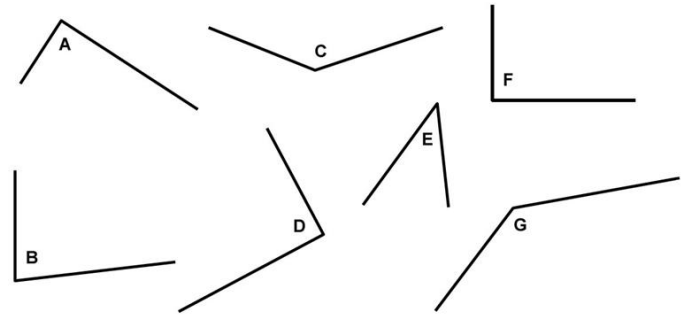

Ex 3 • A l'aide de tous les instruments, range ces angles du plus fermé au plus ouvert.

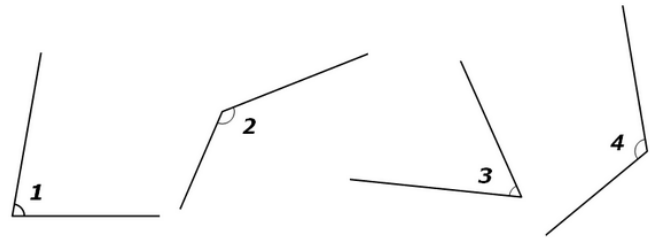

Ex 1 • Indique si chaque angle est aigu, obtus ou droit

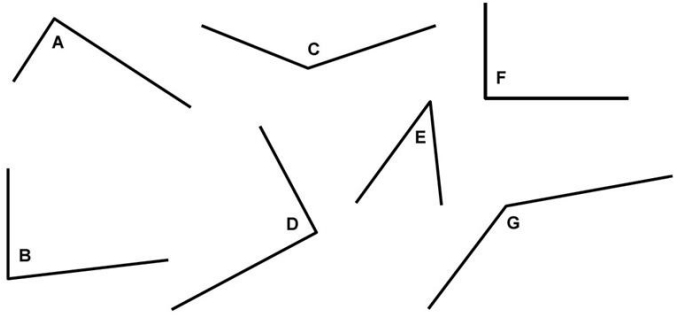

Ex 1 • Indique si chaque angle est aigu, obtus ou droit

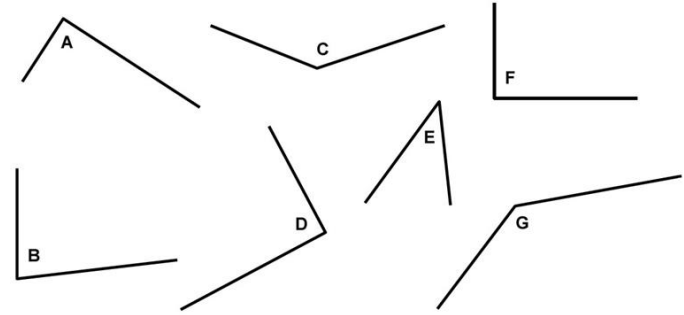

Ex 2 • Indique si chaque angle est aigu, obtus ou droit

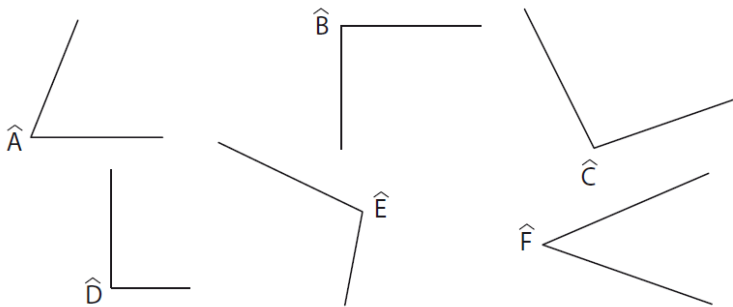

Ex 2 • Indique si chaque angle est aigu, obtus ou droit

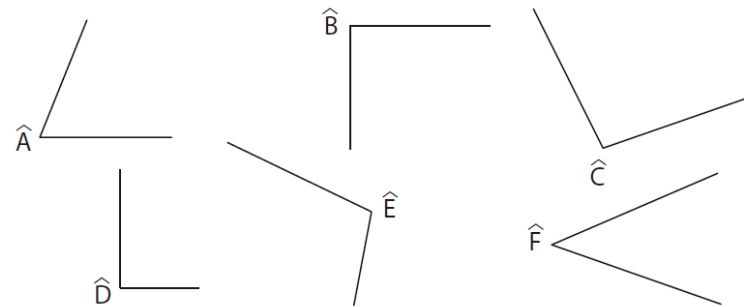



JE SAIS CALCULER LA DURÉE ÉCOULÉE ENTRE
DEUX INSTANTS DONNÉS.

Ex 1 • Le dessin animé commence à 20 h 30.
Il se termine à 22h10.

Quelle est la durée de ce dessin animé ?

Ex 2 • A l'école Montaud l'école commençait
à 08h30 et finissait à 12h00 le mercredi.

Combien de temps durait cette matinée ?

Ex 3•

20 h 05 Plus belle la vie

20 h 25 Thalassa

22 h 17 Soir 3

A partir de cet extrait de programme télé,
calcule la durée de Thalassa.



JE SAIS CALCULER LA DURÉE ÉCOULÉE ENTRE
DEUX INSTANTS DONNÉS.

Ex 1 • Le dessin animé commence à 20 h 30.
Il se termine à 22h10.

Quelle est la durée de ce dessin animé ?

Ex 2 • A l'école Montaud l'école commençait
à 08h30 et finissait à 12h00 le mercredi.

Combien de temps durait cette matinée ?

Ex 3•

20 h 05 Plus belle la vie

20 h 25 Thalassa

22 h 17 Soir 3

A partir de cet extrait de programme télé,
calcule la durée de Thalassa.

Ex 1 • TGV part de Bordeaux Saint-Jean à 9h53.
Il arrive à la gare de Paris Montparnasse 3h15 plus tard.

A quelle heure le TGV arrive-t-il à Montparnasse ?

Ex 2 • Gertrude a rendez-vous à 17h15 chez le coiffeur.
Le trajet en bus dure 22 minutes.
Il lui faut 4 minutes pour se rendre à l'arrêt de bus.
Le bus la dépose juste devant le salon de coiffure.

A quelle heure Gertrude doit-elle partir de chez elle ?

Ex 3 • Devant le cinéma, Elsa lit :

Alice au pays des Merveilles
Horaires des séances :
14h30 – 15 h – 17 h 30
Durée du film : 92 min

En sachant que le film commence dès le début de
la séance, à quelle heure Elsa sortira-t-elle du
cinéma si elle choisit la séance de 17h30 ?

Ex 1 • TGV part de Bordeaux Saint-Jean à 9h53.
Il arrive à la gare de Paris Montparnasse 3h15 plus tard.

A quelle heure le TGV arrive-t-il à Montparnasse ?

Ex 2 • Gertrude a rendez-vous à 17h15 chez le coiffeur.
Le trajet en bus dure 22 minutes.
Il lui faut 4 minutes pour se rendre à l'arrêt de bus.
Le bus la dépose juste devant le salon de coiffure.

A quelle heure Gertrude doit-elle partir de chez elle ?

Ex 3 • Devant le cinéma, Elsa lit :

Alice au pays des Merveilles
Horaires des séances :
14h30 – 15 h – 17 h 30
Durée du film : 92 min

En sachant que le film commence dès le début de
la séance, à quelle heure Elsa sortira-t-elle du
cinéma si elle choisit la séance de 17h30 ?



JE CONNAIS LES UNITÉS DE MESURES USUELLES:

jour, semaine, heure, minute, seconde,
dixième de seconde, mois, année, siècle, millénaire.

Ex 1 • Convertis les durées dans l'unité demandée

1 an = jours	3 min = s
1 jour = heures	4 h = min
1 h = min	2 jours = h
1 min = s	120 min = h
	3 min 30 s = s
	3 h 15 minmin

Ex 2 • Convertis les durées dans l'unité demandée

1 an = jours	$\frac{1}{2}$ h =min
1 jour = heures	10 min = s
1 h = min	180 min = s
1 min = s	180 min = h
	3 jours = h
	48h = jours

Ex 3 • Convertis les durées dans l'unité demandée

1 an = jours	72h = jours
1 jour = heures	1h30 min = min
1 h = min	$\frac{1}{4}$ d'h = min
1 min = s	5 min = s
	120 min = h
	4 h = min



JE CONNAIS LES UNITÉS DE MESURES USUELLES:

jour, semaine, heure, minute, seconde,
dixième de seconde, mois, année, siècle, millénaire.

Ex 1 • Convertis les durées dans l'unité demandée

1 an = jours	3 min = s
1 jour = heures	4 h = min
1 h = min	2 jours = h
1 min = s	120 min = h
	3 min 30 s = s
	3 h 15 minmin

Ex 2 • Convertis les durées dans l'unité demandée

1 an = jours	$\frac{1}{2}$ h =min
1 jour = heures	10 min = s
1 h = min	180 min = s
1 min = s	180 min = h
	3 jours = h
	48h = jours

Ex 3 • Convertis les durées dans l'unité demandée

1 an = jours	72h = jours
1 jour = heures	1h30 min = min
1 h = min	$\frac{1}{4}$ d'h = min
1 min = s	5 min = s
	120 min = h
	4 h = min