

La modélisation et la simulation des objets et systèmes techniques

MSOST.2.1

Utiliser une modélisation pour comprendre, formaliser, partager, construire, investiguer, prouver.

OTSCIS.2.2

Lire, utiliser et produire, à l'aide d'outils de représentation numérique, des choix de solutions sous forme de dessins ou de schémas.



Pour assembler correctement deux pièces, il faut repérer les points de contact. Une fois ces points de contact repérés, en prendre un de la première pièce, avec la souris et déplacer la souris vers la deuxième pièce.

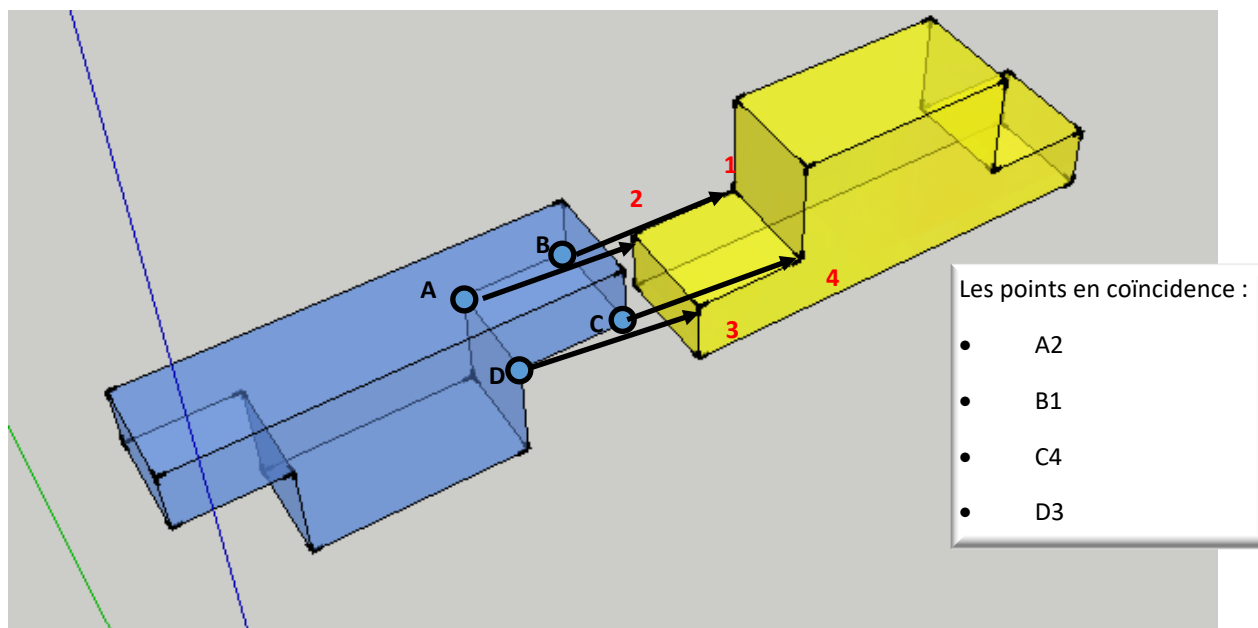

Résultat

