



Histoire

## La dynastie belge : les rois et reines de Belgique

L'indépendance de la Belgique est proclamée le **4 octobre 1830**

**Léopold I<sup>er</sup> : premier roi des Belges**  
Carte d'identité

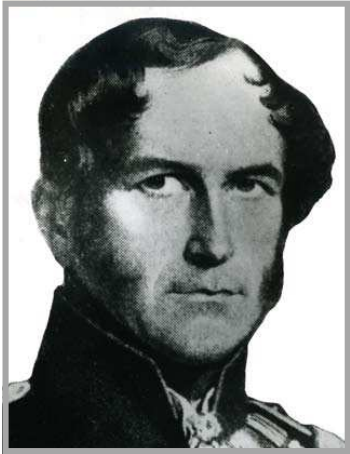

**Nom :** Léopold de Saxe-Cobourg-Gotha

**Date et lieu de naissance :** Bavière, le 16 décembre 1790

**Epouse(s) :** princesse Charlotte d'Angleterre († 1817), princesse Louise-Marie d'Orléans

**Enfants :** Louis-Philippe, Léopold II, Philippe et Charlotte

**Date de mort :** 10 décembre 1865

**Prestation de serment :** le 21 juillet 1831

**Règne :** de 1831 à 1865 (**34 ans**)

**Prédécesseur :** néant

**Successeur :** Léopold II



Léopold I<sup>er</sup>

Louise-Marie  
d'Orléans

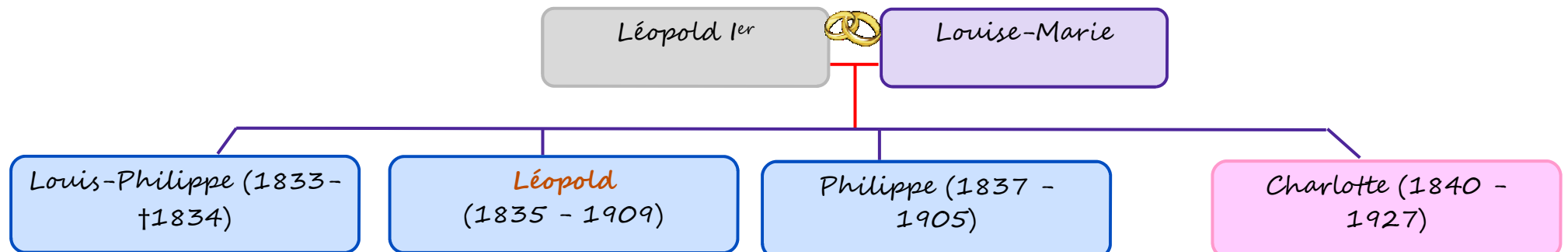

## Léopold I<sup>er</sup> : premier roi des Belges

### Sa vie, son règne

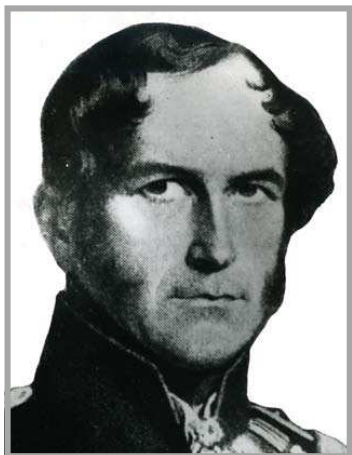

Léopold I<sup>er</sup>

Mon nom est **Léopold de Saxe-Cobourg-Gotha**. Je suis né en Bavière, le **16 décembre 1790**.

Prince allemand, je sers comme officier dans l'armée russe pendant les guerres contre Napoléon Bonaparte.

En 1816, je suis naturalisé Anglais et j'épouse la princesse Charlotte, héritière de la couronne d'Angleterre, mais elle meurt en 1817 en accouchant d'un enfant mort-né.

En 1830, on me propose la couronne de Grèce, mais je décline l'offre.

J'accepte la couronne de Belgique et je prête serment à la Constitution, le **21 juillet 1831** (qui deviendra la date de la **fête nationale**). Je deviens ainsi le **premier roi des Belges**.

A peine arrivé dans mon nouveau pays, je dois prendre la tête de l'armée pour chasser les Hollandais qui n'ont pas reconnu la Belgique et qui occupent toujours le nord du pays.

Le **9 août 1832**, j'épouse la **princesse Louise-Marie d'Orléans** (1812-1850) avec qui j'aurai 4 enfants :

- Louis - Philippe (1833 - †1834)
- **Léopold** (1835 - 1909) , qui deviendra Léopold II
- Philippe (1837 - 1905), père du futur Albert I<sup>er</sup>
- Charlotte (1840 - 1927), qui deviendra Impératrice du Mexique (1864 - 1867)

Je meurs le **10 décembre 1865** après **34 ans** de règne. C'est mon fils Léopold qui me succède.

### Que retenir de mon règne ?

Après avoir établi la paix avec les Pays-Bas (**1839**), je veux donner une place internationale à la Belgique et en faire un pays moderne. C'est sous mon règne qu'est inaugurée en **1835** la première ligne de chemin de fer pour voyageurs reliant Bruxelles et Malines. Je veux doter la Belgique d'une colonie, ce qui donnerait des terres et des emplois aux plus pauvres, fournirait des matières premières aux industries belges et leur ouvrirait de nouveaux marchés. Malheureusement, toutes mes tentatives échouent et c'est mon fils, Léopold II, qui réalisera mon rêve, en colonisant le Congo.

## Léopold II: deuxième roi des Belges

### Carte d'identité



Léopold II

**Nom :** Léopold de Saxe-Cobourg-Gotha

**Date et lieu de naissance :** Bruxelles, le 9 avril 1835

**Epouse :** archiduchesse Marie-Henriette de Habsbourg-Lorraine

**Enfants :** Louise-Marie, Léopold, Stéphanie, Clémentine

**Date de mort :** 17 décembre 1909

**Prestation de serment :** le 17 décembre 1865

**Règne :** de 1865 à 1909 (**44 ans**)

**Prédécesseur :** Léopold I<sup>er</sup>

**Relation familiale avec son prédécesseur :** deuxième fils de Léopold I<sup>er</sup>

**Successeur :** Albert I<sup>er</sup>



Marie-Henriette  
de Habsbourg-  
Lorraine

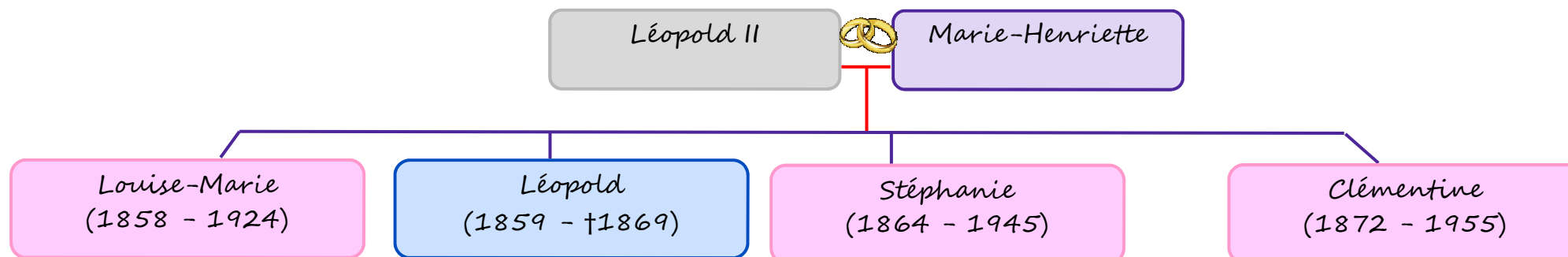

## Léopold II : deuxième roi des Belges

### Sa vie, son règne



Léopold II

Mon nom est **Léopold de Saxe-Cobourg-Gotha**. Je suis né à Bruxelles , le **9 avril 1835**. Pendant mon éducation, je m'intéresse surtout à la géographie.

Le **22 août 1853**, j'épouse l'archiduchesse **Marie-Henriette de Habsbourg-Lorraine** (1836-1902) avec qui j'aurai 4 enfants :

- Louise - Marie (1858 - 1924)
- Léopold (1859 - †1869)
- Stéphanie (1864 - 1945)
- Clémentine (1872 - 1955)

Le **17 décembre 1865**, je prête le serment constitutionnel et deviens le deuxième roi des Belges.

En **1885**, je deviens le chef de l'Etat indépendant du Congo.

En **1908**, je cède le Congo à l'Etat belge.

Je meurs le **17 décembre 1909** après 44 ans de règne. C'est mon **neveu** Albert qui me succède.

### Que retenir de mon règne ?

Sous mon règne, une série de lois sociales seront votées (interdiction de faire travailler des enfants de moins de 12 ans, interdiction de faire travailler des femmes dans les mines, instauration du repos dominical...).

Sous mon règne est instauré le service militaire obligatoire (1 fils par famille).

J'envoie Stanley en exploration dans le bassin du Congo. En **1885**, l'Etat indépendant du Congo devient ma colonie privée. Grâce à l'exploitation du caoutchouc et des matières premières, je m'enrichis beaucoup. J'investis une grosse partie de cet argent dans de grands travaux à travers la Belgique (le Cinquantenaire, le Musée de Tervuren, amélioration des voies de communication...), ce qui me vaut le surnom de « Roi-bâtitseur ».

A la suite de la campagne de dénonciation des mauvais traitements infligés aux travailleurs africains, je suis contraint de céder le Congo à l'Etat belge qui rebaptise ce territoire « Congo belge ».

## Albert I<sup>er</sup> : troisième roi des Belges Carte d'identité



Albert I<sup>er</sup>

**Nom :** Albert de Saxe-Cobourg-Gotha

**Date et lieu de naissance :** Bruxelles, le 8 avril 1875

**Epouse :** duchesse Elisabeth de Bavière

**Enfants :** Léopold, Charles, Marie-José

**Date de mort :** 17 février 1934

**Prestation de serment :** 23 décembre 1909

**Règne :** de 1909 à 1934 (**24 ans**)

**Prédécesseur :** Léopold II

**Relation familiale avec son prédécesseur :** neveu de Léopold II

**Successeur :** Léopold III



Elisabeth de  
Bavière

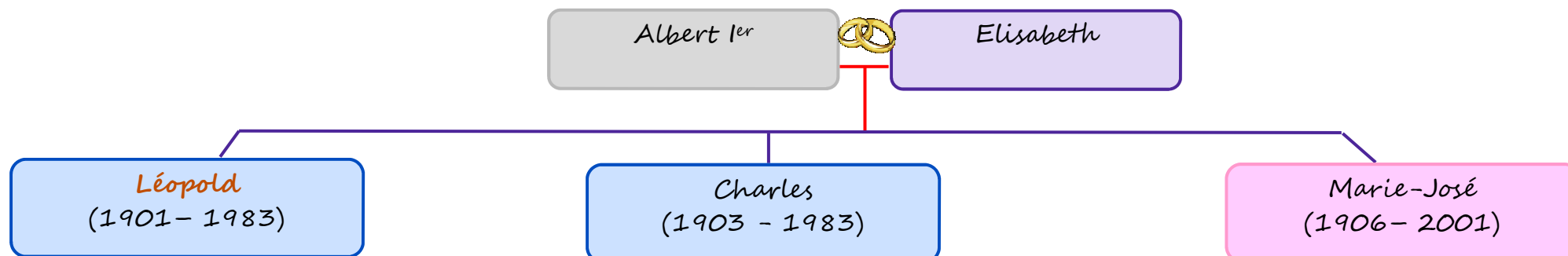

## Albert I<sup>er</sup> : troisième roi des Belges

### Sa vie, son règne

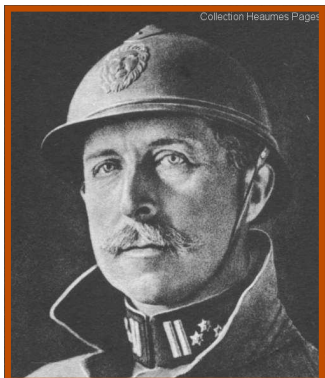

Albert I<sup>er</sup>

Mon nom est **Albert de Saxe-Cobourg-Gotha**. Je suis né à Bruxelles , le **8 avril 1875**. Rien ne me prédisposait à régner. Je deviens premier dans l'ordre de succession après la mort du fils unique de Léopold II, de mon frère aîné et de mon père.

Le **2 octobre 1900**, j'épouse **Elisabeth, duchesse de Bavière** (1876-1965) avec qui j'aurai 3 enfants :

- **Léopold** (1901 - 1983), futur Léopold III
- Charles (1903 - 1983), futur régent
- Marie-José (1906-2001), future reine d'Italie (1946)

Le **23 décembre 1909**, je prête le serment constitutionnel et deviens **le troisième roi** des Belges.

Grand amateur d'alpinisme, je meurs accidentellement à Marche-les-Dames, le **17 février 1934** après **24 ans** de règne. C'est mon **fils** Léopold qui me succède.

### Que retenir de mon règne ?

Je critique durement la politique d'exploitation de la colonie mise en place par mon oncle.

En 1913, le service militaire devient obligatoire **pour tous**.

Le 2 août 1914, je prends le commandement de l'armée belge. Contrairement au gouvernement belge qui se réfugie près du Havre, je refuse de quitter le pays car je veux rester aux côtés de mes soldats, ce qui me vaut le surnom de « **Roi-soldat** » ou de « **Roi-chevalier** ». Mon épouse prend l'uniforme d'infirmière et apporte assistance et réconfort aux blessés.

Sous mon règne, l'école devient obligatoire pour tous les enfants jusqu'à l'âge de 12 ans. J'inaugure également les travaux de creusement du canal qui relie Liège à Anvers et qui portera mon nom « **le Canal Albert** ».

## Léopold III : quatrième roi des Belges

### Carte d'identité



Léopold III

**Nom :** Léopold de Saxe-Cobourg puis Léopold de Belgique

**Date et lieu de naissance :** Bruxelles, le 3 novembre 1901

**Epouse :** princesse Astrid de Suède († 1935), remariage avec Lilian Baels

**Enfants :** Joséphine-Charlotte, Baudouin, Albert (du 1<sup>er</sup> mariage)  
Alexandre, Marie-Christine, Esméralda (du 2<sup>e</sup> mariage)

**Date de mort :** 25 septembre 1983

**Prestation de serment :** 23 février 1934

**Règne :** de 1934 à 1951 (**17 ans**)

**Prédécesseur :** Albert I<sup>er</sup>

**Relation familiale avec son prédécesseur :** fils d'Albert I<sup>er</sup>

**Successeur :** Baudouin



Astrid de Suède

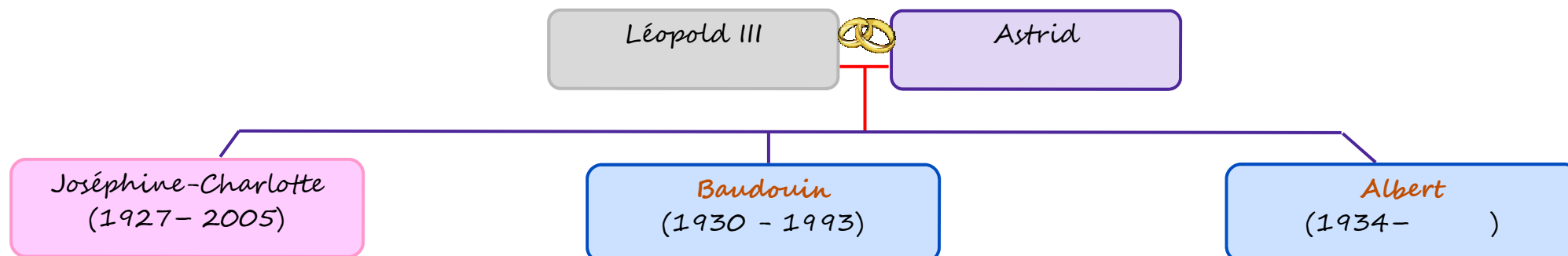

## Léopold III : quatrième roi des Belges

### Sa vie, son règne



Léopold III

Mon nom est **Léopold de Saxe-Cobourg-Gotha**. Je suis né à Bruxelles , le **3 novembre 1901**.

Le **4 novembre 1926**, j'épouse **Astrid, princesse de Suède** (1905-1935) avec qui j'aurai 3 enfants :

- Joséphine-Charlotte (1927 - 2005), future grande-duchesse de Luxembourg
- **Baudouin** (1930 - 1993), futur Baudouin
- Albert (1934 - ), futur Albert II

Le **23 février 1934**, je prête le serment constitutionnel et deviens **le quatrième roi** des Belges.

En **1935**, j'ai un accident de voiture avec mon épouse en Suisse. J'en sors blessé mais mon épouse y perd la vie.

En 1941, je me remarie avec Lilian Baels avec qui j'aurai 3 enfants :

- Alexandre (1942 - 2009)
- Marie-Christine (1951 - )
- Marie-Esméralda ( 1956 - )

Face aux violentes émeutes que suscite mon retour en Belgique après la guerre, j'abdique en faveur de mon fils Baudouin, le **16 juillet 1951** après **17 ans** de règne. Je meurs le **25 septembre 1983**.

### Que retenir de mon règne ?

Le 10 mai 1940, l'Allemagne envahit la Belgique et je prends le commandement de l'armée belge.

Je capitule le 28 mai 1940 **sans le consentement du gouvernement**, je reste en Belgique et ne suis pas le gouvernement en exil. Je suis prisonnier des Allemands au château de Laeken et je suis ensuite déporté avec ma famille en Allemagne et puis, en Autriche. A la libération du pays, le gouvernement constate mon incapacité de régner et désigne, en 1944, mon frère, Charles, comme régent du Royaume. Le 7 mai **1945**, ma famille et moi sommes libérés par les troupes américaines. La perspective de mon retour déclenche la Question royale qui divise la Belgique. En effet, mon attitude face à l'ennemi (mon refus de suivre le gouvernement en exil pour poursuivre la lutte aux côtés des Alliés, ma rencontre avec Hitler...), mon mariage pendant ma captivité avec Lilian Baels.....,



## Léopold III : quatrième roi des Belges

### Sa vie, son règne



avec Lilian Baels....., me valent de nombreuses critiques. A ma libération en **1945**, le gouvernement me signifie que mon retour n'est pas souhaité. Je m'installe en Suisse avec ma famille.

La consultation populaire du 12 mars 1950 sur mon retour se solde par **57,68%** de oui à mon retour. Mais ce résultat ne reflète pas la division profonde de la population belge (72% de oui en Flandre, 48% à Bruxelles et 42% en Wallonie).

Le 22 juillet 1950, je rentre à Bruxelles. Mon retour suscite de violentes émeutes qui se soldent par plusieurs morts.

Je décide donc de laisser le trône à mon fils Baudouin et j'abdique en sa faveur le **16 juillet 1951**.

Léopold III

**Prince Charles : régent du Royaume de 1944 à 1950**  
**Carte d'identité**



*Charles*

**Nom :** Charles de Saxe-Cobourg, puis Charles de Belgique

**Date et lieu de naissance :** Bruxelles, le 10 octobre 1903

**Epouse :** /

**Enfants :** /

**Date de mort :** 1<sup>er</sup> juin 1983

**Prestation de serment :** 20 septembre 1944

**Régence :** du 20 septembre 1944 au 20 juillet 1950 (**5 ans**)

**Relation familiale avec Léopold III :** frère de Léopold III

## Prince Charles : Régent Sa vie, son règne



Charles

Mon nom est **Charles de Saxe-Cobourg-Gotha**. Je suis né à Bruxelles , le **10 octobre 1903**.  
A la fin de la guerre, mon frère, le roi Léopold III, est emmené avec sa famille en Allemagne.

A la libération du pays en 1944, le gouvernement belge constate l'incapacité de régner de mon frère en raison de sa captivité en Allemagne. On me demande alors d'assurer l'intérim.

Le **20 septembre 1944**, je prête le serment constitutionnel et deviens **régent**.

Je demeure régent jusqu'au **20 juillet 1950** (**5 ans**), au retour de mon frère, après la consultation populaire de mars 1950. Son retour suscite de violentes émeutes qui le conduiront à renoncer au trône. A l'issue de ma régence, je me retire près d'Ostende où je me consacre à la peinture.

Je meurs le **1<sup>er</sup> juin 1983**.

### Que retenir de ma régence ?

Ma régence voit la naissance de la sécurité sociale (**1944**) en Belgique et l'introduction du vote des femmes (**1948**).  
Sous ma régence sont également signés une série de traités internationaux par lesquels la Belgique adhère au Bénélux (**1944**), à l'ONU (**1945**), à l'OTAN (**1948**) et au Conseil de l'Europe (**1949**).

## Baudouin : cinquième roi des Belges

### Carte d'identité



Baudouin

**Nom :** Baudouin de Belgique

**Date et lieu de naissance :** Bruxelles, le 7 septembre 1930

**Epouse :** Fabiola de Mora y Aragon

**Enfants :** aucun

**Date de mort :** 31 juillet 1993

**Prestation de serment :** 17 juillet 1951

**Règne :** de 1951 à 1993 (**42 ans**)

**Prédécesseur :** Léopold III

**Relation familiale avec son prédécesseur :** fils Léopold III

**Successeur :** Albert II



Fabiola de Mora  
y Aragon



## Baudouin : cinquième roi des Belges

### Sa vie, son règne



Mon nom est **Baudouin de Belgique**. Je suis né à Bruxelles , le **7 septembre 1930**.

Le 11 août 1950, je deviens Prince royal.

A la suite de l'abdication de mon père, je prête le serment constitutionnel le **17 juillet 1951** et je deviens le **cinquième roi** des Belges, à 21 ans à peine.

Mon père m'aidera dans ma tâche jusqu'à mon mariage.

Le **15 décembre 1960**, j'épouse **Fabiola de Mora y Aragon** (1928- ) avec qui je n'aurai pas d'enfant.

Je meurs le **31 juillet 1993** d'une crise cardiaque pendant mes vacances en Espagne, après **42 ans** de règne.

*Baudouin*

### Que retenir de mon règne ?

Mon règne est marqué par l'exposition universelle de 1958 qui se déroule à Bruxelles, l'indépendance du Congo proclamée le **30 juin 1960** et l'évolution des institutions belges dans le cadre de laquelle les régions deviennent de plus en plus autonomes.

Très catholique, je refuse de sanctionner la loi qui dépénalise l'avortement , le 30 mars 1990. Je suis alors déclaré dans l'impossibilité de régner pendant quelques jours jusqu'à la promulgation de la loi par le Conseil des ministres. Je reprends mes prérogatives royales le 5 avril 1990.

Mon décès inattendu provoque une vive émotion au sein de la population.

Mon **frère** Albert me succède sur le trône.

## Albert II : sixième roi des Belges

### Carte d'identité



Albert II

**Nom :** Albert de Belgique

**Date et lieu de naissance :** Bruxelles, le 6 juin 1934

**Epouse :** Paola Ruffo di Calabria

**Enfants :** Philippe, Astrid, Laurent

**Date de mort :**

**Prestation de serment :** 9 août 1993

**Règne :** de 1993 à 2013 (**19 ans**)

**Prédécesseur :** Baudouin

**Relation familiale avec son prédécesseur :** frère de Baudouin

**Successeur :** Philippe



Paola Ruffo di Calabria

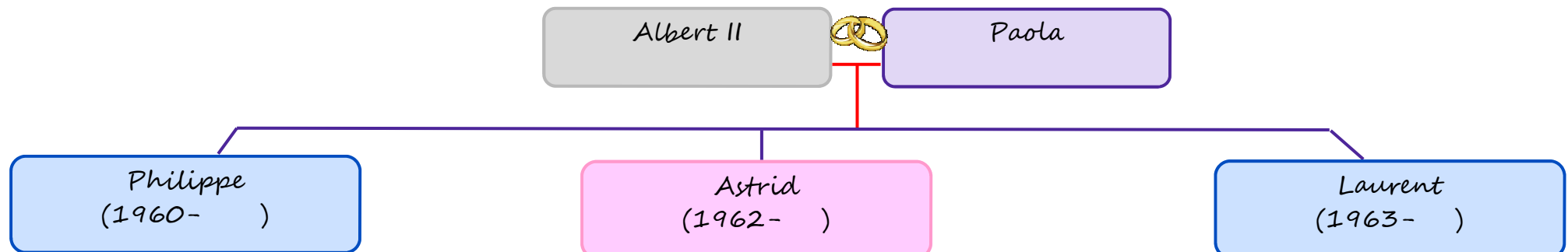

## Albert II : sixième roi des Belges

### Sa vie, son règne



Albert II

Mon nom est **Albert de Belgique**. Je suis né à Bruxelles, le **6 juin 1934**.

Le **2 juillet 1959**, j'épouse **Paola Ruffo di Calabria** (1937- ) avec qui j'aurai 3 enfants :

- **Philippe** (1960 – ), le futur roi Philippe.
- Astrid (1962 – )
- Laurent (1963 – )

Je succède à mon **frère** mort sans héritier direct, je prête le serment constitutionnel le **9 août 1993** et je deviens le **sixième roi** des Belges.

Le **21 juillet 2013**, j'abdique, après **19 ans** (presque 20 ans) de règne, en faveur de mon **fils** pour des raisons de santé liées à mon âge.

### Que retenir de mon règne ?

Sous mon règne, la Belgique va continuer son évolution institutionnelle. Je règne sur un **Etat fédéral** au sein duquel les Régions et les Communautés assument de plus en plus de compétences. La Belgique rentre dans la zone euro.

Proche de mon peuple, j'assure une certaine stabilité à mon pays qui connaît parfois de profondes crises politiques (crise de 541 jours pour former un gouvernement après les élections législatives de 2010).

Le 3 juillet 2013, j'annonce mon intention d'abdiquer en faveur de mon **fils**, Philippe, le 21 juillet 2013.

## Philippe : septième roi des Belges Carte d'identité



**Nom :** Philippe de Belgique

**Date et lieu de naissance :** Bruxelles, le 15 avril 1960

**Epouse :** Mathilde d'Udekem d'Acoz

**Enfants :** Elisabeth, Gabriel, Emmanuel, Eléonore

**Date de mort :**

**Prestation de serment :** 21 juillet 2013

**Règne :** de 2013 à

**Prédécesseur :** Albert II

**Relation familiale avec son prédécesseur :** fils d'Albert II

**Successeur :**



Philippe

Mathilde

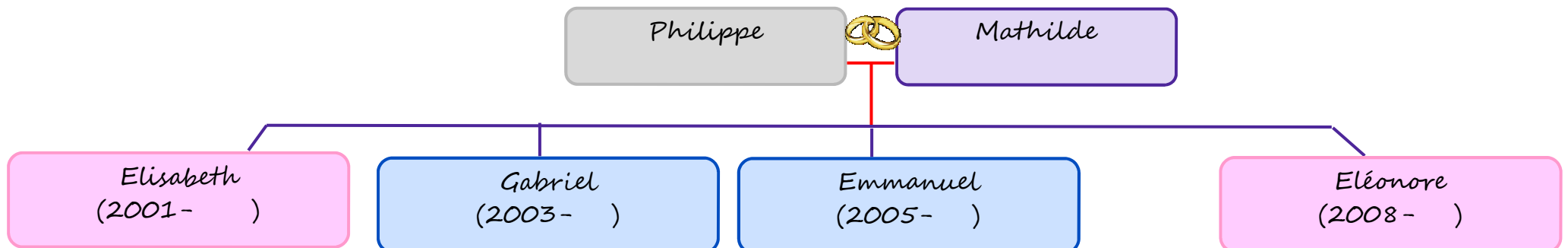



## Philippe : septième roi des Belges

### Sa vie, son règne



Philippe

Mon nom est **Philippe de Belgique**. Je suis né à Bruxelles, le **15 avril 1960**. Mon oncle, le roi Baudouin, n'ayant pas d'enfant, il me prend sous son aile et me forme progressivement à la fonction royale.

Contre toute attente, à la mort de mon oncle, c'est mon père, Albert, qui monte sur le trône.

Le **4 décembre 1999**, j'épouse **Mathilde d'Udekem d'Acoz** (1973- ) avec qui j'ai 4 enfants :

- **Elisabeth** (2001 – )
- Gabriel (2003 – )
- Emmanuel (2005 – )
- Eléonore (2008- )

Je succède à mon **père** qui abdique en ma faveur, je prête le serment constitutionnel le **21 juillet 2013** et je deviens le **septième roi** des Belges.

### Qui me succédera ?

Jusqu'en **1991**, la Constitution belge n'autorisait qu'aux héritiers mâles de monter sur le trône. Par conséquent, le fils aîné du roi était l'héritier du trône.

La **loi salique** qui interdisait aux filles de monter sur le trône ayant été abolie en 1991, **Elisabeth**, ma fille aînée devrait me succéder.