

ENIGME DE LA QUINZAINE



Force 4

Quel solide !

On coupe chaque sommet d'un cube en enlevant une pyramide. Une fois les pyramides enlevées à tous les sommets, il reste un nouveau solide.

Combien ce nouveau solide a-t-il de faces ?

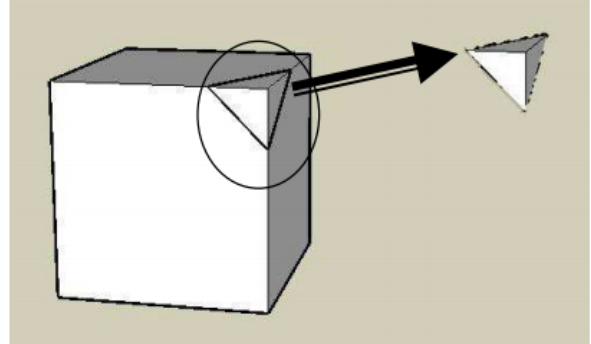

Tes recherches, tes calculs

Ta phrase réponse

ENIGME DE LA QUINZAINE



Force 4

Quel solide !

On coupe chaque sommet d'un cube en enlevant une pyramide. Une fois les pyramides enlevées à tous les sommets, il reste un nouveau solide.

Combien ce nouveau solide a-t-il de faces ?

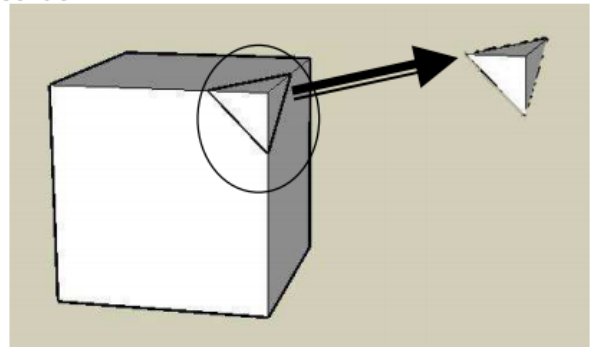

Tes recherches, tes calculs

Ta phrase réponse

ENIGME DE LA QUINZAINE



Force 4

Les deux menteurs

La girafe ment le lundi, le mardi, et le mercredi.
Le crocodile ment le jeudi, le vendredi et le samedi.
Les autres jours, ils disent la vérité.
La girafe avoue : « hier, je mentais » et le crocodile répond « moi aussi ».



Quel jour sommes-nous ?

Tes recherches, tes calculs

Ta phrase réponse

ENIGME DE LA QUINZAINE



Force 4

Les deux menteurs

La girafe ment le lundi, le mardi, et le mercredi.
Le crocodile ment le jeudi, le vendredi et le samedi.
Les autres jours, ils disent la vérité.
La girafe avoue : « hier, je mentais » et le crocodile répond « moi aussi ».



Quel jour sommes-nous ?

Tes recherches, tes calculs

Ta phrase réponse

ENIGME DE LA QUINZAINE



Force 4

Le téléphone arabe

Martin révèle un secret à Clélia. Clélia le répète à trois de ses amies.
Chacune de ses amies le répète à quatre autres.
Ces dernières le répètent chacune à trois autres.

Combien de fois ce secret a-t-il été dit ?

Tes recherches, tes calculs

Ta phrase réponse

ENIGME DE LA QUINZAINE



Le téléphone arabe

Martin révèle un secret à Clélia. Clélia le répète à trois de ses amies.
Chacune de ses amies le répète à quatre autres.
Ces dernières le répètent chacune à trois autres.

Combien de fois ce secret a-t-il été dit ?

Tes recherches, tes calculs

Ta phrase réponse

ENIGME DE LA QUINZAINE



Force 4

Message secret

Cet agent secret utilise le code suivant pour coder ses messages :

1=A ; 2=C ; 3=E ; 4=H ; 5=L ; 6=M ; 7=O 8=S 9=T

Le dernier message qu'il vient d'envoyer est formé des 16 chiffres suivants (dans l'ordre) :

chiffre des unités de 1 315 | chiffre des centaines de 2 356 | chiffre des dizaines de 7 984

chiffre des dizaines de mille de 764 892 | chiffre des unités de mille de 591 264

chiffre des centaines de mille de 1 935 436 | chiffre des centaines de 3 579 456

chiffre des dizaines de mille de 4 187 325 | $(3 \times 9) - (5 \times 5)$ | $(100 - 98) + (0 \times 1) + 1$

$(40 - 36) \times (71 - 69)$ | $(12 - 9) \times (33 - 30)$ | 12 dizaines + 82 unités - 2 centaines

3 centaines + 14 dizaines - 433 unités | 27 unités + 1 centaine - 12 dizaines

1 centaine - 95 unités



Quel est le message caché derrière ces codes ?

Tes recherches, tes calculs

Ta phrase réponse

ENIGME DE LA QUINZAINE



Force 4

Le rectangle de carrés

Toutes les parcelles sont des carrés.

**Trouver les dimensions
du rectangle extérieur.**

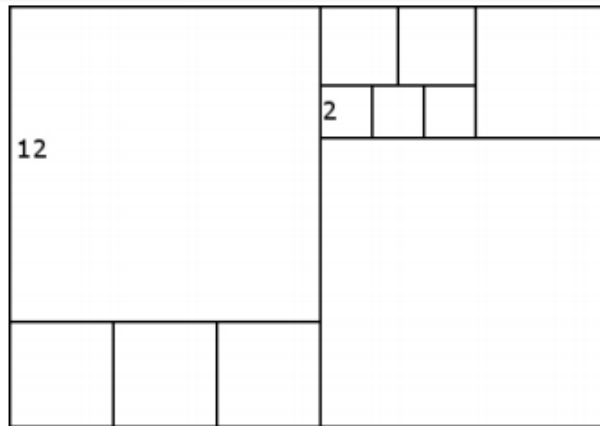

Tes recherches, tes calculs

Ta phrase réponse

ENIGME DE LA QUINZAINE



Force 4

Le rectangle de carrés

Toutes les parcelles sont des carrés.

**Trouver les dimensions
du rectangle extérieur.**

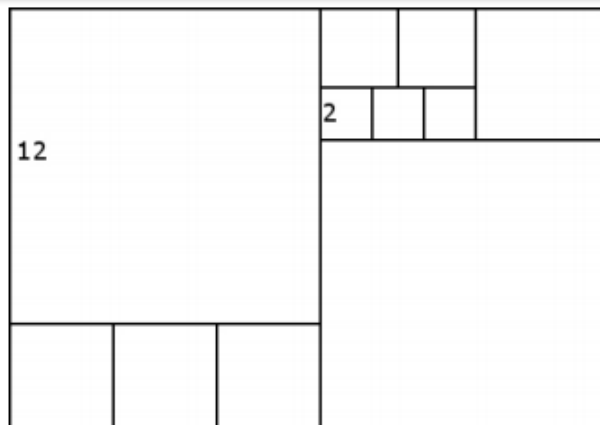

Tes recherches, tes calculs

Ta phrase réponse

ENIGME DE LA QUINZAINE



Force 4

Le plus grand

Placez les nombres suivants en respectant la règle : une flèche va toujours d'un plus petit nombre vers un plus grand.

1,01

1,0011

1,1001

1,101

1,011

1,1

1,0001

Au crayon à papier

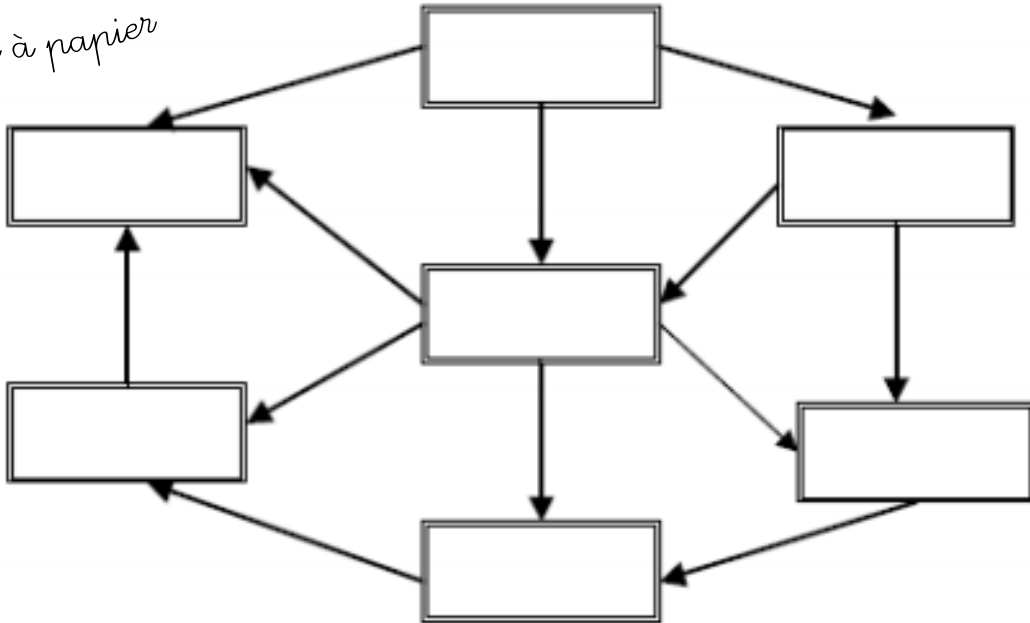

ENIGME DE LA QUINZAINE



Force 4

Le plus grand

Placez les nombres suivants en respectant la règle : une flèche va toujours d'un plus petit nombre vers un plus grand.

1,01

1,0011

1,1001

1,101

1,011

1,1

1,0001

Au crayon à papier

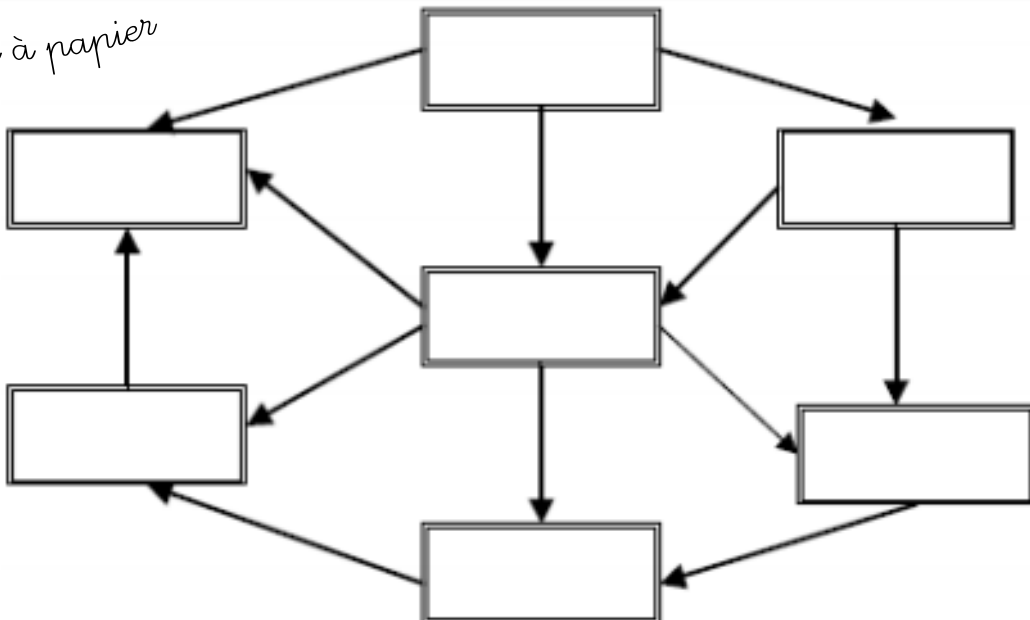

ENIGME DE LA QUINZAINE



Force 4

Grand nombre

On écrit dans l'ordre les nombres de 1 à 20 les uns à côté des autres : on obtient un très grand nombre. Barre 25 chiffres pour que le nombre obtenu en rapprochant les chiffres qui restent, sans changer leur position, soit le plus grand nombre possible.

Quel est ce nombre ?

Tes recherches

Ta phrase réponse

ENIGME DE LA QUINZAINE



Force 4

Grand nombre

On écrit dans l'ordre les nombres de 1 à 20 les uns à côté des autres : on obtient un très grand nombre. Barre 25 chiffres pour que le nombre obtenu en rapprochant les chiffres qui restent, sans changer leur position, soit le plus grand nombre possible.

Quel est ce nombre ?

Tes recherches

Ta phrase réponse

ENIGME DE LA QUINZAINE



Force 4

Trinquons !

Lors d'une fête, les 10 invités trinquent entre eux. Chaque personne trinque une seule fois avec chacune des autres.

Combien de tintements de verres entend-on ?



Tes recherches, tes calculs

Ta phrase réponse

ENIGME DE LA QUINZAINE



Force 4

Trinquons !

Lors d'une fête, les 10 invités trinquent entre eux. Chaque personne trinque une seule fois avec chacune des autres.

Combien de tintements de verres entend-on ?



Tes recherches, tes calculs

Ta phrase réponse

ENIGME DE LA QUINZAINE



Force 4

Le gâteau des nombres

Voici un drôle de gâteau qu'il faut découper en 4 parts de même forme, mais attention, la somme des nombres contenus dans chaque part doit toujours être la même.
(Une part est formée de petits carrés qui se tiennent par au moins un côté.)

Colorie les quatre parts de gâteau.

Tes recherches, tes calculs

Ta réponse

1	4	3	2
2	3	1	1
4	3	2	3
2	1	4	4

1	4	3	2
2	3	1	1
4	3	2	3
2	1	4	4

1	4	3	2
2	3	1	1
4	3	2	3
2	1	4	4

ENIGME DE LA QUINZAINE



Force 4

Le gâteau des nombres

Voici un drôle de gâteau qu'il faut découper en 4 parts de même forme, mais attention, la somme des nombres contenus dans chaque part doit toujours être la même.
(Une part est formée de petits carrés qui se tiennent par au moins un côté.)

Colorie les quatre parts de gâteau.

Tes recherches, tes calculs

Ta réponse

1	4	3	2
2	3	1	1
4	3	2	3
2	1	4	4

1	4	3	2
2	3	1	1
4	3	2	3
2	1	4	4

1	4	3	2
2	3	1	1
4	3	2	3
2	1	4	4



Les 4 sportifs

Quatre amis sportifs habitent chacun un étage d'un immeuble de trois étages.

Le patineur, le nageur et Jacques habitent au-dessus de chez René.

Le nageur doit monter un étage pour aller chez Nicolas.

Henri a invité chez lui, au premier étage, le gymnaste et le footballeur pour voir des photos de Nicolas.

Le locataire du rez-de-chaussée va faire son footing tous les matins avec le footballeur.

Où Jacques habite-t-il ? Quel sport fait-il ?



Tes recherches, tes calculs

Ta phrase réponse



Les 4 sportifs

Quatre amis sportifs habitent chacun un étage d'un immeuble de trois étages.

Le patineur, le nageur et Jacques habitent au-dessus de chez René.

Le nageur doit monter un étage pour aller chez Nicolas.

Henri a invité chez lui, au premier étage, le gymnaste et le footballeur pour voir des photos de Nicolas.

Le locataire du rez-de-chaussée va faire son footing tous les matins avec le footballeur.

Où Jacques habite-t-il ? Quel sport fait-il ?



Tes recherches, tes calculs

Ta phrase réponse

ENIGME DE LA QUINZAINE



Force 4

Quel cube !

Romane, en utilisant ses petits cubes, a voulu construire un grand cube mais elle ne l'a pas terminé.

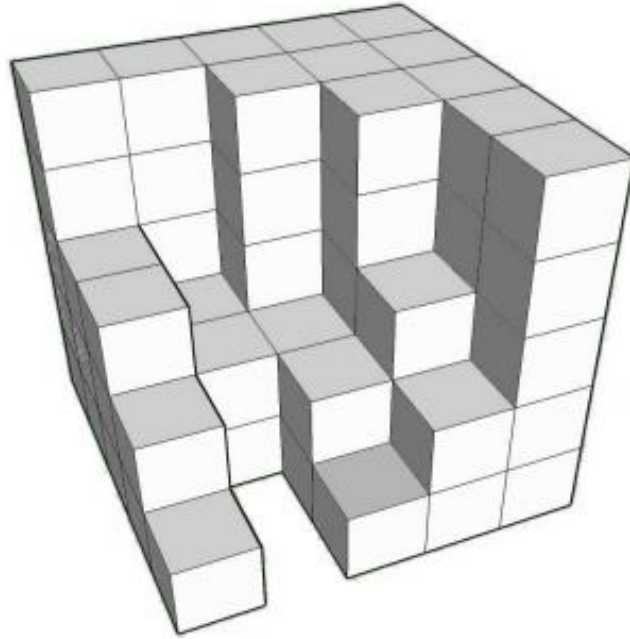

Combien doit-elle rajouter de petits cubes pour finir sa construction ?

Tes recherches, tes calculs

Ta phrase réponse

ENIGME DE LA QUINZAINE



Force 4

Parcours de santé

La coccidécimale est une bête qui se déplace dans tous les sens (y compris en diagonale) sur des chemins de nombres rangés dans l'ordre croissant.

Trace le chemin qu'elle emprunte pour aller manger le puceron.



1,03	1,003	1,5	1,503	1,8	2	2,5
3,1	1,3	1,37	1,73	1,08	1,83	1,95
1,036	1,35	1,2	1,59	0,76	1,91	1,038
1	2	1,08	1,39	2,47	2,01	1,6
2,07	1,089	1,5	4,42	2,001	2,008	2,006
2,106	3,8	3,08	4,1	4,044	5	4,3
2,4	7,14	3,136	3,12	4,404	4,218	4,5
4,2	3,13	3,05	3,11	4,6	4,09	5,05
4,25	4,264	3,068	4,62	4,107	4,26	5,152
4,256	4,26	4,03	4,089	5,1	5,153	6



ENIGME DE LA QUINZAINE



Force 4

Parcours de santé

La coccidécimale est une bête qui se déplace dans tous les sens (y compris en diagonale) sur des chemins de nombres rangés dans l'ordre croissant.

Trace le chemin qu'elle emprunte pour aller manger le puceron.



1,03	1,003	1,5	1,503	1,8	2	2,5
3,1	1,3	1,37	1,73	1,08	1,83	1,95
1,036	1,35	1,2	1,59	0,76	1,91	1,038
1	2	1,08	1,39	2,47	2,01	1,6
2,07	1,089	1,5	4,42	2,001	2,008	2,006
2,106	3,8	3,08	4,1	4,044	5	4,3
2,4	7,14	3,136	3,12	4,404	4,218	4,5
4,2	3,13	3,05	3,11	4,6	4,09	5,05
4,25	4,264	3,068	4,62	4,107	4,26	5,152
4,256	4,26	4,03	4,089	5,1	5,153	6



ENIGME DE LA QUINZAINE



Force 4

La boîte vide

Dans une boîte, il y a des jetons. Cloé en prend un, Justine en prend deux, Cloé en prend trois, Justine en prend quatre, Cloé en prend cinq... et ainsi de suite, chacun prenant un jeton de plus que l'autre.

Quand la boîte est vide, Justine a 10 jetons de plus que Cloé.

Combien y avait-il de jetons dans la boîte ?



Tes recherches, tes calculs

Ta phrase réponse

ENIGME DE LA QUINZAINE



Force 4

La boîte vide

Dans une boîte, il y a des jetons. Cloé en prend un, Justine en prend deux, Cloé en prend trois, Justine en prend quatre, Cloé en prend cinq... et ainsi de suite, chacun prenant un jeton de plus que l'autre.

Quand la boîte est vide, Justine a 10 jetons de plus que Cloé.

Combien y avait-il de jetons dans la boîte ?



Tes recherches, tes calculs

Ta phrase réponse

ENIGME DE LA QUINZAINE



Force 4

Calculatrice

Trouvez trois nombres consécutifs (qui se suivent) et dont le produit est égal à :

2 571 216

Tes recherches, tes calculs

Ta phrase réponse

ENIGME DE LA QUINZAINE



Force 4

Calculatrice

Trouvez trois nombres consécutifs (qui se suivent) et dont le produit est égal à :

2 571 216

Tes recherches, tes calculs

Ta phrase réponse

Enigmes de l'académie de Bordeaux.

<http://tice33.ac-bordeaux.fr/Ecolien/Archives/RALLYEMATHS/tabid/1629/language/fr-FR/Default.aspx>

Remise en page de Craie Hâtive pour une autre utilisation en classe.

<http://craiehative.eklablog.com/les-enigmes-pour-placer-les-eleves-en-situation-de-recherche-a117984862>