



Musique de la Renaissance 1

LA RENAISSANCE

La Renaissance est la période qui suit le Moyen Age. Elle dura du XVe au XVIe siècle.

C'est durant cette période que les artistes redécouvrent *l'Antiquité*.....

Parti *d'Italie*....., ce courant artistique va se répandre peu à peu dans toute l'Europe.

En peinture, en sculpture, mais aussi en littérature ou en poésie, tous les arts participent à cette Renaissance de l'époque gréco-romaine.

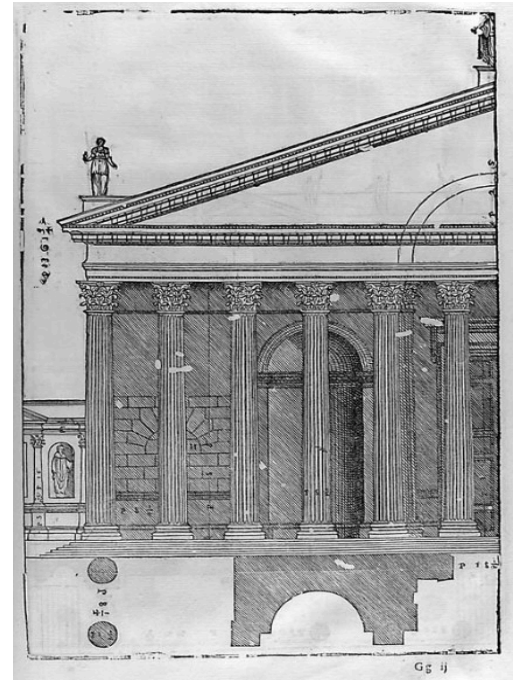

La musique de l'Antiquité ayant disparu, personne ne put en ressusciter l'esprit.

Elle continua néanmoins son évolution.



Peu à peu l'harmonie évolue vers des **accords** plus semblables à ceux d'aujourd'hui (harmonie tonale).

L'utilisation de la *polyphonie*..... se répand. C'est à dire l'utilisation des quatre types de voix :

- Basse
- Ténor
- Alto
- Soprano

Le retour de *la voix de femme*..... dans la **musique sacrée**.





Histoire des Arts

MUSIQUE

Musique de la Renaissance 2

La fabrication des instruments de musique connaît *des progrès techniques*..... très importants.



Beaucoup d'instruments de la fin du Moyen Age sont encore en usage comme la **chalémie** le luth ou la **viole de gambe** mais ils ont été améliorés. D'autres vont faire leur apparition comme le **sacqueboute** (ancêtre du trombone à coulisse) L'**épinette** ancêtre du clavecin, le **cornet à bouquin** de la famille des cuivres, ou l'**orgue**.

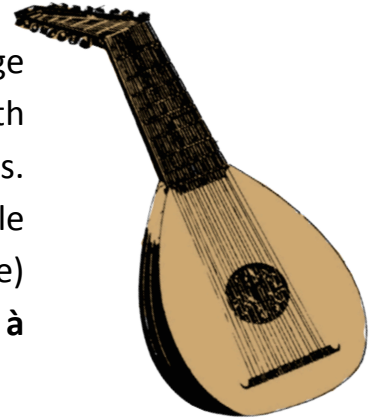

Luth du Moyen Age

Luth de la Renaissance

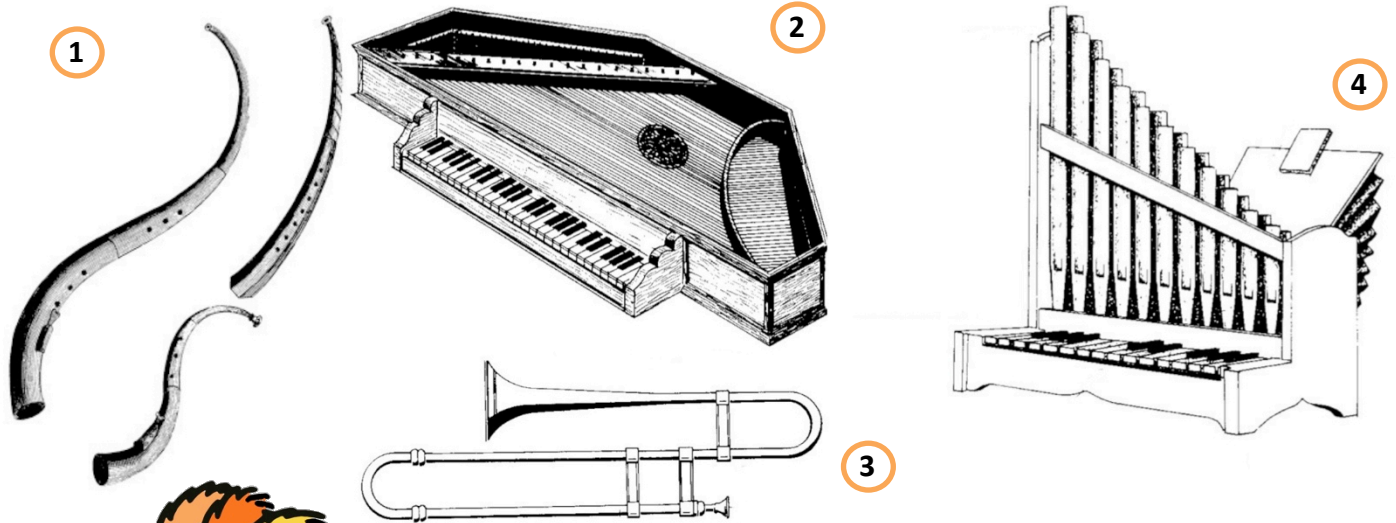

- 1 - *Cornets à bouquin*
- 2 - *épinette*
- 3 - *sacqueboute*
- 4 - *Orgue positif*



Musique de la Renaissance 1

LA RENAISSANCE

La Renaissance est la période qui suivit le Moyen Age. Elle dura du XV^e au XVI^e siècle.

C'est durant cette période que les artistes redécouvrent

Parti, ce courant artistique va se répandre peu à peu dans toute l'Europe.

En peinture, en sculpture, mais aussi en littérature ou en poésie, tous les arts participent à cette Renaissance de l'époque gréco-romaine.

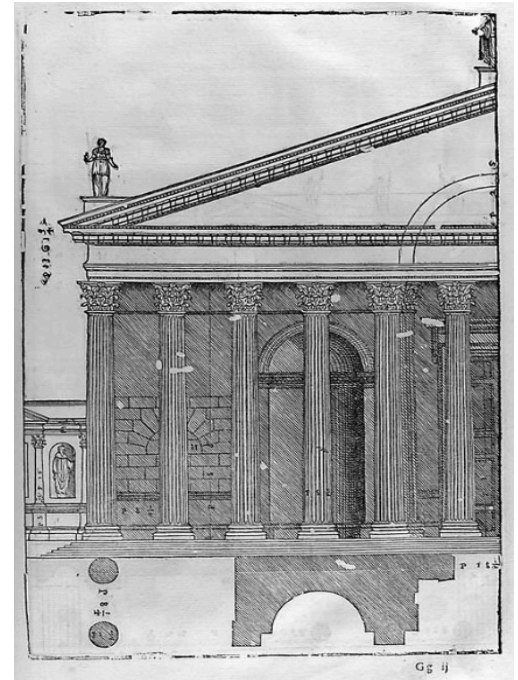

La musique de l'Antiquité ayant disparu, personne ne put en ressusciter l'esprit.

Elle continua néanmoins son évolution.

Peu à peu l'harmonie évolue vers des **accords** plus semblables à ceux d'aujourd'hui (harmonie tonale).

L'utilisation de la se répand. C'est à dire l'utilisation des quatre types de voix :

- Basse
- Ténor
- Alto
- Soprano

Le retour de dans la **musique sacrée**.





Musique de la Renaissance 2

La fabrication des instruments de musique connaît très importants.



Beaucoup d'instruments de la fin du Moyen Age sont encore en usage comme la **chalémie** le luth ou la **viole de gambe** mais ils ont été améliorés. D'autres vont faire leur apparition comme le **sacqueboute** (ancêtre du trombone à coulisse) L'**épinette** ancêtre du clavecin, le **cornet à bouquin** de la famille des cuivres, ou l'**orgue**.

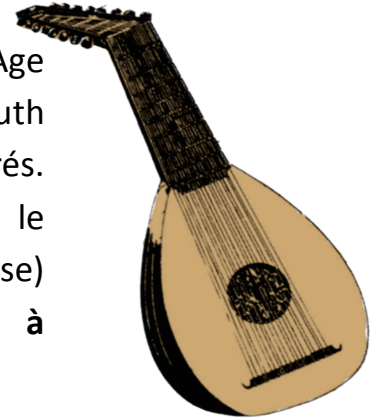

1

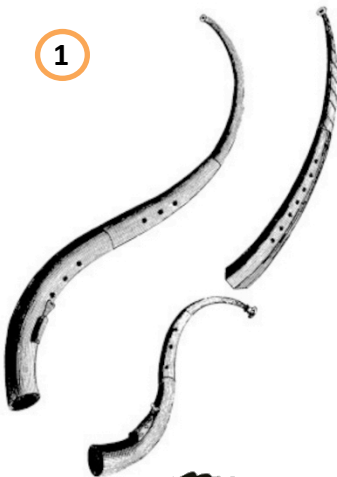

2

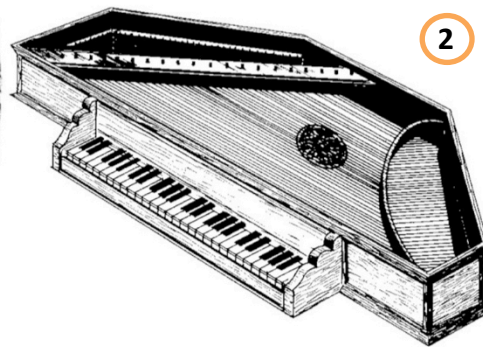

4

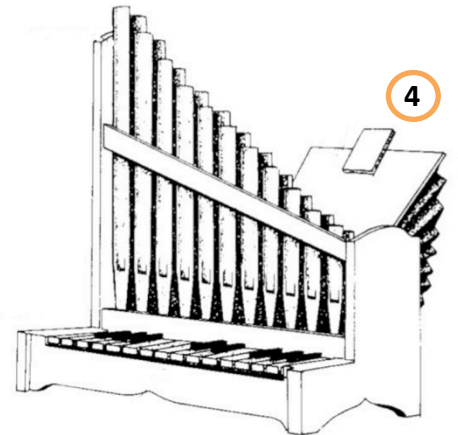

3

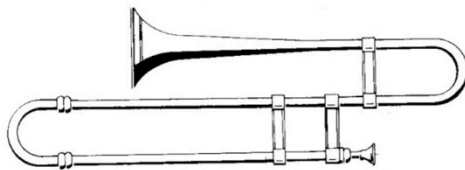

- 1 -
- 2 -
- 3 -
- 4 -