

CM2

***Fichier de
géométrie
rapide***

Géométrie systématique CM2 n°1

Reproduis cette figure

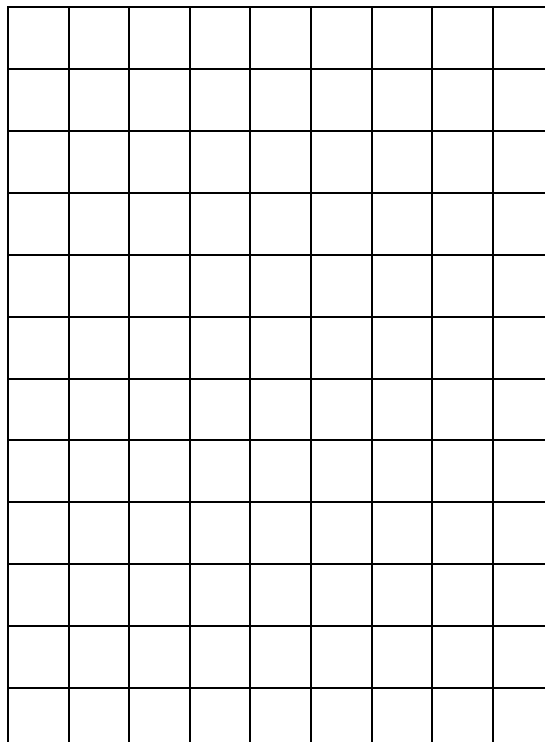
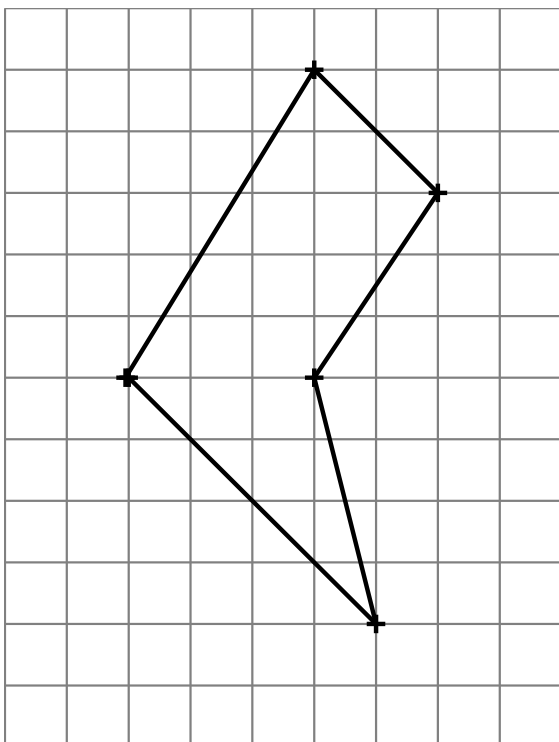

Géométrie systématique CM2 n°2

Reproduis cette figure

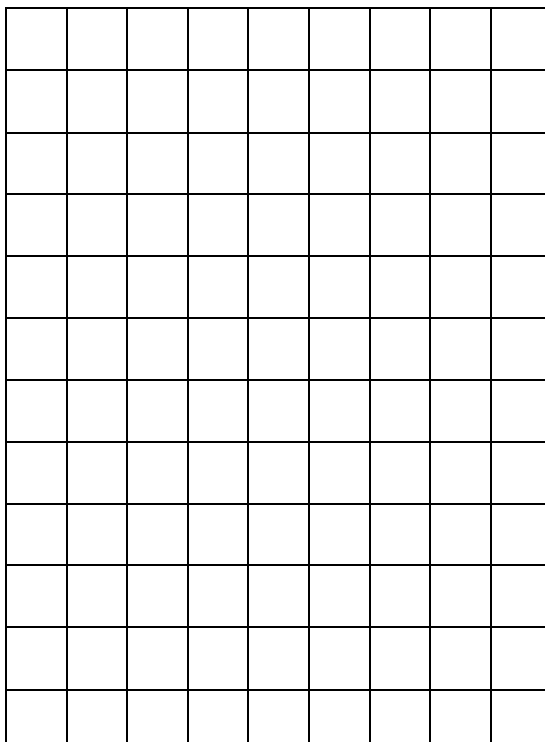
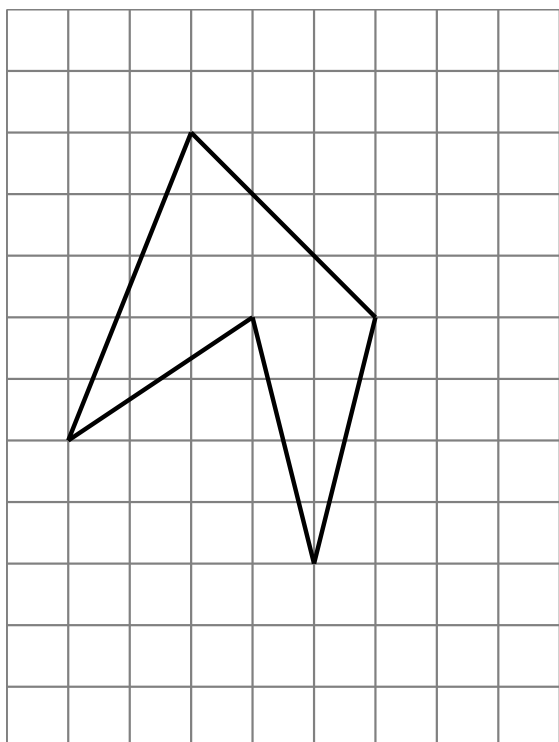

Géométrie systématique CM2 n°5

Reproduis cette figure

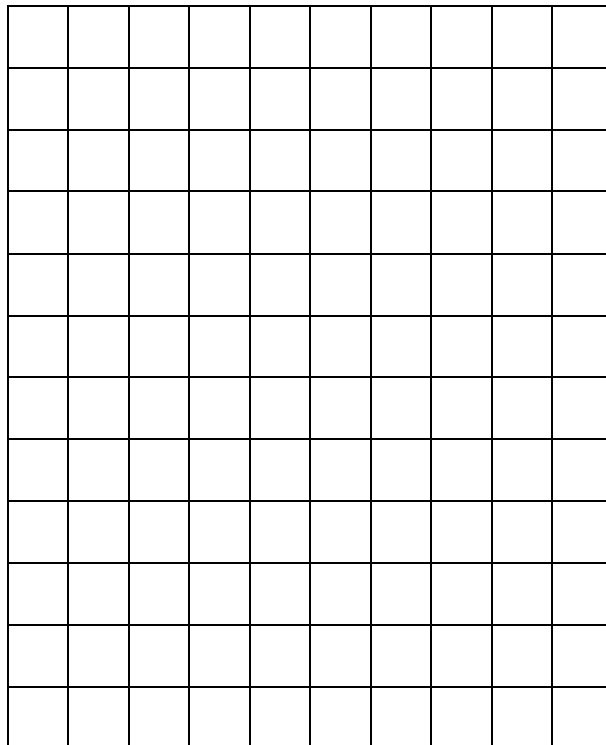
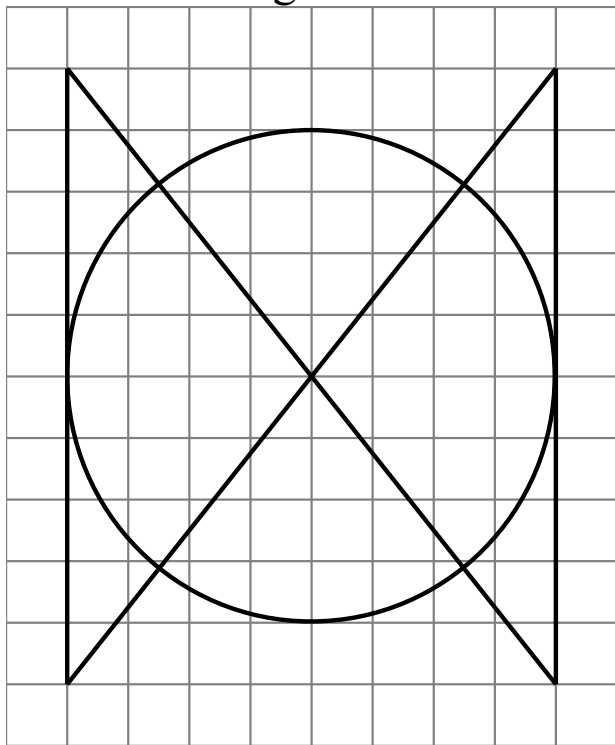

Géométrie systématique CM2 n°6

Reproduis cette figure

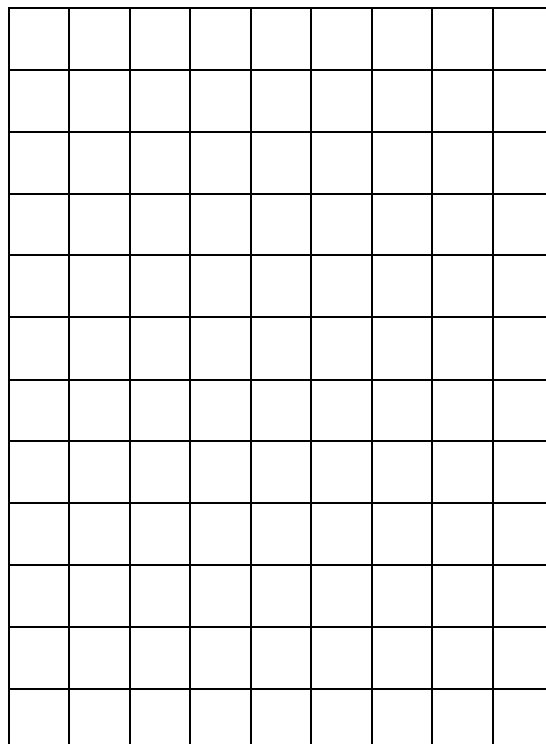
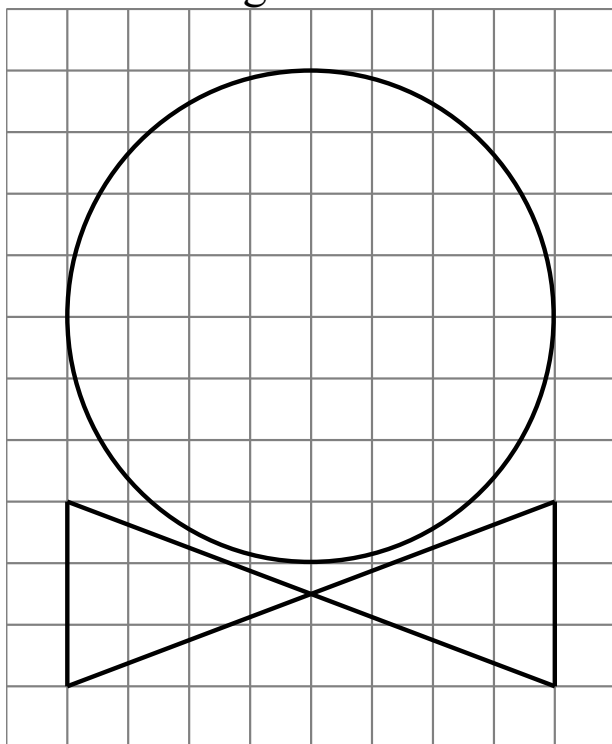

Géométrie systématique CM2 n°7

Reproduis cette figure

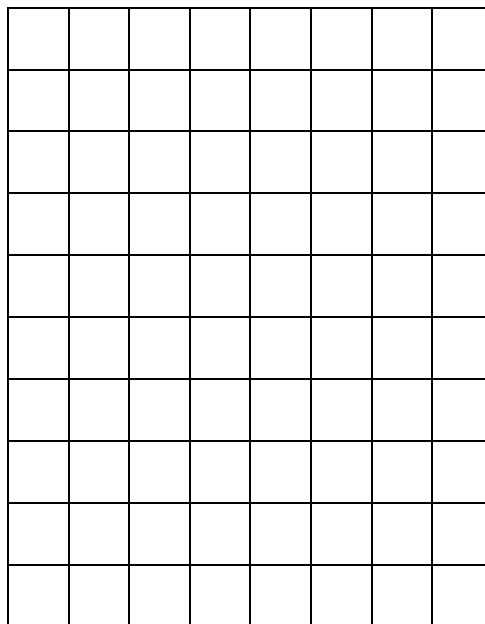
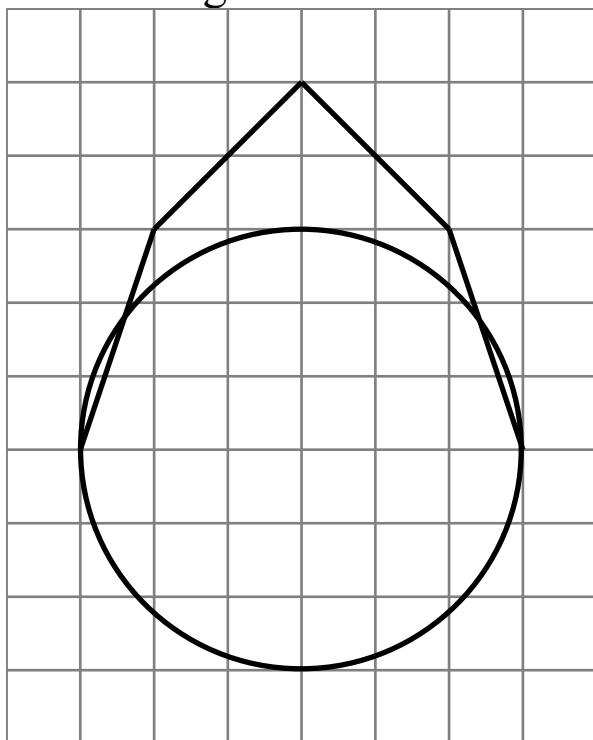

Géométrie systématique CM2 n°8

Reproduis cette figure

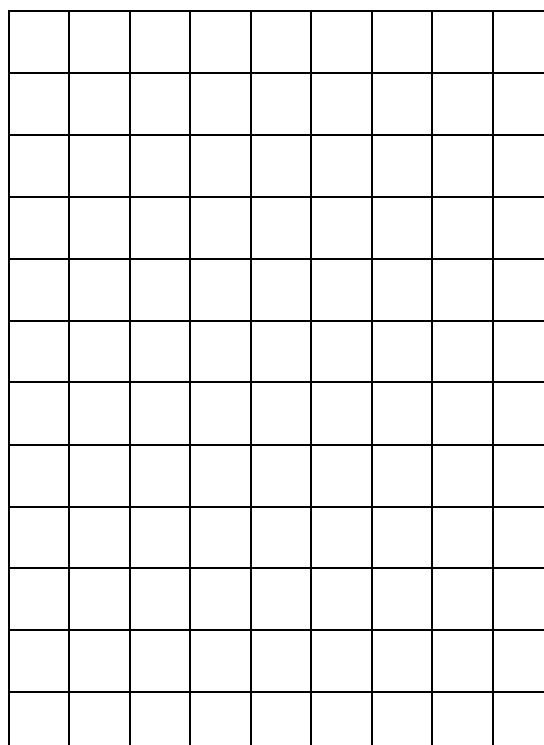
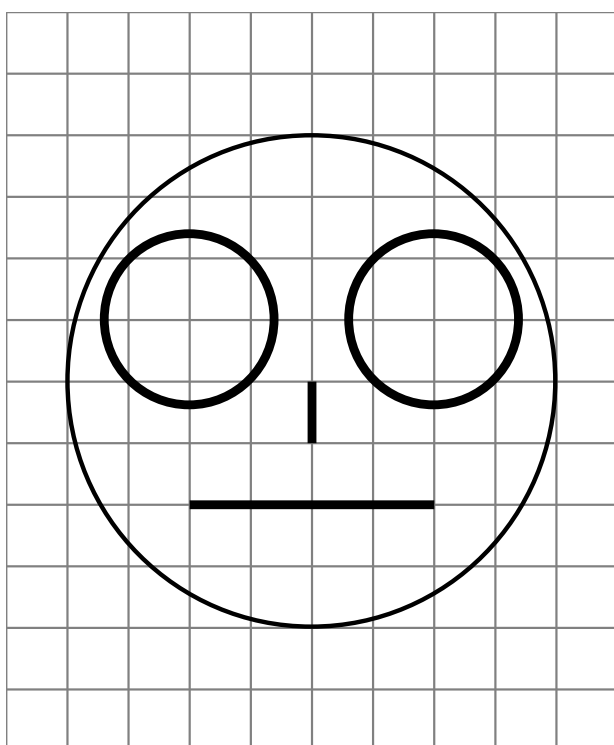

Géométrie systématique CM2 n°9

Reproduis cette figure

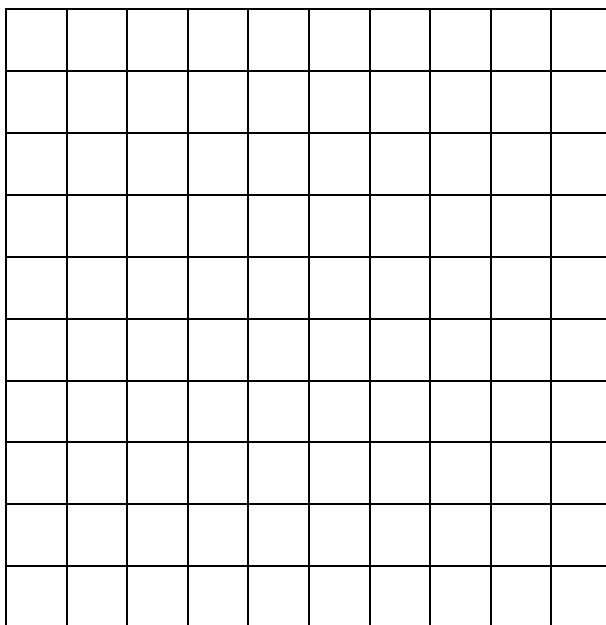
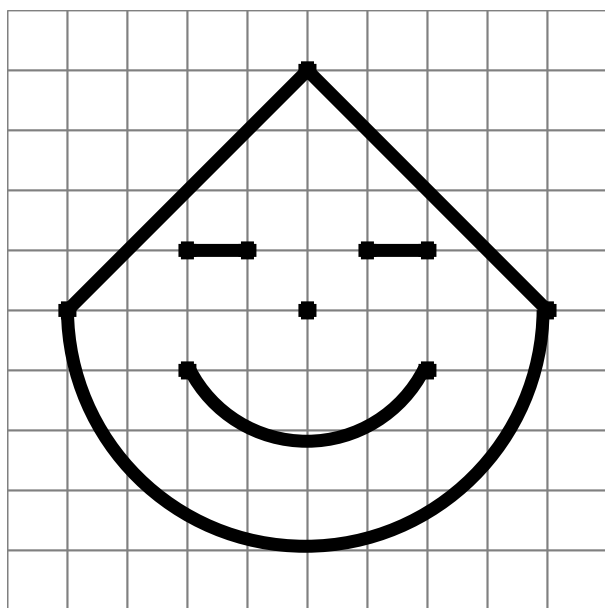

Géométrie systématique CM2 n°10

Reproduis cette figure

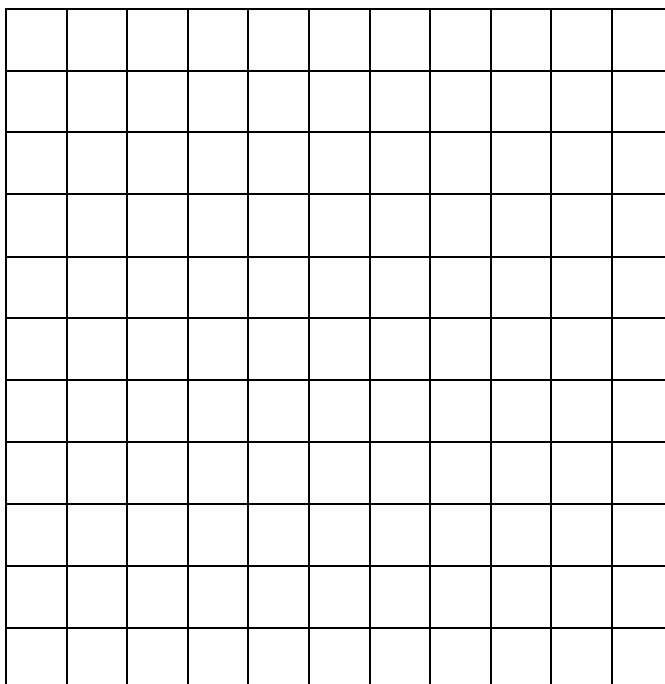
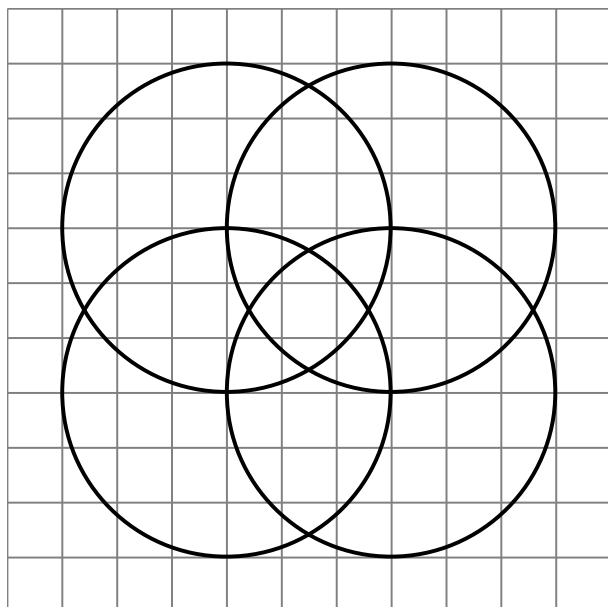

Géométrie systématique CM2 n°11

Reproduis cette figure

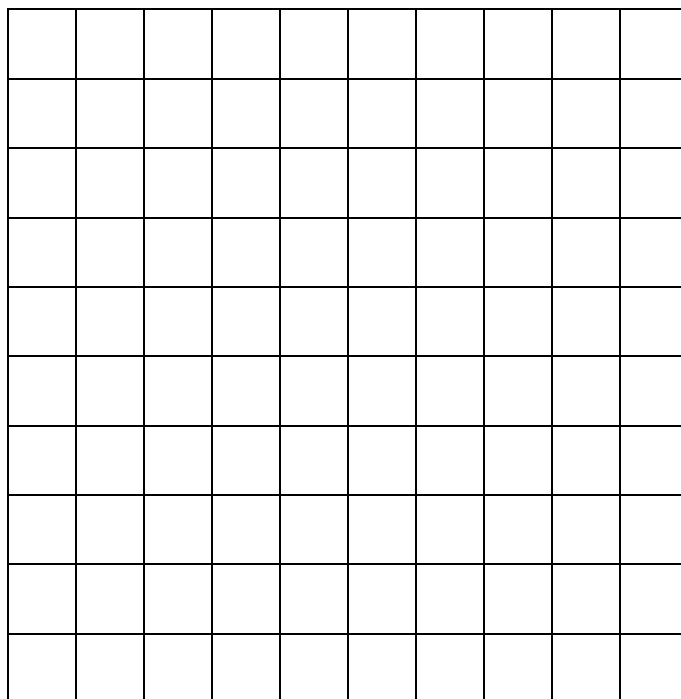
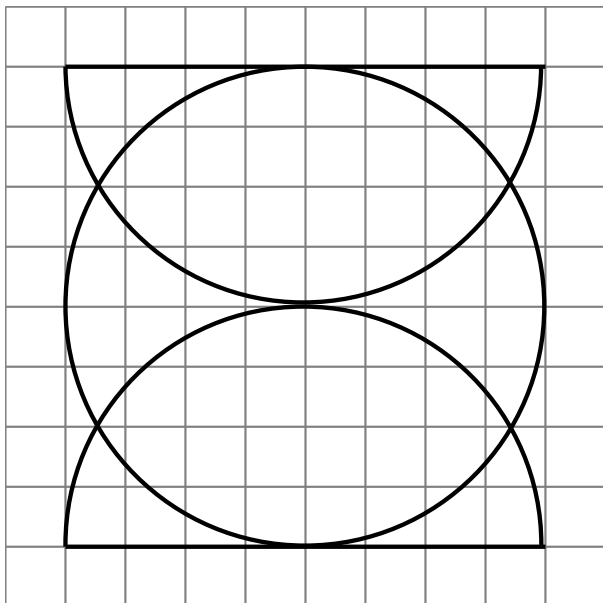

Géométrie systématique CM2 n°12

Reproduis cette figure

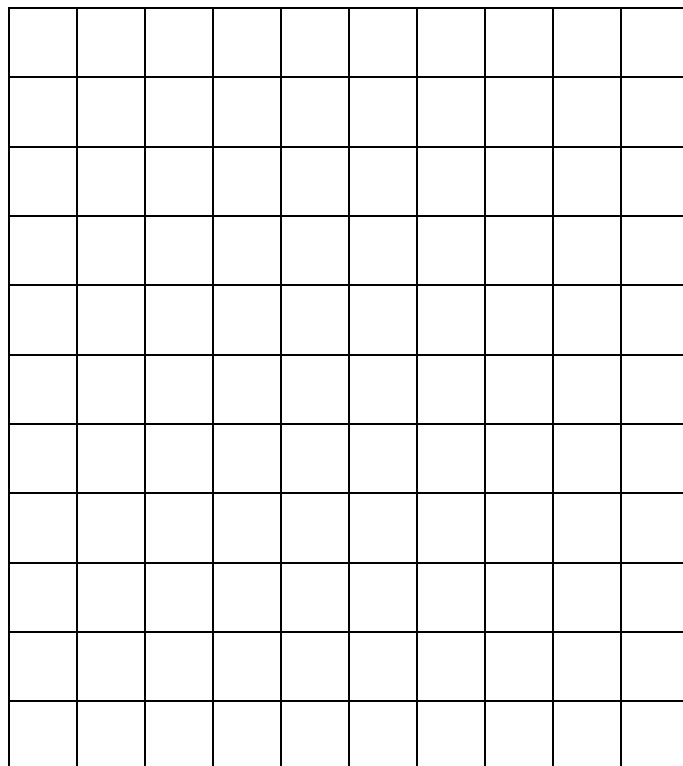
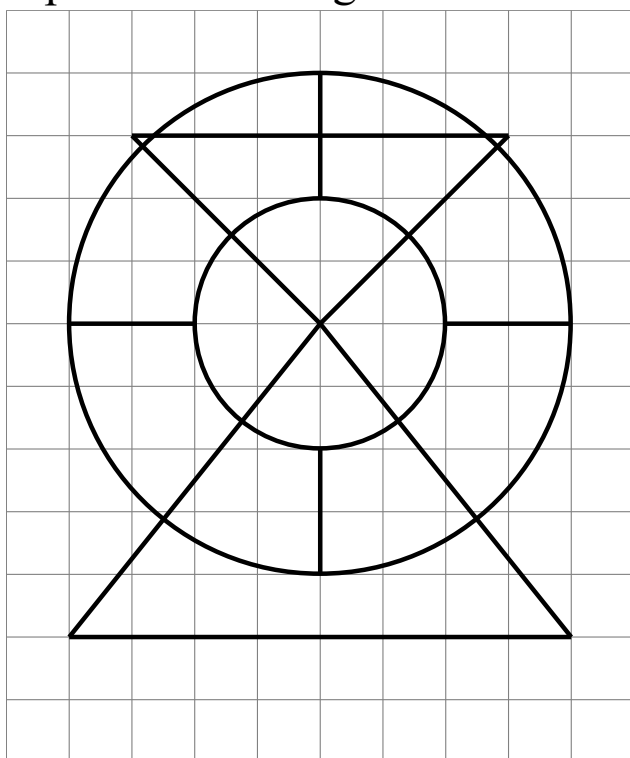

Géométrie systématique CM2 n°13

1. Trace une droite (d) passant par A mais pas par C
2. Trace la droite (AB)
3. Trace le segment [CD]
4. (AB) et (CD) se coupent en I.
5. (d) et (CD) se coupent en O.



Géométrie systématique CM2 n°14

1. Trace une droite (d) passant par B mais pas par A
2. Trace la droite (AB)
3. Trace le segment [CD]
4. Trace la droite (BC)
5. Trace le segment [AD].



Géométrie systématique CM2 n°15

1. Trace une droite (d) perpendiculaire à (e) passant par A.
2. Trace la droite (AB).
3. Trace une droite perpendiculaire à (AB).
4. Trace (f) une droite parallèle à (d) passant par B.
5. (e) et (f) se coupent en O.

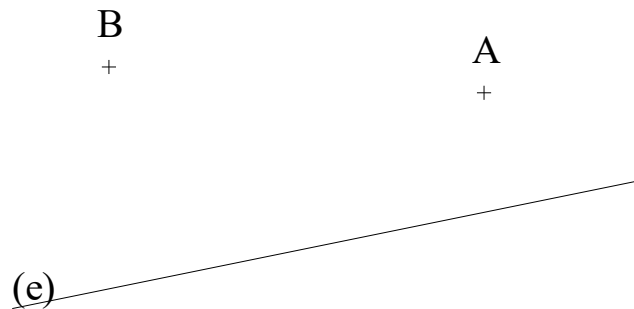

Géométrie systématique CM2 n°16

1. Trace une droite (f) perpendiculaire à (e) passant par B.
2. Trace le segment [AB].
3. Trace (h) une droite perpendiculaire à (f).
4. Trace (d) une droite parallèle à (f) passant par A.
5. (e) et (f) se coupent en I.

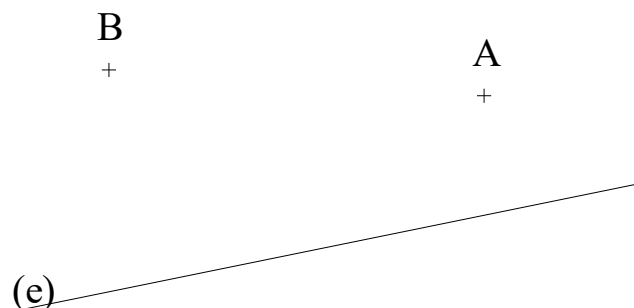

Géométrie systématique CM2 n°17

1. Trace une droite (d) passant par A mais pas par B
2. Trace la droite (AB)
3. Trace le segment [CD]
4. (AB) et (CD) se coupent en I.
5. Trace le cercle de centre I et de rayon IA.



Géométrie systématique CM2 n°18

1. Trace \mathcal{C} le cercle de centre D et de rayon CD
2. Trace \mathcal{C}' le cercle de centre A et de rayon AC
3. \mathcal{C} et \mathcal{C}' se coupent en C et F
4. Trace la droite (CF)
5. Trace (d) la droite perpendiculaire à (CF) passant par B.



Géométrie systématique CM2 n°19

1. Trace \mathcal{C} le cercle de centre D et de rayon CD
2. Trace \mathcal{C}' le cercle de centre A et de rayon AC
3. \mathcal{C} et \mathcal{C}' se coupent en C et F
4. Trace la droite (CF)
5. Trace (d) la droite perpendiculaire à (CF) passant par B.

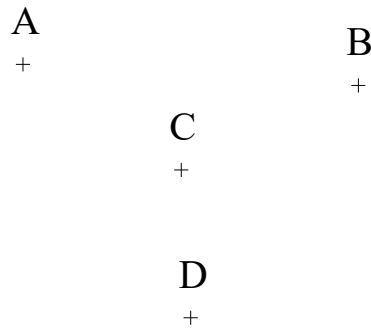

Géométrie systématique CM2 n°20

1. Trace \mathcal{C} le cercle de centre A et de rayon 4 cm
2. Trace \mathcal{C}' le cercle de centre B et de rayon 5 cm
3. \mathcal{C} et \mathcal{C}' se coupent en C et D
4. Trace la droite (CD)
5. Trace (d) la droite perpendiculaire à (CD) passant par B.



Géométrie systématique CM2 n°21

1. Trace \mathcal{C} le cercle de centre A et de rayon 5 cm
2. Trace \mathcal{C}' le cercle de centre B et de rayon 3,5 cm
3. \mathcal{C} et \mathcal{C}' se coupent en G et H
4. Trace la droite (GH)
5. Trace (d) la droite perpendiculaire à (GH) passant par A.

A
+

B
+

Géométrie systématique CM2 n°22

1. Trace \mathcal{C} le cercle de centre A et de rayon 4 cm
2. Trace \mathcal{C}' le cercle de centre B et de rayon 4 cm
3. \mathcal{C} et \mathcal{C}' se coupent en G et H
4. Trace la droite (GH)
5. (GH) coupe (AB) en I.

(Cette méthode permet de trouver le milieu d'un segment sans mesurer)

A
+

B
+

Géométrie systématique CM2 n°23

1. Trace \mathcal{C} le cercle de centre A et de rayon 5 cm
2. Trace \mathcal{C}' le cercle de centre B et de rayon 5 cm
3. \mathcal{C} et \mathcal{C}' se coupent en G et H
4. Trace la droite (GH)
5. (GH) coupe (AB) en I.



Géométrie systématique CM2 n°24

1. Trace la droite (AB)
2. Trace \mathcal{C} le cercle de centre A et de rayon AC
3. Trace \mathcal{C}' le cercle de centre B et de rayon BC
4. \mathcal{C} et \mathcal{C}' se coupent en C et D
5. Trace la droite (CD)

(Cette méthode permet de tracer la perpendiculaire d'une droite passant par un point sans utiliser d'équerre)

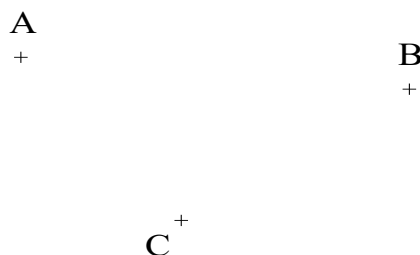

Géométrie systématique CM2 n°25

Quel rectangle peux-tu tracer en choisissant le 4^{ème} sommet ?

Trace-le.

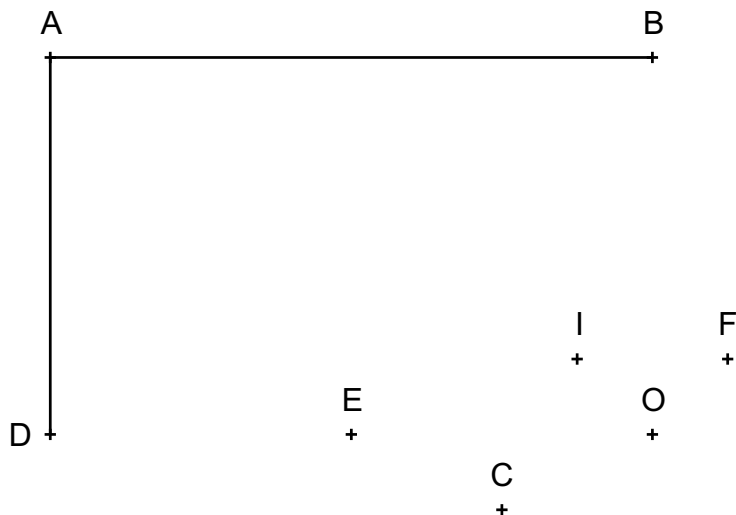

Géométrie systématique CM2 n°26

Quel carré peux-tu tracer en choisissant le 4^{ème} sommet ?

Trace-le.

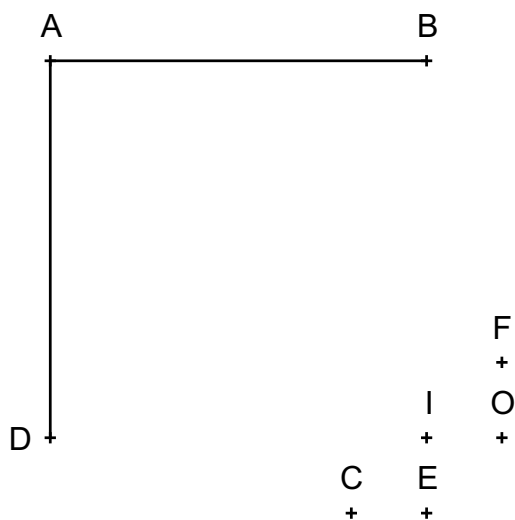

Géométrie systématique CM2 n°27

Quel losange peux-tu tracer en choisissant le 4^{ème} sommet ?

Trace-le.

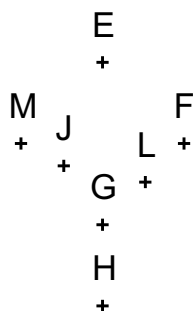
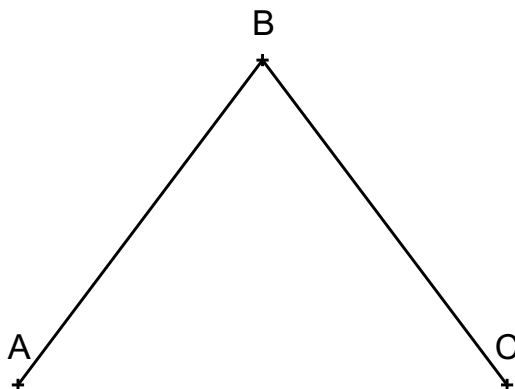

Géométrie systématique CM2 n°28

Trace le losange CUBE.

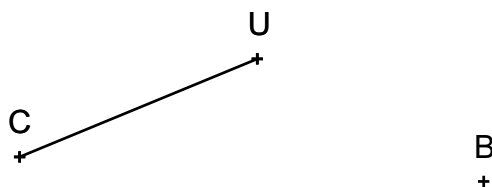

Géométrie systématique CM2 n°29

Trace le losange LUNE de 5 cm de côté.

L
+

Géométrie systématique CM2 n°30

Trace le losange BEAU dont [BE] est un côté.

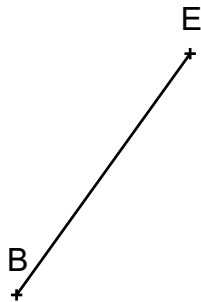

Géométrie systématique CM2 n°31

Trace le rectangle PILE.

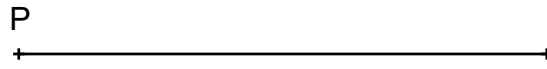

E
+

Géométrie systématique CM2 n°32

Complète le rectangle OURS



Géométrie systématique CM2 n°33

Trace le rectangle JOUE tel que $JO = 7$ cm et $JE = 5$ cm.

J
+

Géométrie systématique CM2 n°34

Trace le carré TROU.

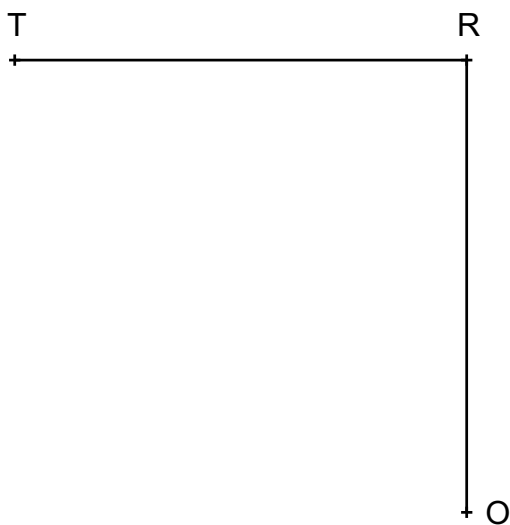

Géométrie systématique CM2 n°35

Trace le carré LOUP de 5 cm de côté.

L
+

Géométrie systématique CM2 n°36

Trace le carré PAVE dont [AE] est une diagonale.

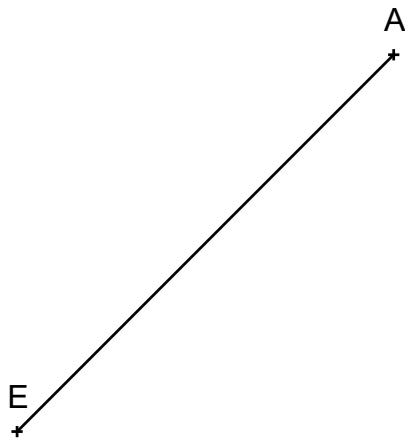

Géométrie systématique CM2 n°37

Trace le triangle ABC tel que $AB=4\text{cm}$, $BC=5\text{cm}$ et $AC=6\text{cm}$.

A
+

Géométrie systématique CM2 n°38

Trace le triangle DEF tel que $EF=4\text{cm}$ et $DF=6\text{cm}$.

D E
+ +

Géométrie systématique CM2 n°39

Trace le triangle ARC tel que $AR=4,5\text{cm}$, $RC=6\text{cm}$ et $AC=8\text{cm}$.

A
+

Géométrie systématique CM2 n°40

Trace le triangle DER tel que $ER=5\text{cm}$ et $DR=6\text{cm}$.

D E
+ +

Géométrie systématique CM2 n°41

Où faut-il placer le point S pour que le triangle PAS soit un triangle rectangle en P ? Trace-le.

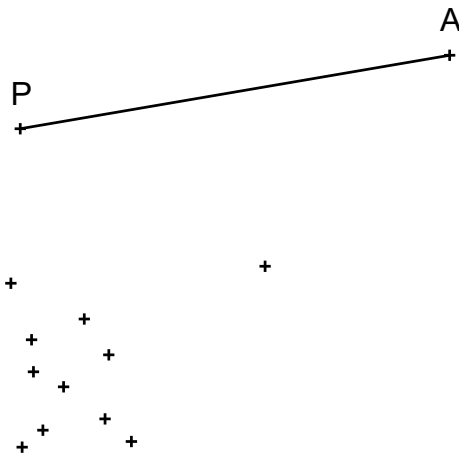

Géométrie systématique CM2 n°42

Où faut-il placer le point S pour que le triangle PAS soit un triangle rectangle en S ? Trace-le.



Géométrie systématique CM2 n°43

Où faut-il placer le point L pour que le triangle BOL soit un triangle isocèle en L ? Trace-le.

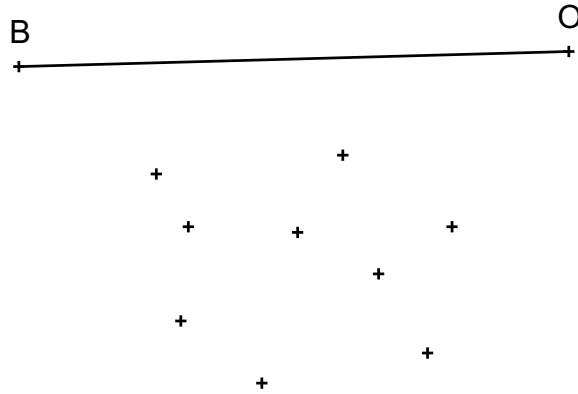

Géométrie systématique CM2 n°44

Où faut-il placer le point A pour que le triangle BOA soit un triangle isocèle en A ? Trace-le.

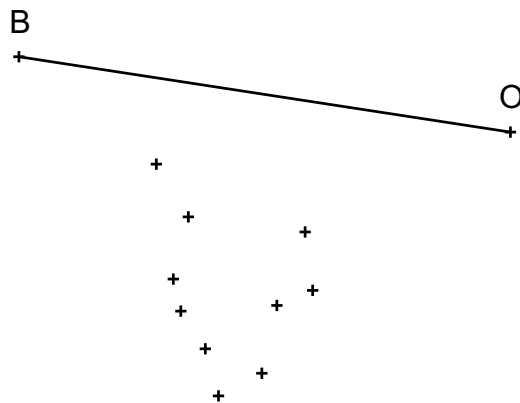

Géométrie systématique CM2 n°45

Trace le triangle MOU, rectangle en M tel que $MU=4\text{cm}$.

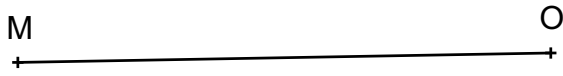

Géométrie systématique CM2 n°46

Trace le triangle GAZ, rectangle en G tel que $GA=5\text{cm}$ et $GZ=7\text{cm}$



Géométrie systématique CM2 n°47

Trace le triangle GLU, isocèle en U tel que $GU=6\text{cm}$.

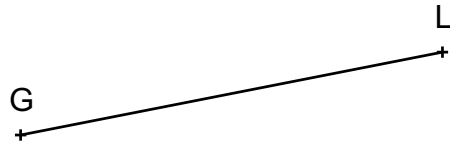

Géométrie systématique CM2 n°48

Trace le triangle DOS, isocèle en S tel que $DS=5,5\text{cm}$.

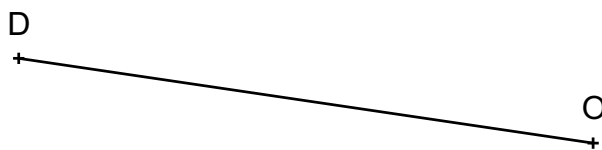

Géométrie systématique CM2 n°49

Trace le triangle équilatéral BON tel que $BO=6\text{cm}$.

B
+

Géométrie systématique CM2 n°50

Trace le triangle équilatéral CEP de $5,5\text{cm}$ de côté.

C
+

Géométrie systématique CM2 n°51

Complète cette figure par symétrie

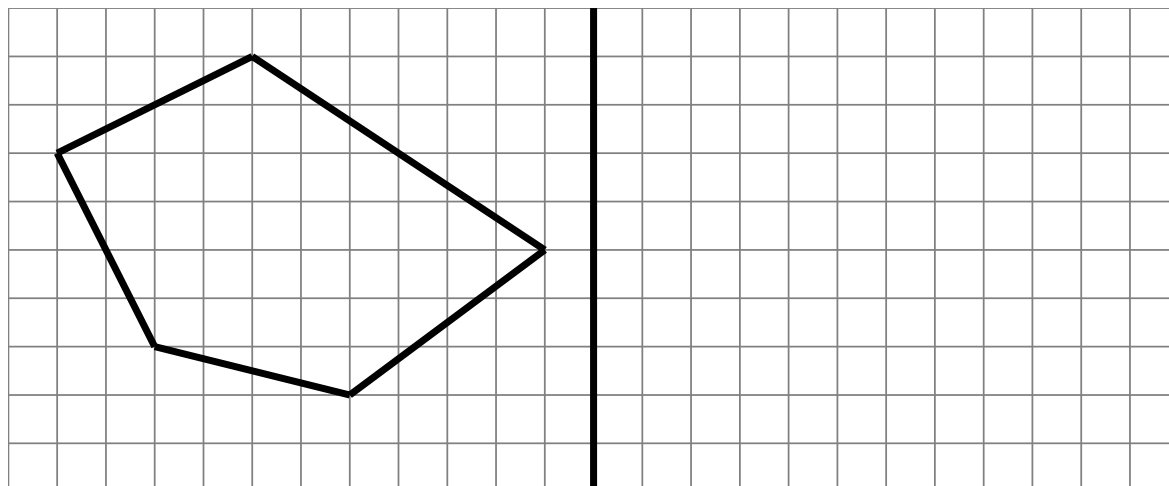

Géométrie systématique CM2 n°52

Complète cette figure par symétrie

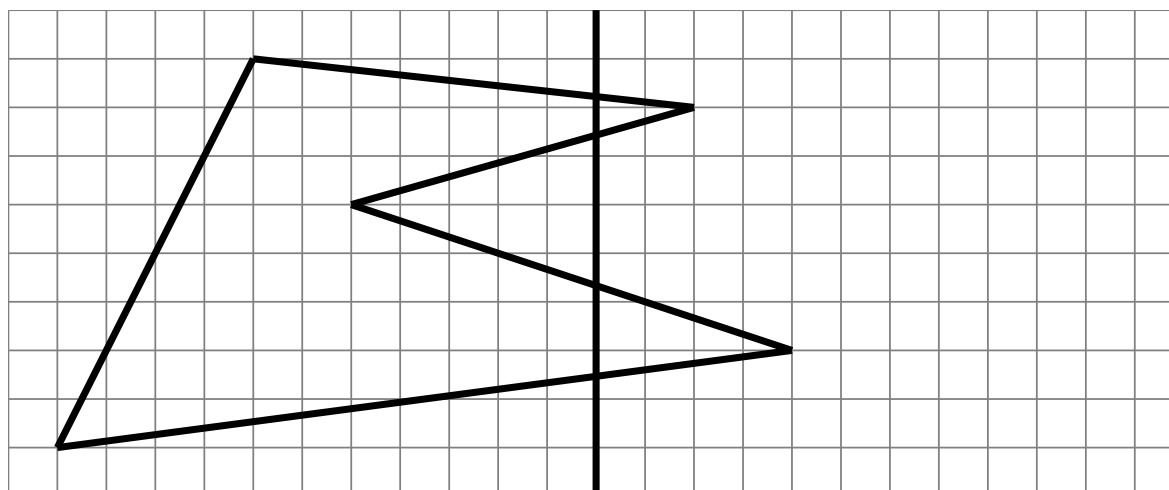

Géométrie systématique CM2 n°53

Complète cette figure par symétrie

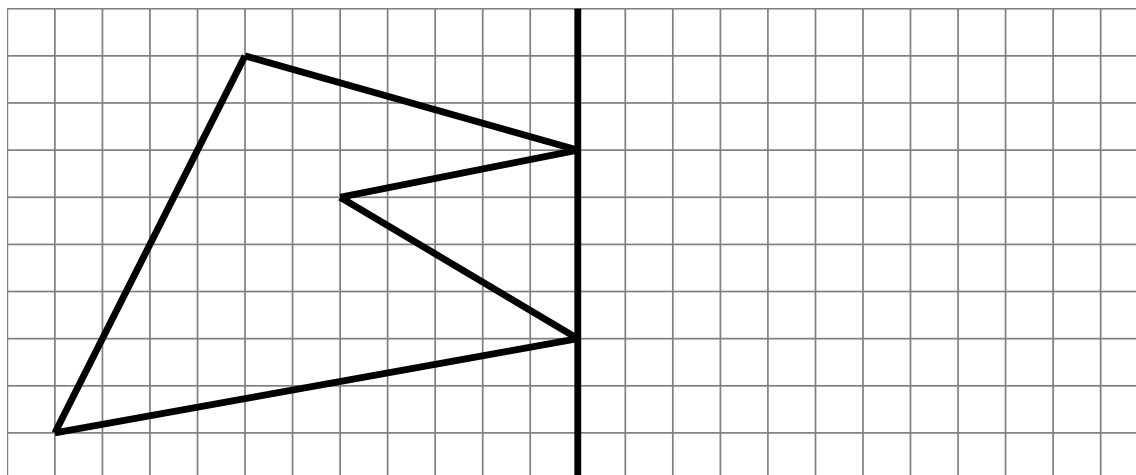

Géométrie systématique CM2 n°54

Complète cette figure par symétrie

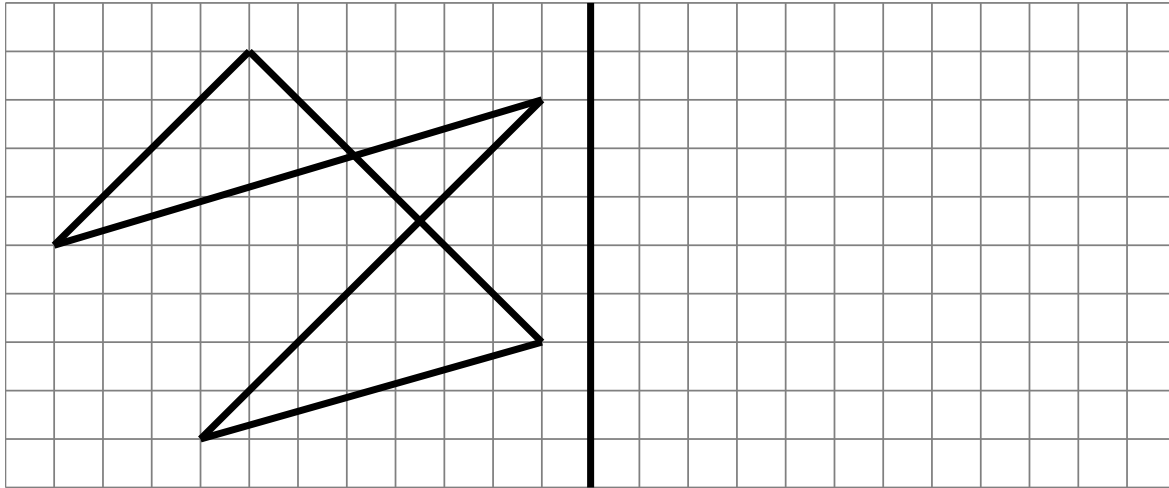

Géométrie systématique CM2 n°55

Complète cette figure par symétrie

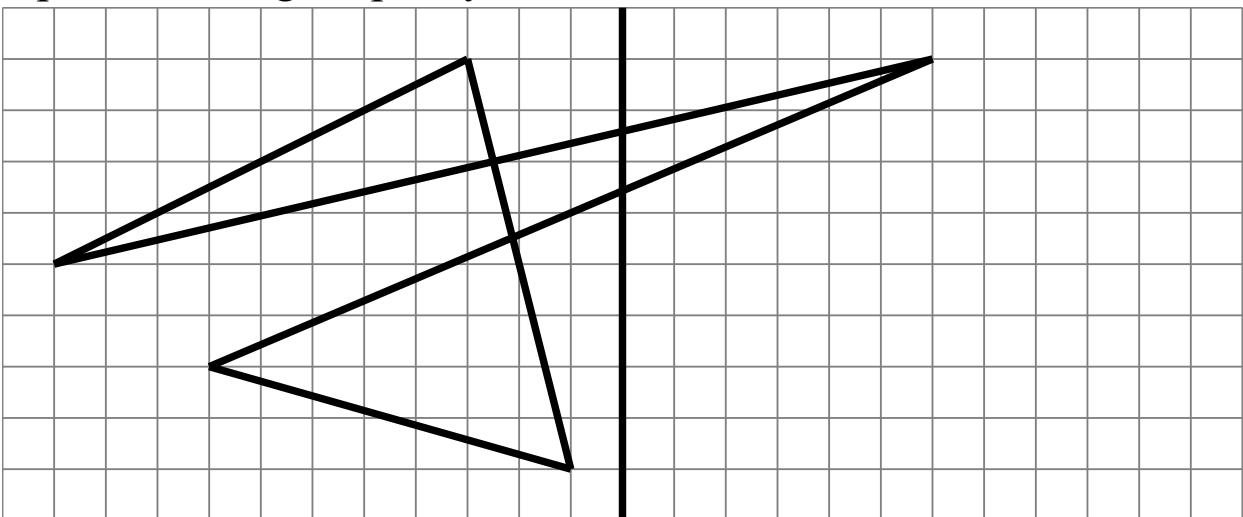

Géométrie systématique CM2 n°56

Complète cette figure par symétrie

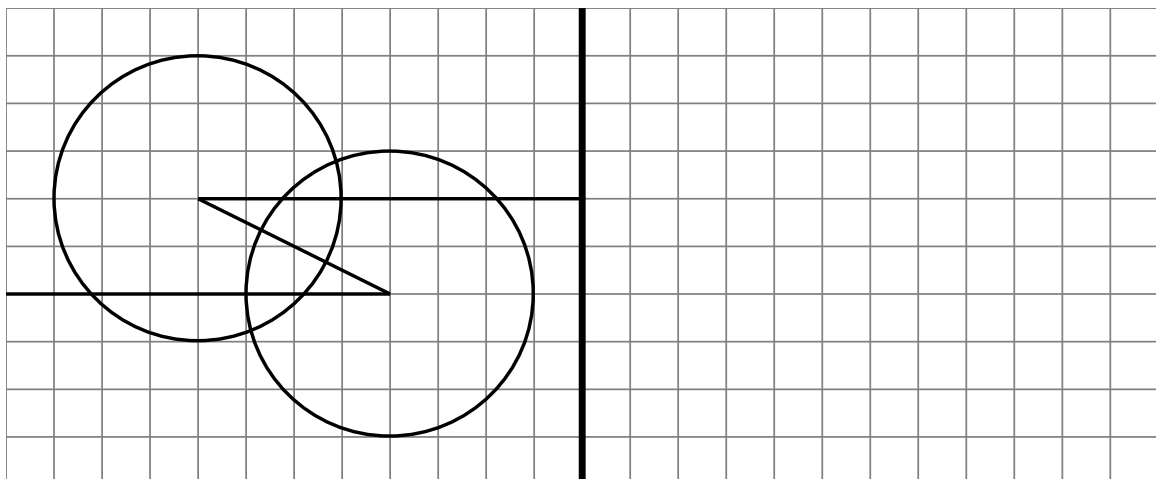

Géométrie systématique CM2 n°57

Construis le symétrique du triangle ABC par rapport à la droite (d).

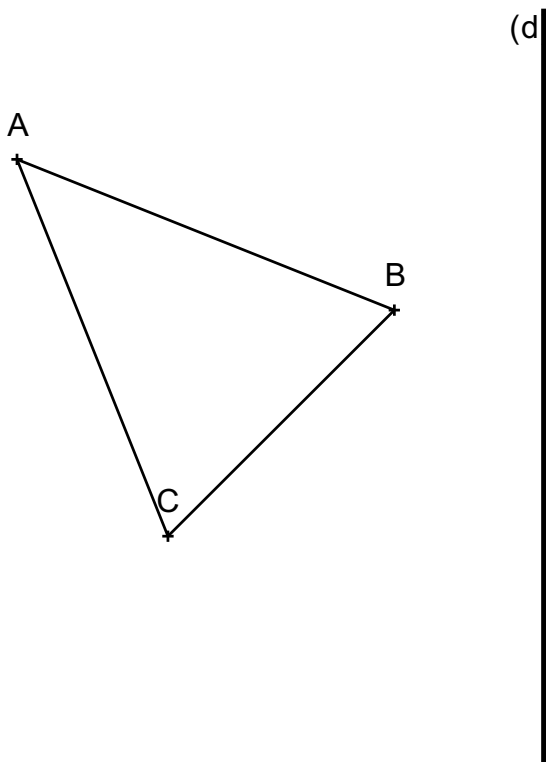

Géométrie systématique CM2 n°58

Construis le symétrique du quadrilatère EFGH par rapport à la droite (d).

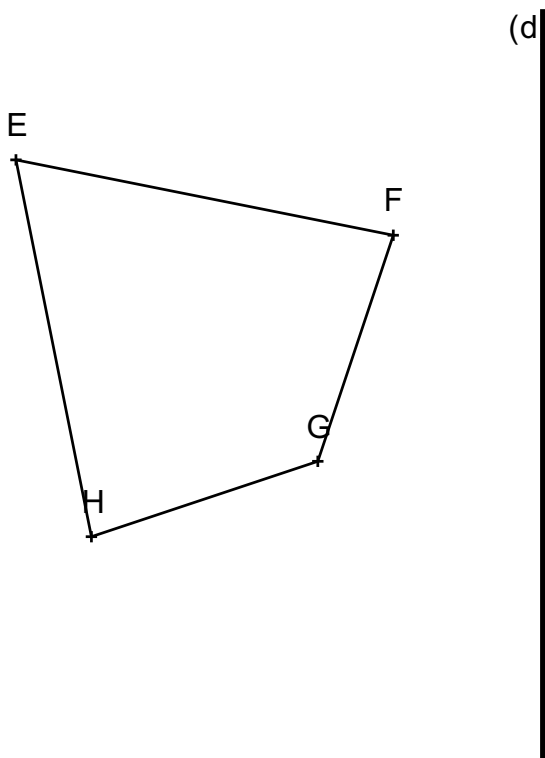

Géométrie systématique CM2 n°59

Construis le symétrique du triangle ABC par rapport à la droite (d).

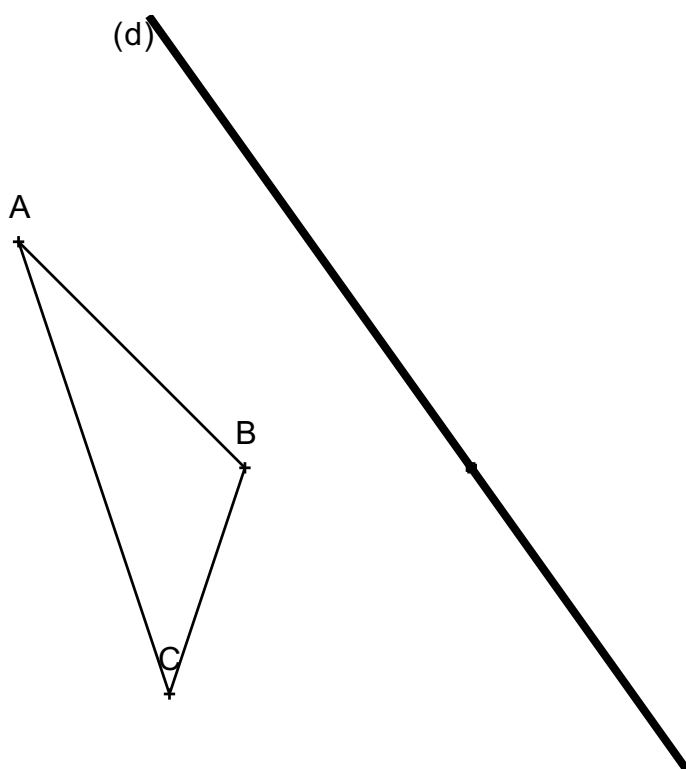

Géométrie systématique CM2 n°60

Construis le symétrique du quadrilatère EFGH par rapport à la droite (d).

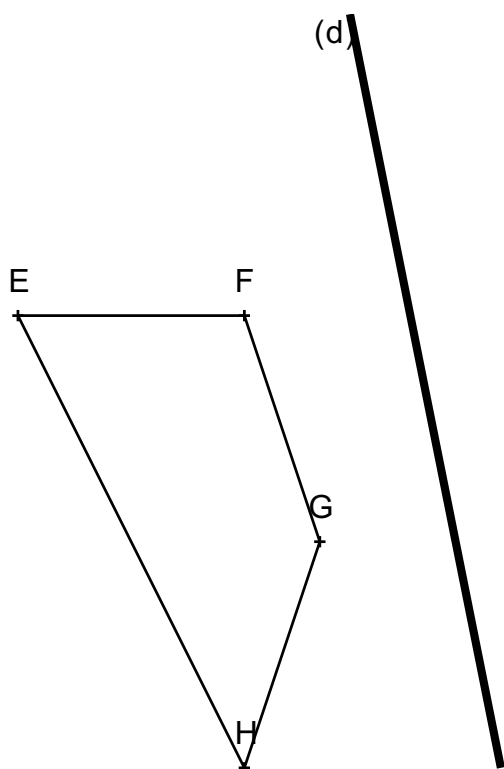

Géométrie systématique CM2 n°61

Construis le symétrique de cette figure par rapport à la droite (d).

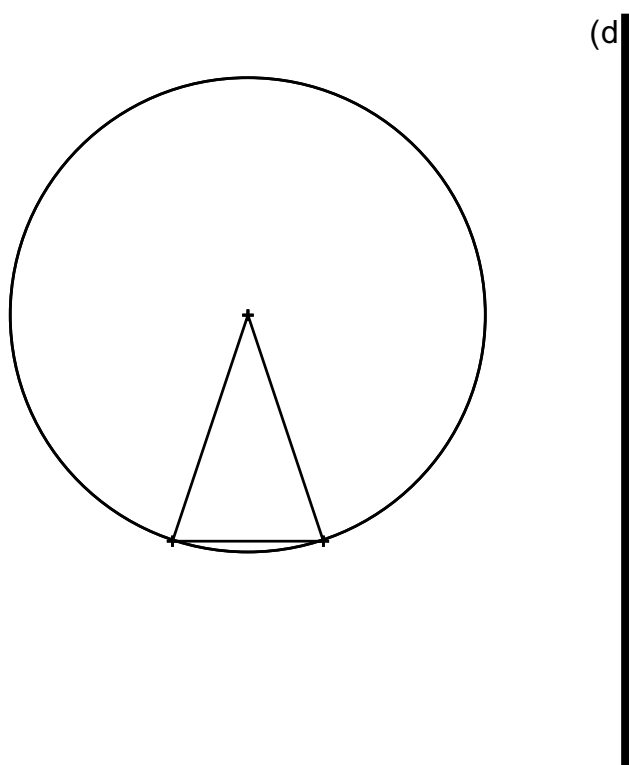

Géométrie systématique CM2 n°62

Construis le symétrique de cette figure par rapport à la droite (d).

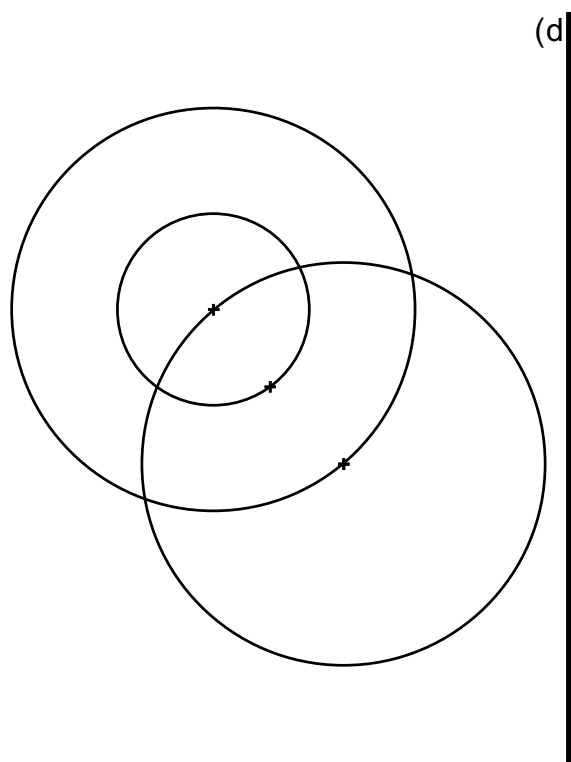

Géométrie rapide CM2 n°63

Repasse en vert les arêtes visibles de ce cube si D est le point le plus proche de nous :

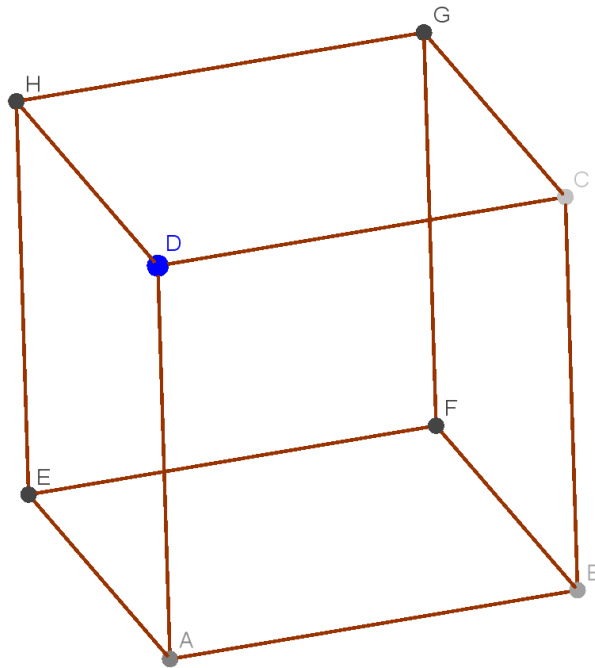

Géométrie rapide CM1 n°64

Repasse en vert les arêtes visibles de ce cube si I est le point le plus proche de nous :

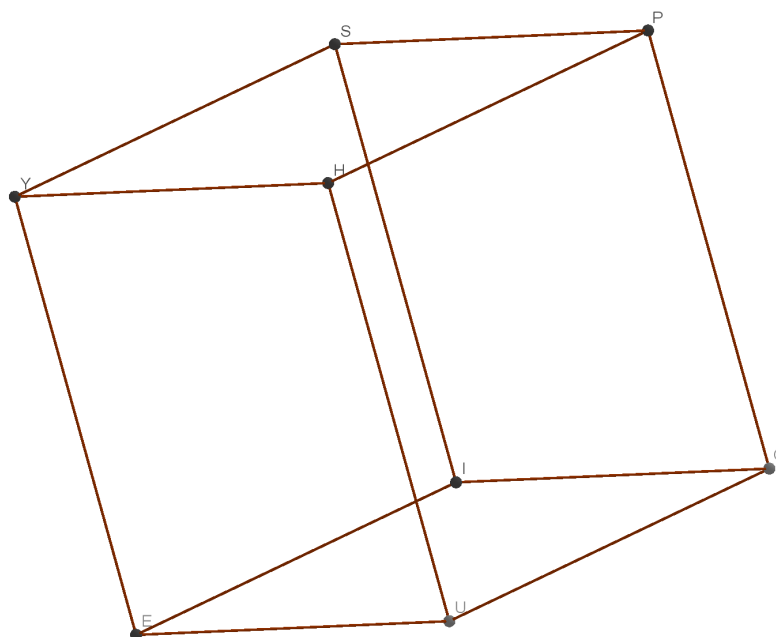

Géométrie rapide CM1 n°65

Repasse en vert les arêtes de ce pavé si F est le point le plus proche de nous :

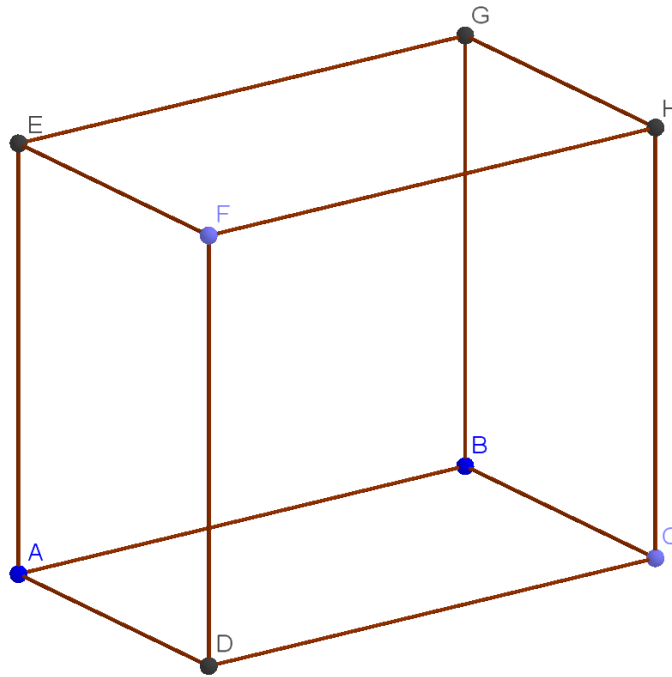

Géométrie rapide CM1 n°66

Repasse en vert les arêtes visibles de cette pyramide si A est le point le plus proche de nous :

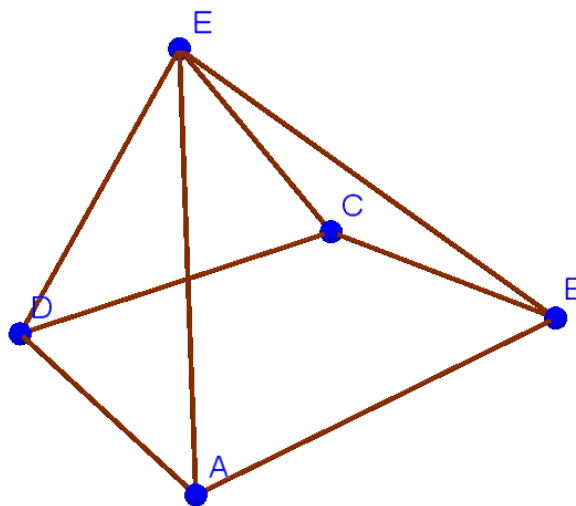

Géométrie rapide CM1 n°67

Trace les arêtes cachées de ce cube.

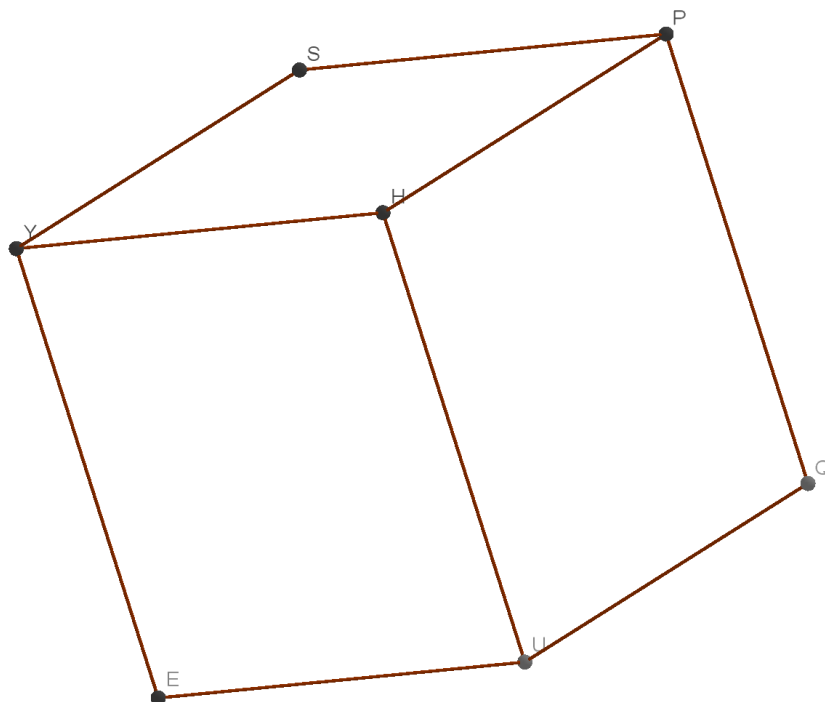

Géométrie rapide CM1 n°68

Trace les arêtes cachées de ce cube.

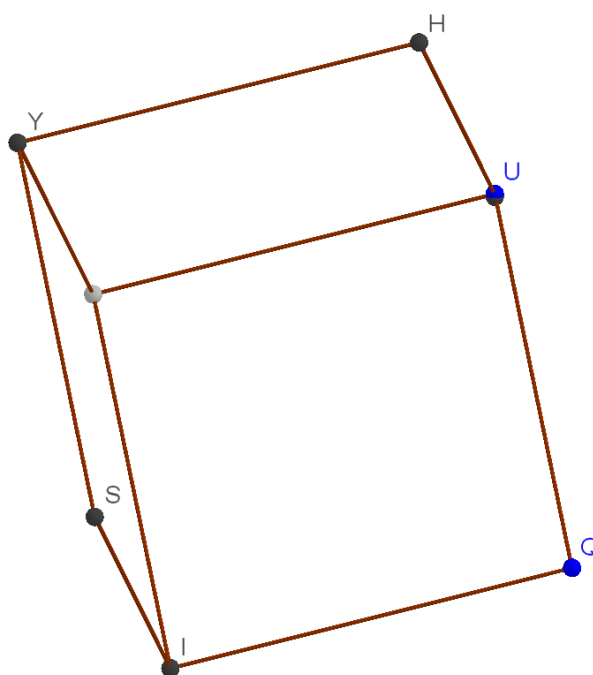

Géométrie rapide CM1 n°69

Trace les arêtes cachées de ce pavé.

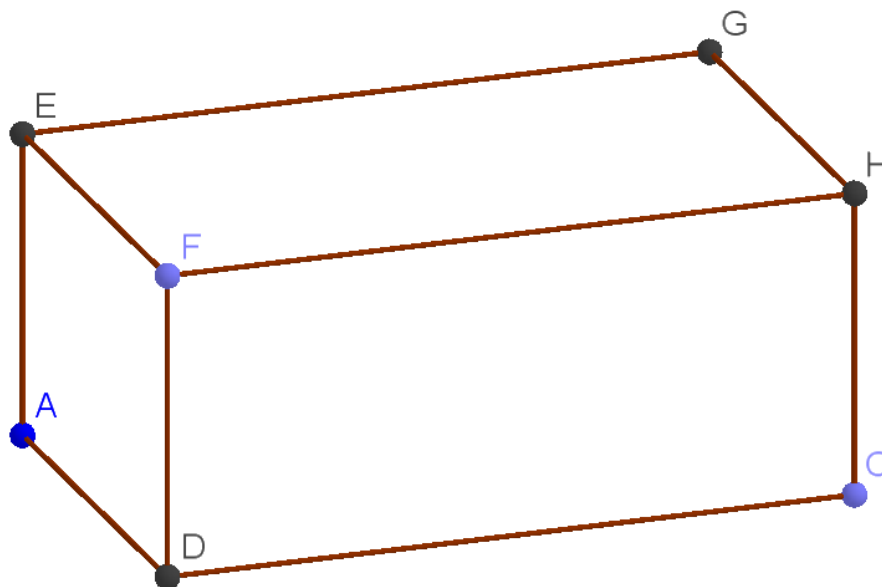

Géométrie rapide CM1 n°70

Trace les arêtes cachées de ce pavé.

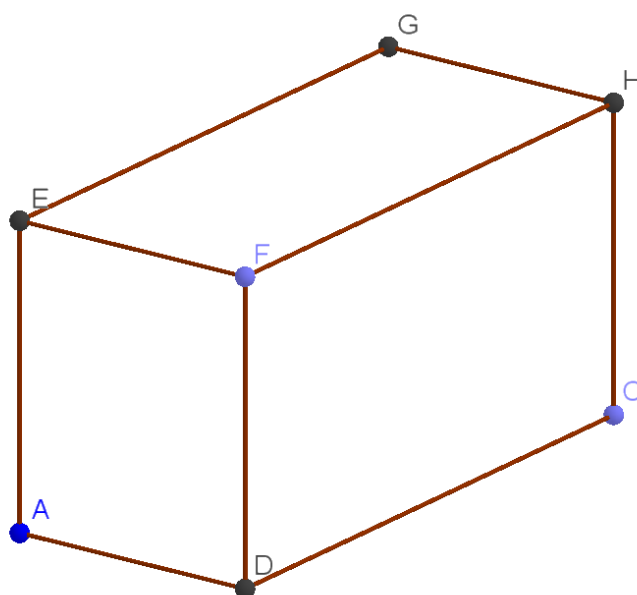

Géométrie rapide CM1 n°71

Observe le cube PHYSIQUE puis nomme correctement les points sur le patron :

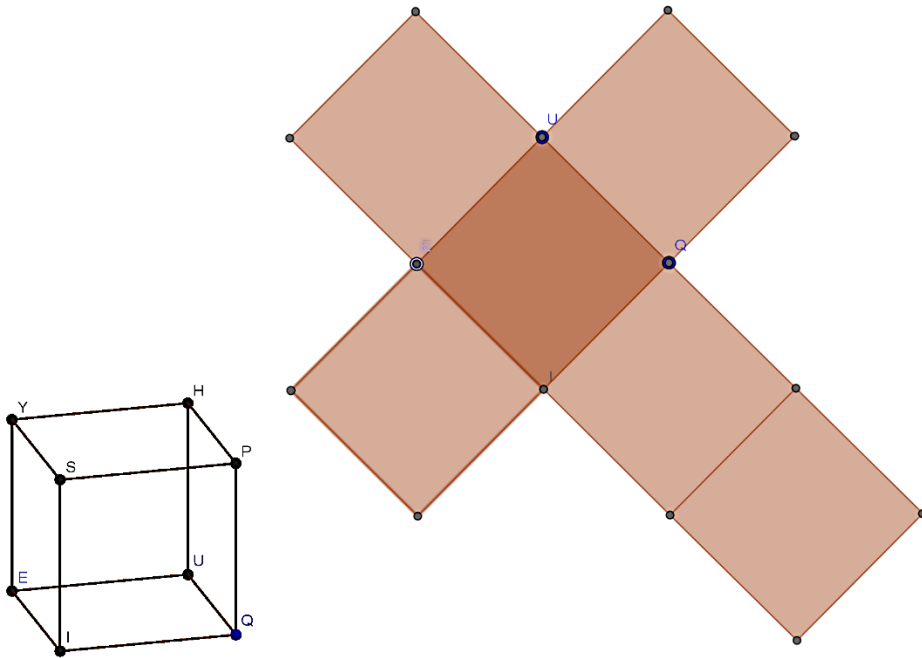

Géométrie rapide CM1 n°72

Observe le pavé ABCDEFGH, complète son patron puis nomme correctement les points sur ce patron :

