

NOM:

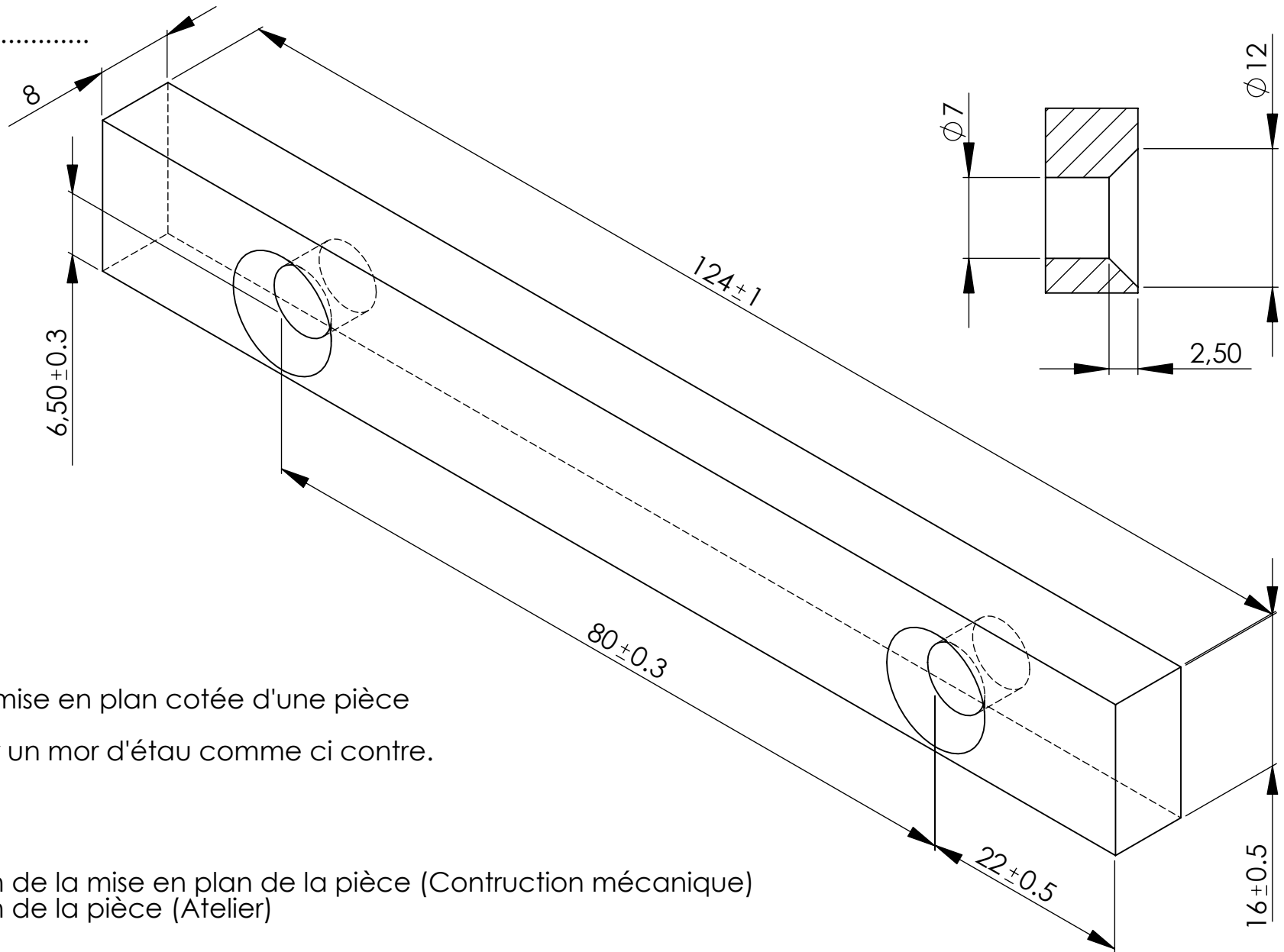

Objectif: réaliser la mise en plan cotée d'une pièce

On souhaite réaliser un mor d'étau comme ci contre.

Etape 1: Réalisation de la mise en plan de la pièce (Contruction mécanique)

Etape 2: Réalisation de la pièce (Atelier)

Mors pour etau

LP Costes

Dossier travail