

Nom :
Prénom :
Classe :

Exercice

Transmission de mvt : Les chaînes



Présentation : Le système mécanique si dessous est issu d'un transporteur de conglomérat utilisé sur certains chantiers.

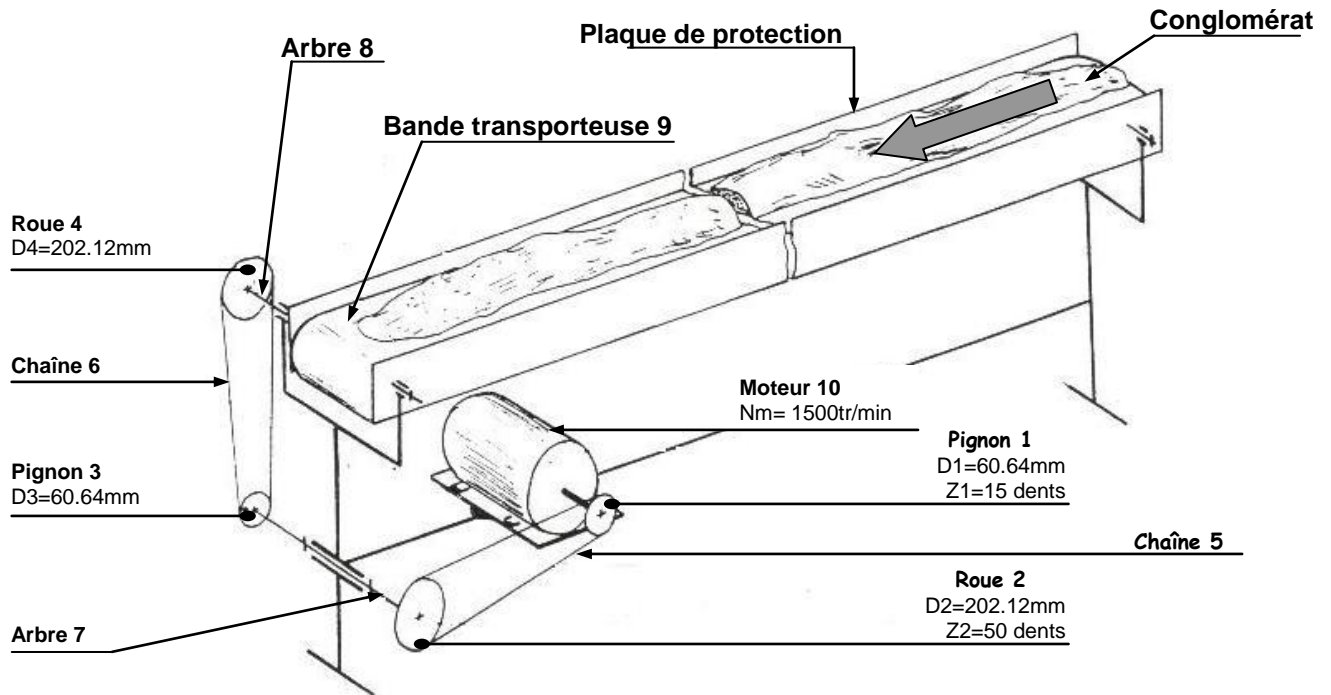

A partir des données ci dessus :

1. Déterminer la fréquence de rotation du pignon 1 (N_1)

.....

2. Déterminer la fréquence de rotation de l'arbre 7 (N_7).

.....

.....

3. Déterminer la fréquence de rotation de l'arbre 8 (N_8).

.....

.....

4. Le rouleau qui entraîne la bande transporteuse à un diamètre de 80mm.
Déterminer la vitesse de défilement de la bande.

.....

.....

.....

.....