

Nom :
Prénom :
Classe :

Exercice
La liaison pivot

CI 7 : Les guidages en rotation

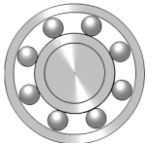

Q4 : Compléter les gammes de démontage ci-dessous afin de remplacer les joints du système ainsi que les roulements à billes. (le système est démonté de la table à mouvements croisés et vidangé)

GAMME DE DEMONTAGE « BROCHE EMERISEUSE »

DEMONTAGE DE LA POULIE repère 12

Etape 1/8

Schéma :

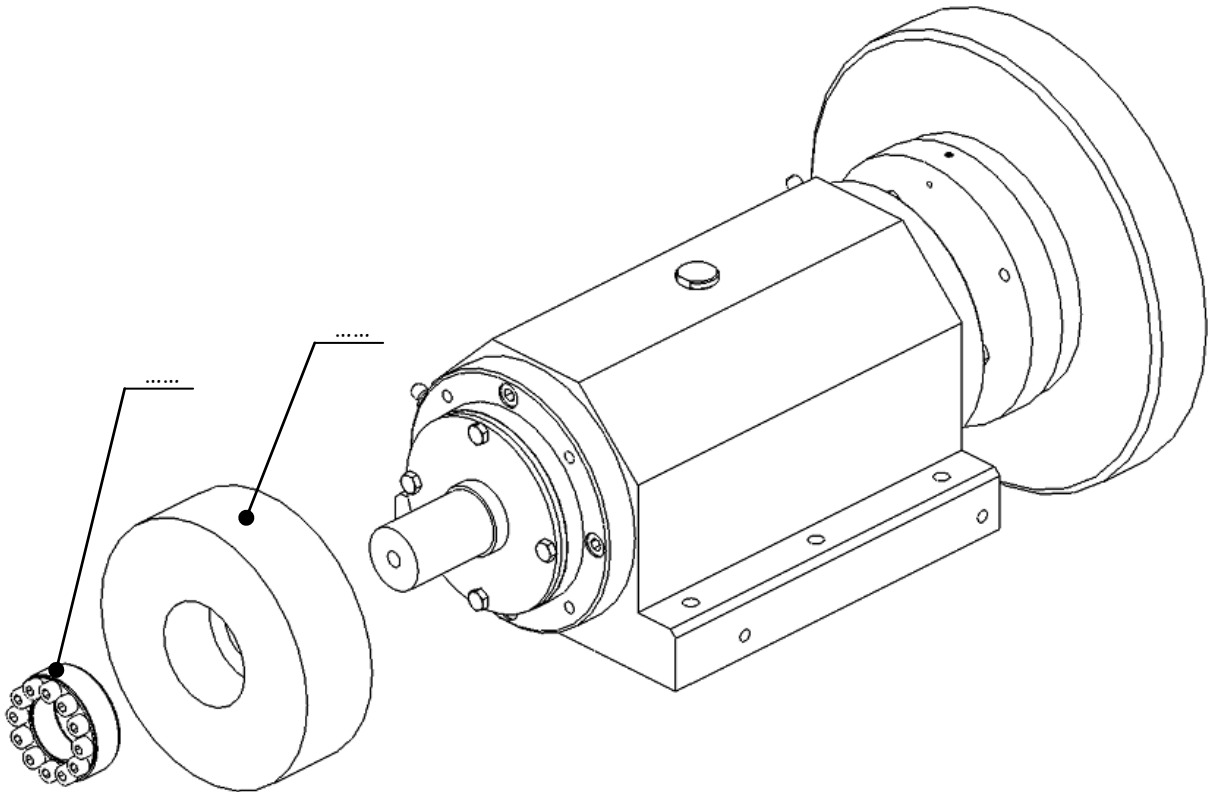

Opérations

- Dévisser les vis du ringblock repère 26
- Extraire le ringblock repère 26 et la poulie repère 12 de l'arbre repère 11

Outillage

.....
Manuellement

..... / 1

Nom :
Prénom :
Classe :

Exercice
La liaison pivot

CI 7 : Les guidages en rotation

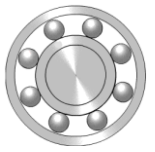

GAMME DE DEMONTAGE « BROCHE EMERISEUSE »

DEMONTAGE DE L'OUTIL repère 16

Etape 2/8

Schéma :

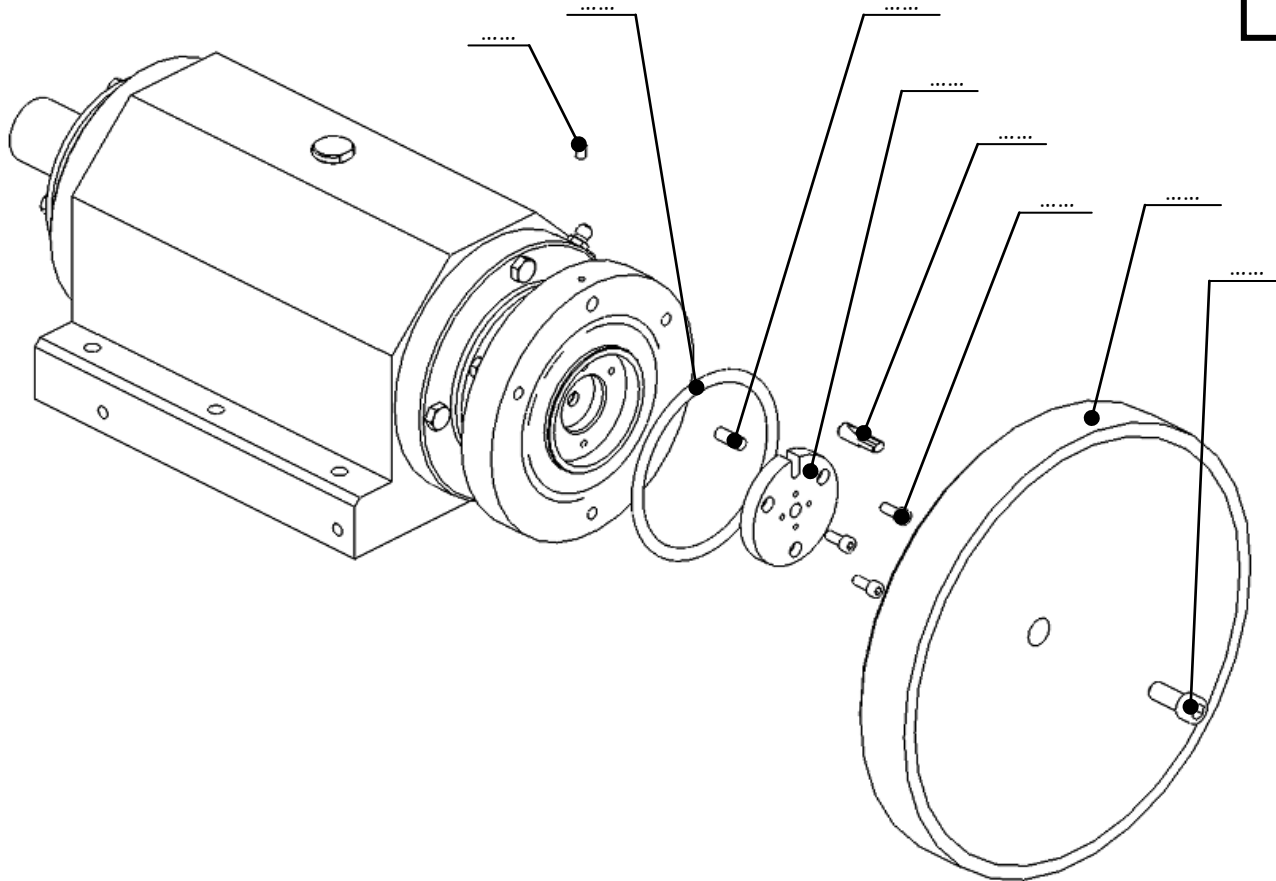

..... / 4

Opérations

- Dévisser la vis repère
- Retirer l'outil repère 16
- Dévisser la vis sans tête Hc repère
- Retirer le locating repère 14
- Dévisser les 3 vis repère
- Retirer le fixation mandrin broche repère
- Retirer la goupille repère 34 si nécessaire
- Déposer si nécessaire le joint torique repère 20

Outillage

-
- Manuellement
-
- Pince
-
- Manuellement + vis
- Pince
- Tournevis

..... / 3

Nom :
Prénom :
Classe :

Exercice
La liaison pivot

CI 7 : Les guidages en rotation

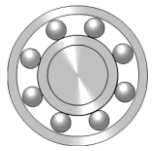

GAMME DE DEMONTAGE « BROCHE EMERISEUSE »

DEMONTAGE ETANCHEITE coté POULIE

Etape 3/8

Schéma :

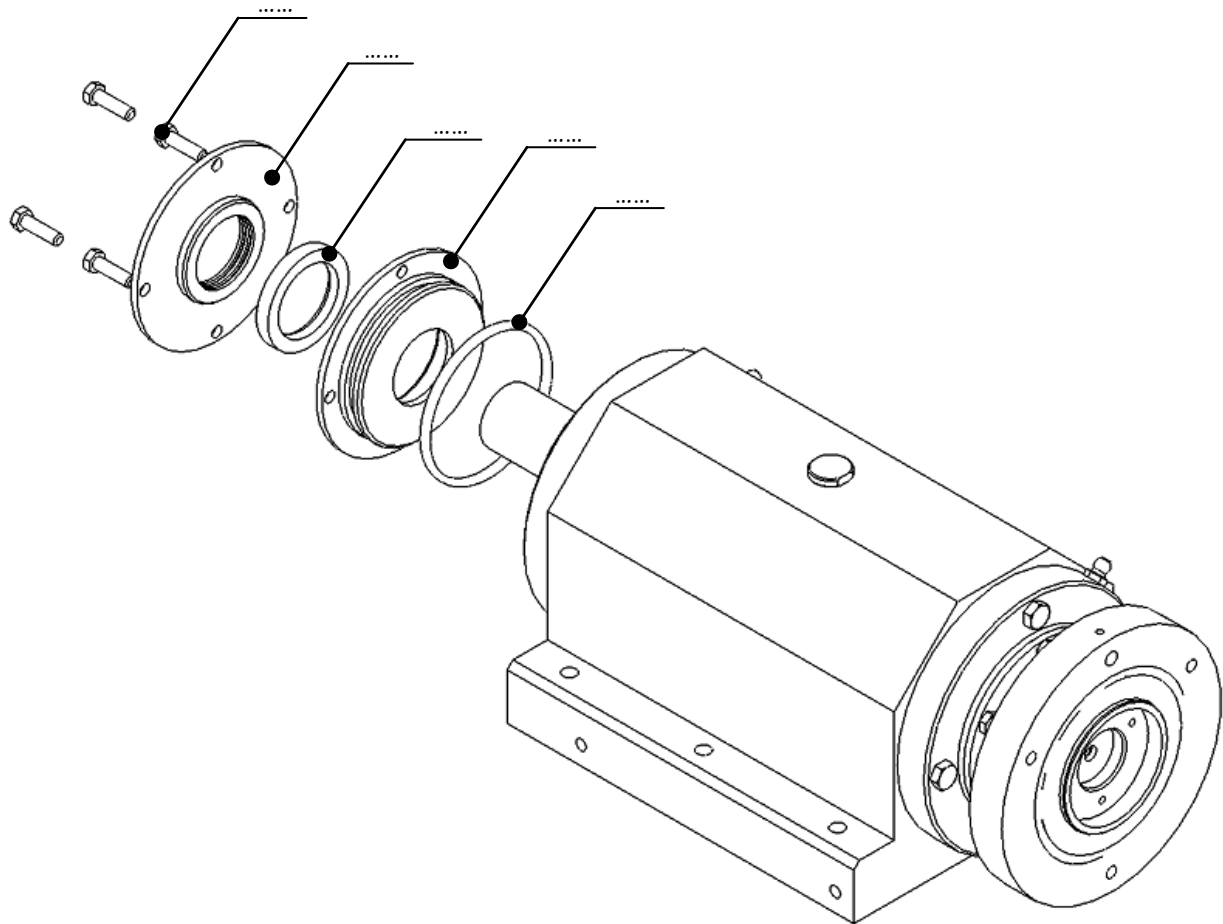

..... / 2

Opérations

- Dévisser les 4 vis repère coté poulie
- Retirer le bouchon arrière repère
- Retirer le support racleur arrière repère
avec le joint torique repère et le joint à
lèvre repère
- Déposer le joint à lèvre repère 27 du support racleur
- Déposer si nécessaire le joint torique repère 30 du
support racleur

Outillage

.....
Manuellement
.....
Manuellement
Tournevis

..... / 3

Nom :
Prénom :
Classe :

Exercice
La liaison pivot

CI 7 : Les guidages en rotation

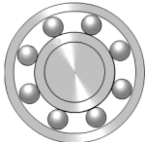

GAMME DE DEMONTAGE « BROCHE EMERISEUSE »

DEMONTAGE ETANCHEITE coté OUTIL + ENSEMBLE MOBILE

Etape 4/8

Schéma :

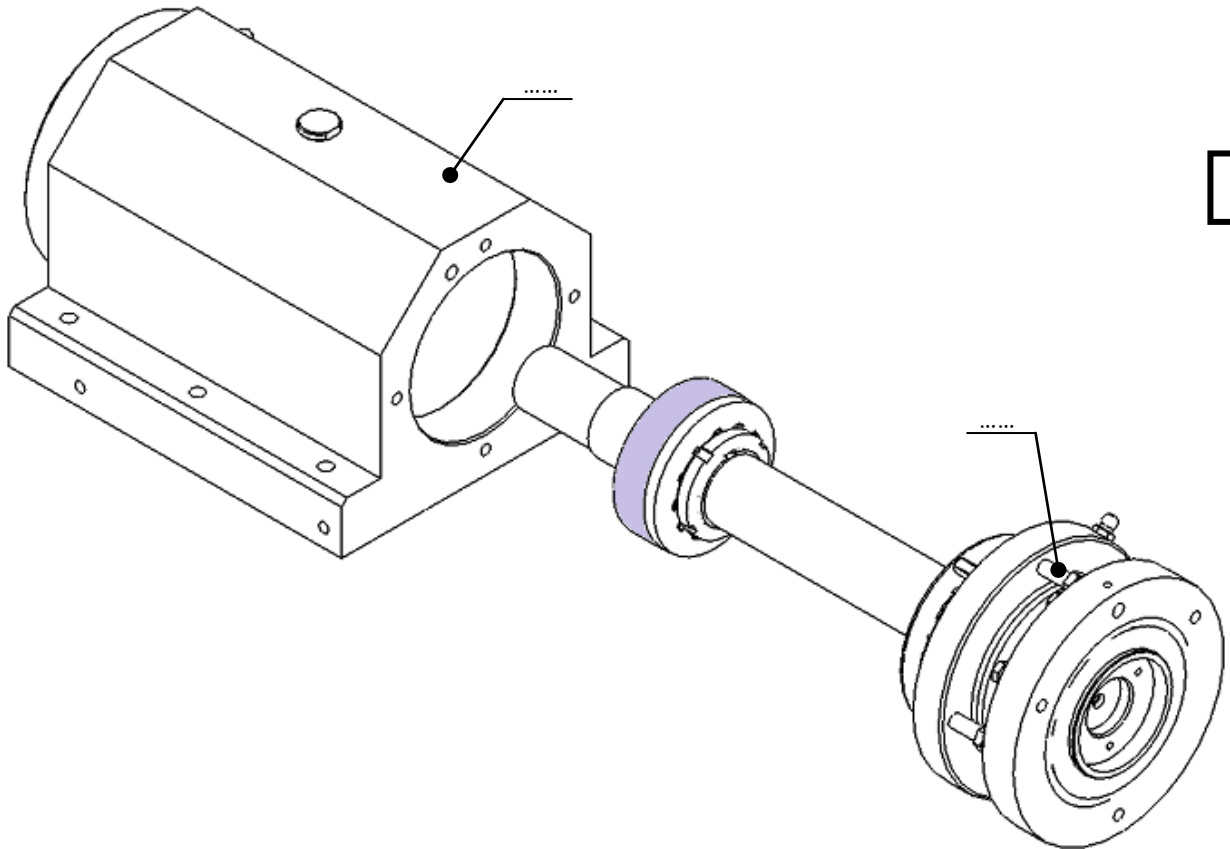

..... / 1

Opérations

- Dévisser les 4 vis H repère
- Retirer l'ensemble mobile et le système d'étanchéité coté outil
- Déposer le corps de broche 1

Outillage

.....
Manuellement ou maillet
Manuellement

..... / 1

Nom :
Prénom :
Classe :

Exercice
La liaison pivot

CI 7 : Les guidages en rotation

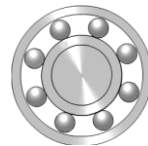

GAMME DE DEMONTAGE « BROCHE EMERISEUSE »

DEMONTAGE DE LA BOITE A ROULEMENT repère 3

Etape 5/8

Schéma :

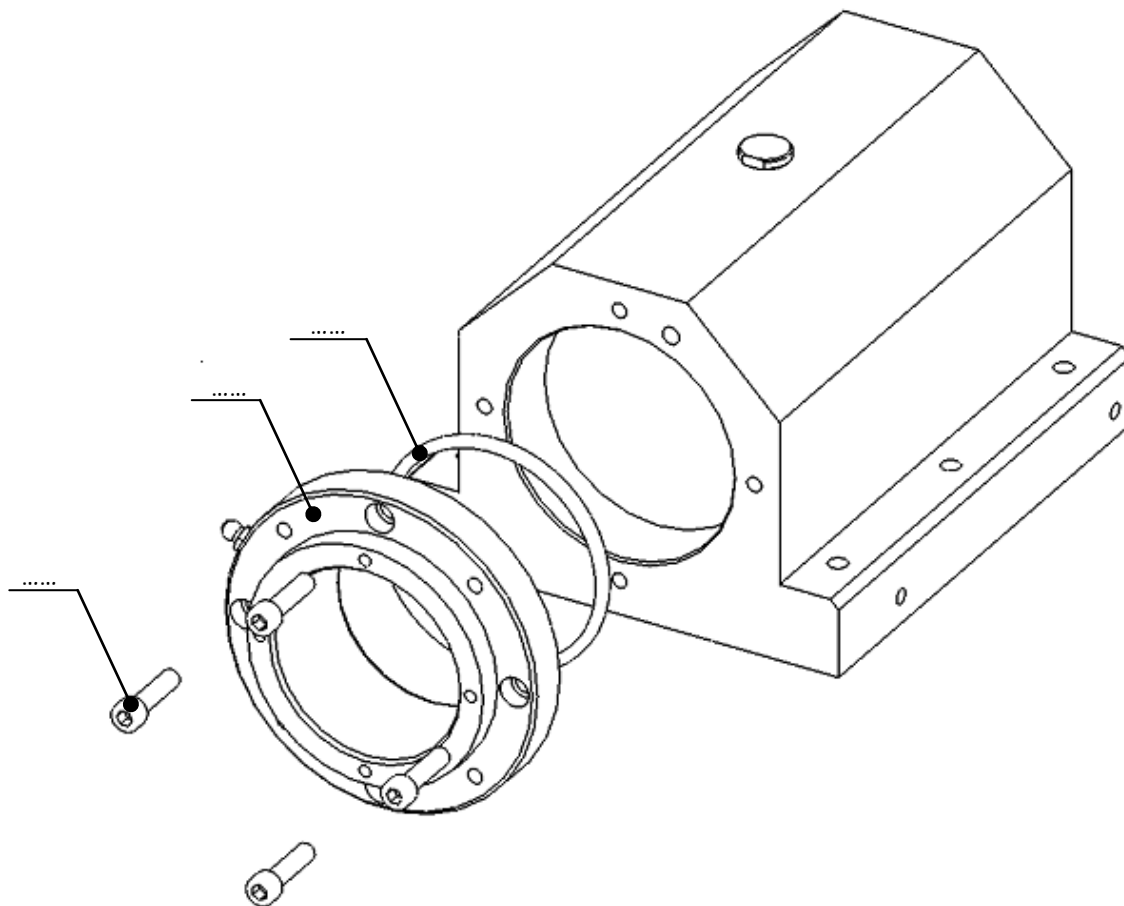

..... / 1

Opérations

- Dévisser les 4 vis CHC repère
- Retirer la boîte a roulement repère 3
- Déposer si nécessaire le joint torique repère

...Outillage

.....
Manuellement
Tournevis

..... / 1

Nom :
Prénom :
Classe :

Exercice
La liaison pivot

CI 7 : Les guidages en rotation

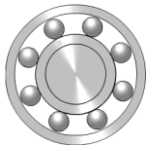

GAMME DE DEMONTAGE « BROCHE EMERISEUSE »

DEMONTAGE DU ROULEMENT repère 25

Etape 6/8

Schéma :

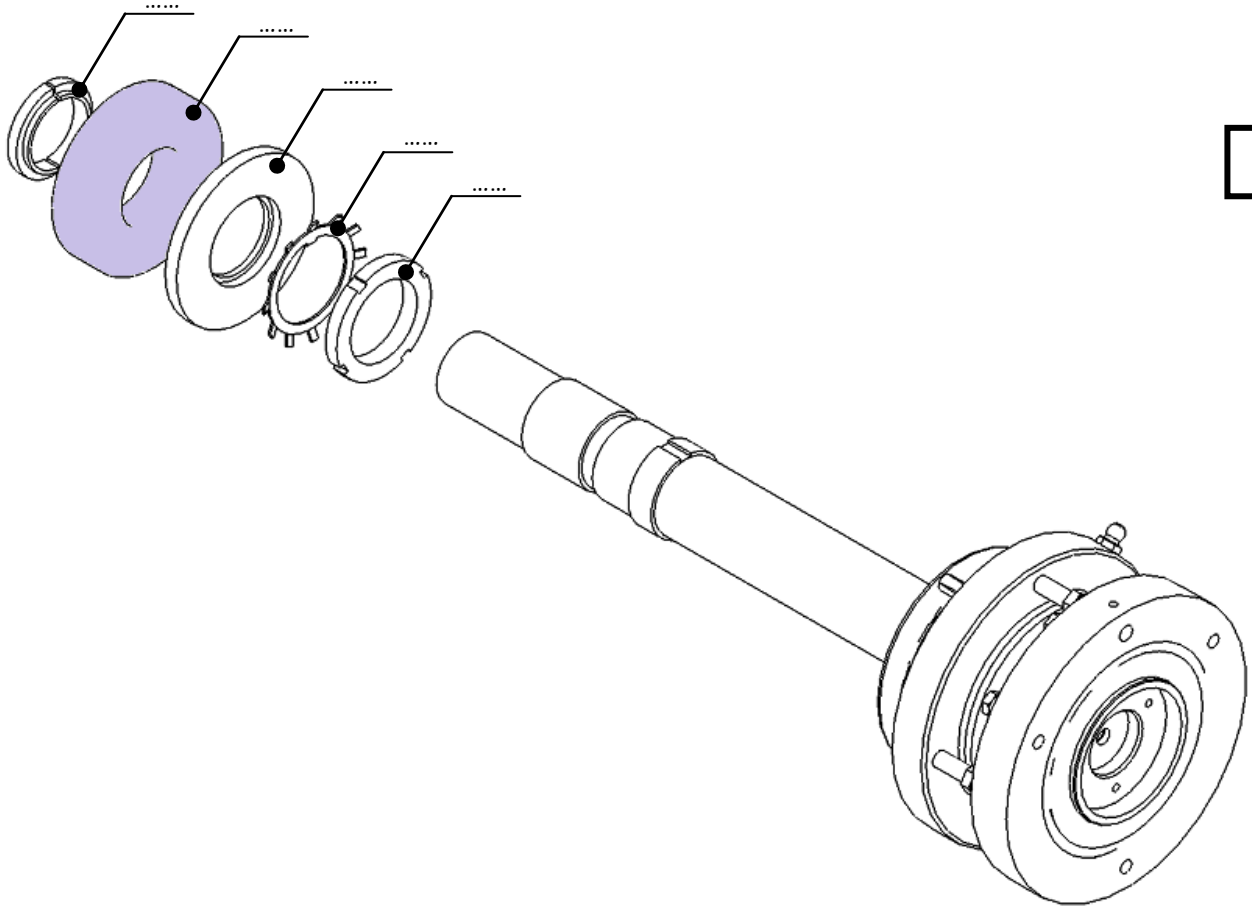

Opérations

- Soulever la languette de la rondelle repère
- Dévisser l'écrou repère 22 vers le centre de la broche 11
- Décaler le roulement repère 25 vers le centre de la boche 11
- Déposer les deux demi-bagues repère
- Extraire le roulement repère 25 de la broche repère 11
- Déposer la rondelle arrière repère 9
- Déposer la rondelle repère 23
- Dévisser et déposer l'écrou repère 22

Outillage

Tournevis
.....
Maillet et entretoise
Manuellement
.....
.....
.....

..... / 3

Nom :
Prénom :
Classe :

Exercice
La liaison pivot

CI 7 : Les guidages en rotation

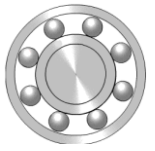

GAMME DE DEMONTAGE « BROCHE EMERISEUSE »

DEMONTAGE DE LA BOITE A ROULEMENT repère 2

Etape 7/8

Schéma :

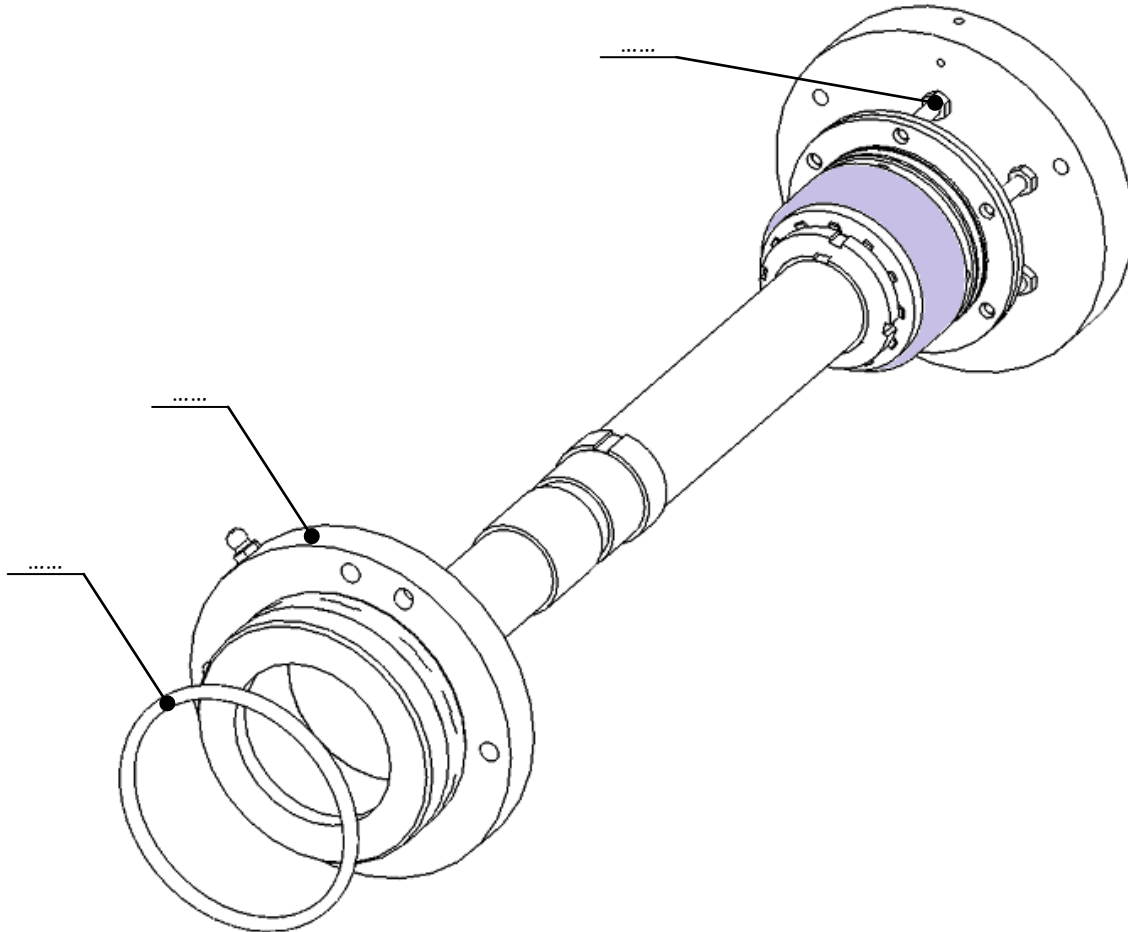

..... / 1

Opérations

- Dévisser les 6 vis H repère coté outil
- Retirer la boîte a roulement avant repère 2
- Déposer si nécessaire le joint torique repère

Outillage

.....
.....
Tournevis

..... / 2

Nom :
Prénom :
Classe :

Exercice
La liaison pivot

CI 7 : Les guidages en rotation

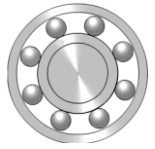

GAMME DE DEMONTAGE « BROCHE EMERISEUSE »

DEMONTAGE DU ROULEMENT repère 24

Etape 8/8

Schéma :

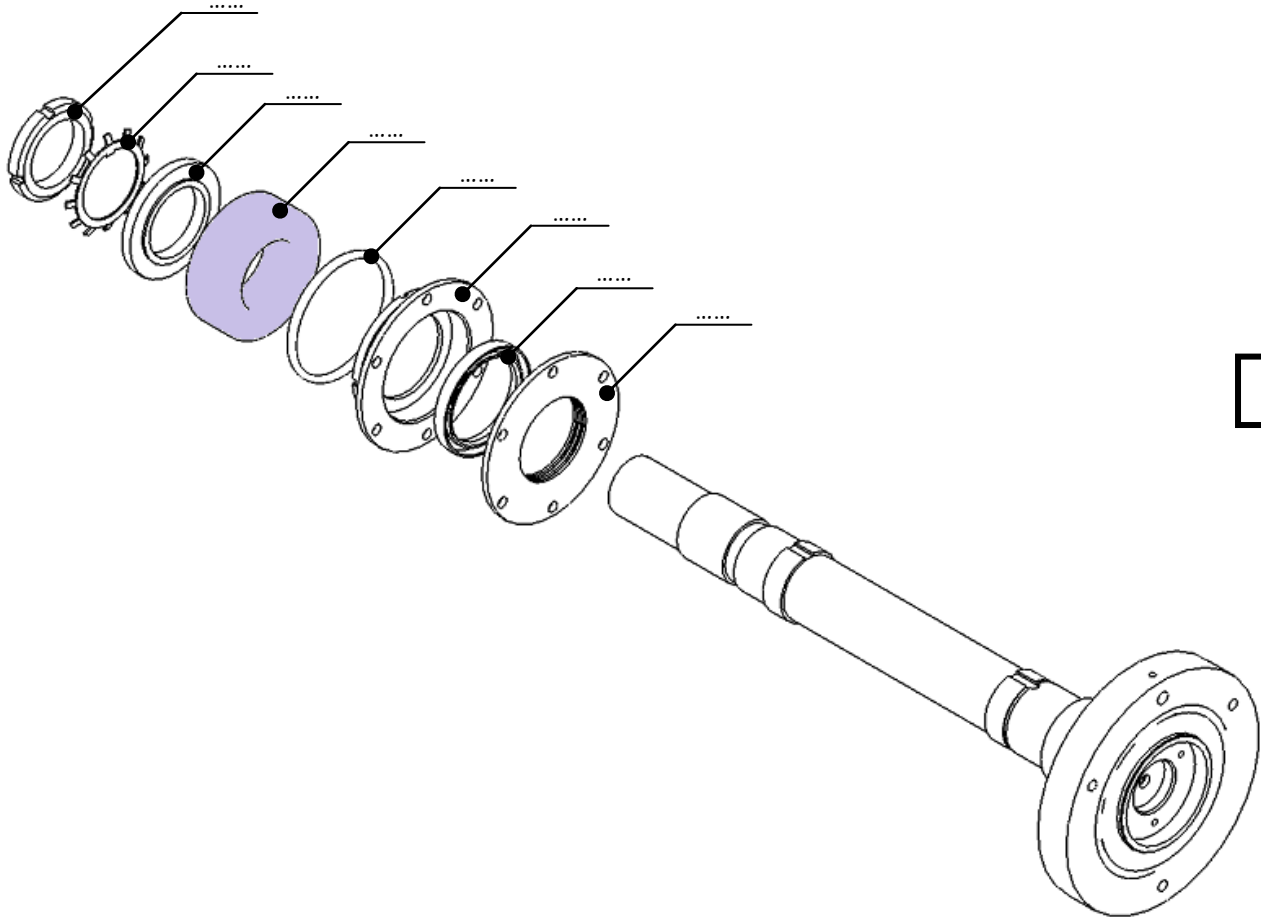

..... / 4

Opérations

- Soulever la languette de la rondelle repère
- Dévisser et déposer l'écrou repère 22
- Déposer la rondelle repère 23
- Déposer la rondelle avant repère
- Extraire le roulement repère 24
- Déposer le support avant repère 4 ainsi que le joint à lèvres repère et le joint torique
- Extraire le joint à lèvres repère 28 du support avant
- Extraire si besoin le joint torique repère 29 du support avant
- Déposer le bouchon avant 6

Outillage

Tournevis
.....
.....
.....
.....
Manuellement
Manuellement
Tournevis
Manuellement

..... / 4