

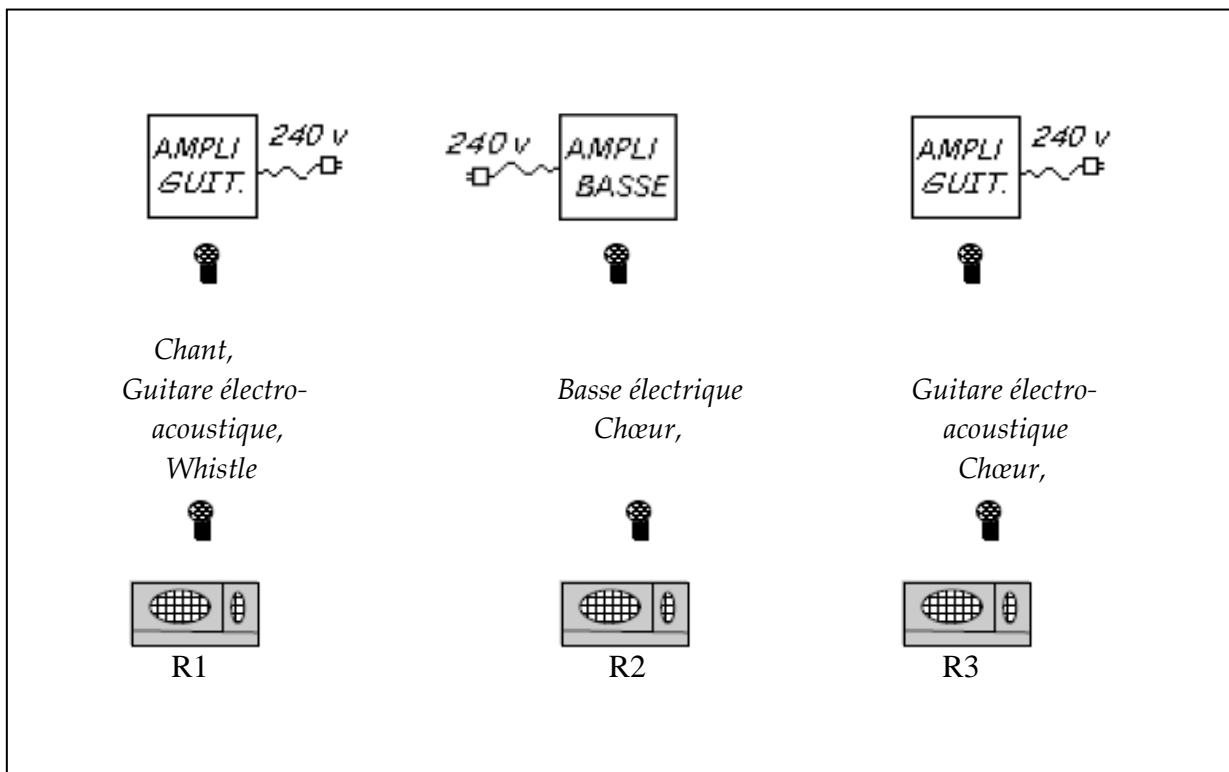

Fiche technique du groupe « ABYSSKÄN »

Composition d'ABYSSKÄN :

Arnaud : Chant, whistle, guitare électro-acoustique TAKAMINE + ampli Marshall,
Almin : Chœur, guitare électro-acoustique FENDER + ampli Fender
Pierre-Yves : Chœur, basse JB Fender + gamelle Ampeg SVT210HE, tête d'ampli
Ampeg B2REW.

Plan de scène :



 : micro (chant + repiquage des amplis),

 : retour.

Patch-list :

Voie	Instrument	Micro	Insertion
1	Guitare électro-acoustique jardin	D.I. active + SM57	
2	Chant jardin	Béta 58	COMP
3	Whistle	SM 57	COMP
4	Guitare électro-acoustique cour	D.I. active + SM57	
5	Chœur	Béta 58	
6	Basse électrique	D.I. active + SM57	COMP
7	Choeur	Béta 58	

3 circuits de retour indépendants avec EQ 31 bandes,

2 multi effets reverb (SPX 990, M 2000, PCM 90...),

3 canaux de compression minimum de type Dbx 160 ou équivalent.