

NOM :
Prénom :

Exercice 1

Q1 : Compléter (en mesurant) les cotes du dessin de définition ci dessous

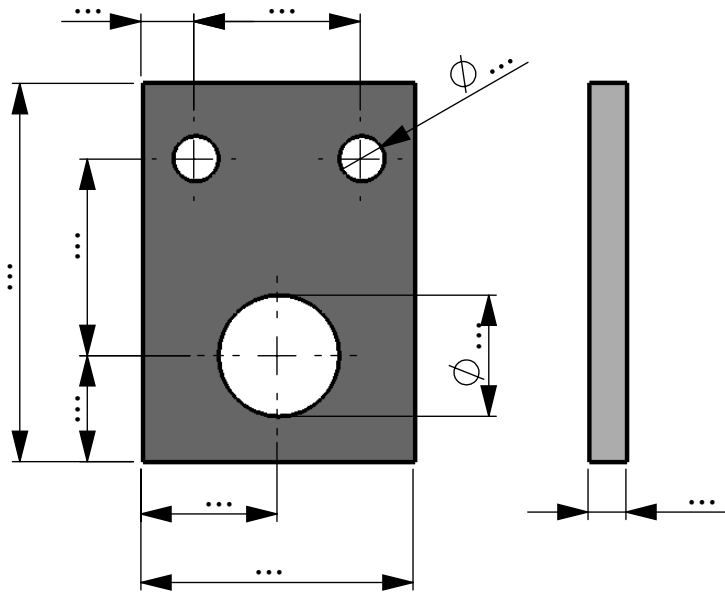
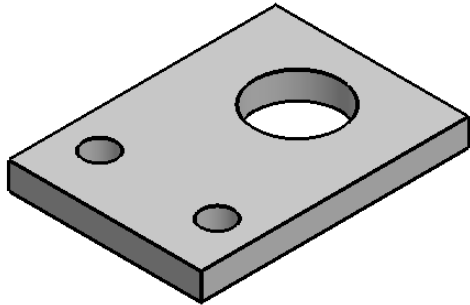

Edition d'éducation de SOLIDWORKS – A titre éducatif uniquement.

Exercice 2

Q1 : Positionner sur la mise en plan le centre des perçages

Q2 : Coter sur la mise en plan la position des perçages

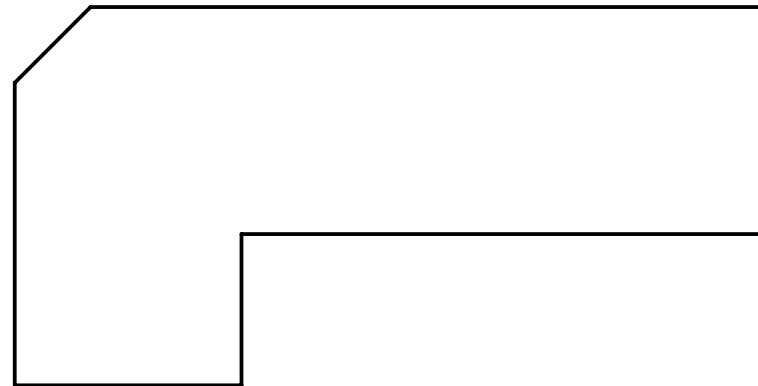
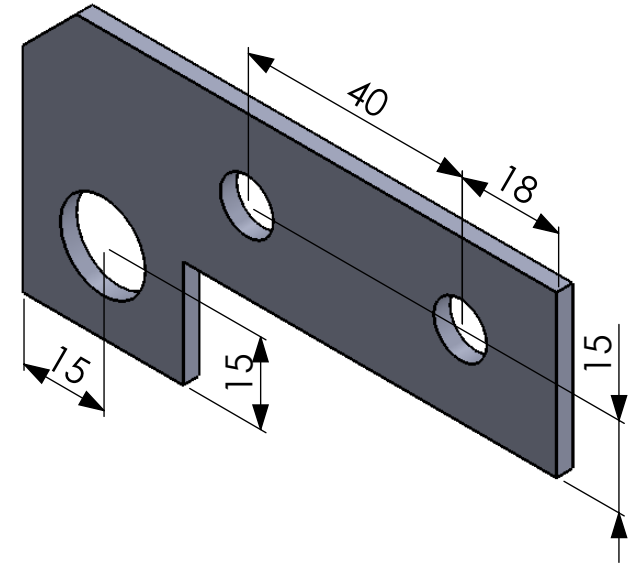

Lycee Alfred Costes 93000

Echelle 1:1

Planche controle

