

Belles plumes françaises 1:50

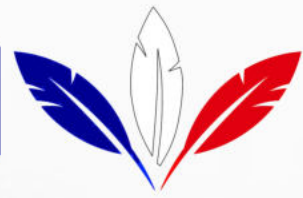

variante
1:48

POTTEZ 36-14 "Le Migrateur"

René Lefèvre: Raid France - Madagascar 1931

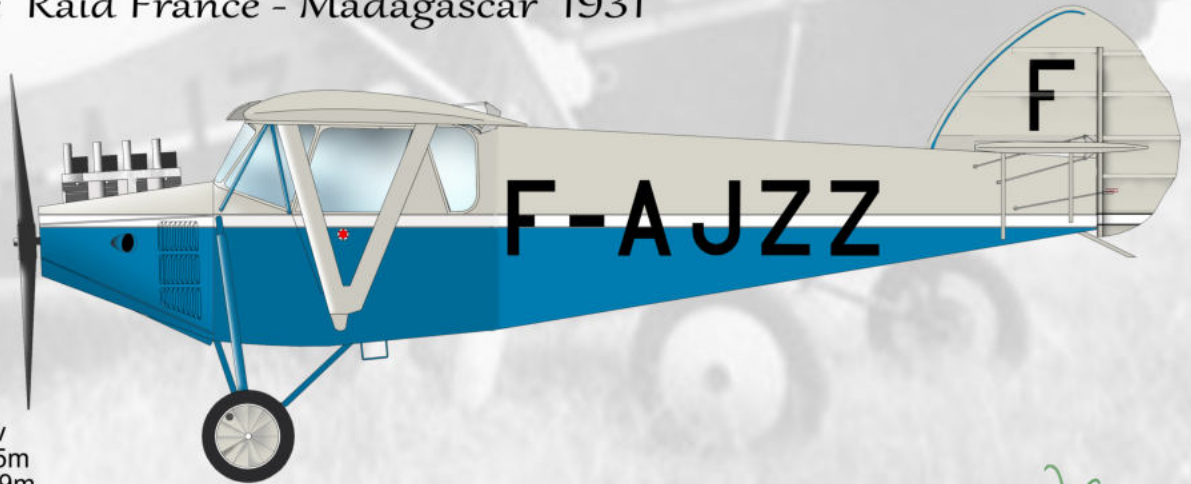

CARACTERISTIQUES

Moteur Renault 4Pb 95cv
Envergure: 10,45m
Longueur: 7,69m
Poids total: 762kg
Vitesse max: 148km/h
Vitesse atterrissage: 56km/h
Autonomie: 550km/h

Les maquettes du criquet



Schéma de montage

- rouler et coller bord à bord
- couper
- replier sur lui même
- enrrouler
- ceintrer
- marquer pli

éléments de structure: tracé et repères rouges
éléments optionnels: tracé et repères bleus

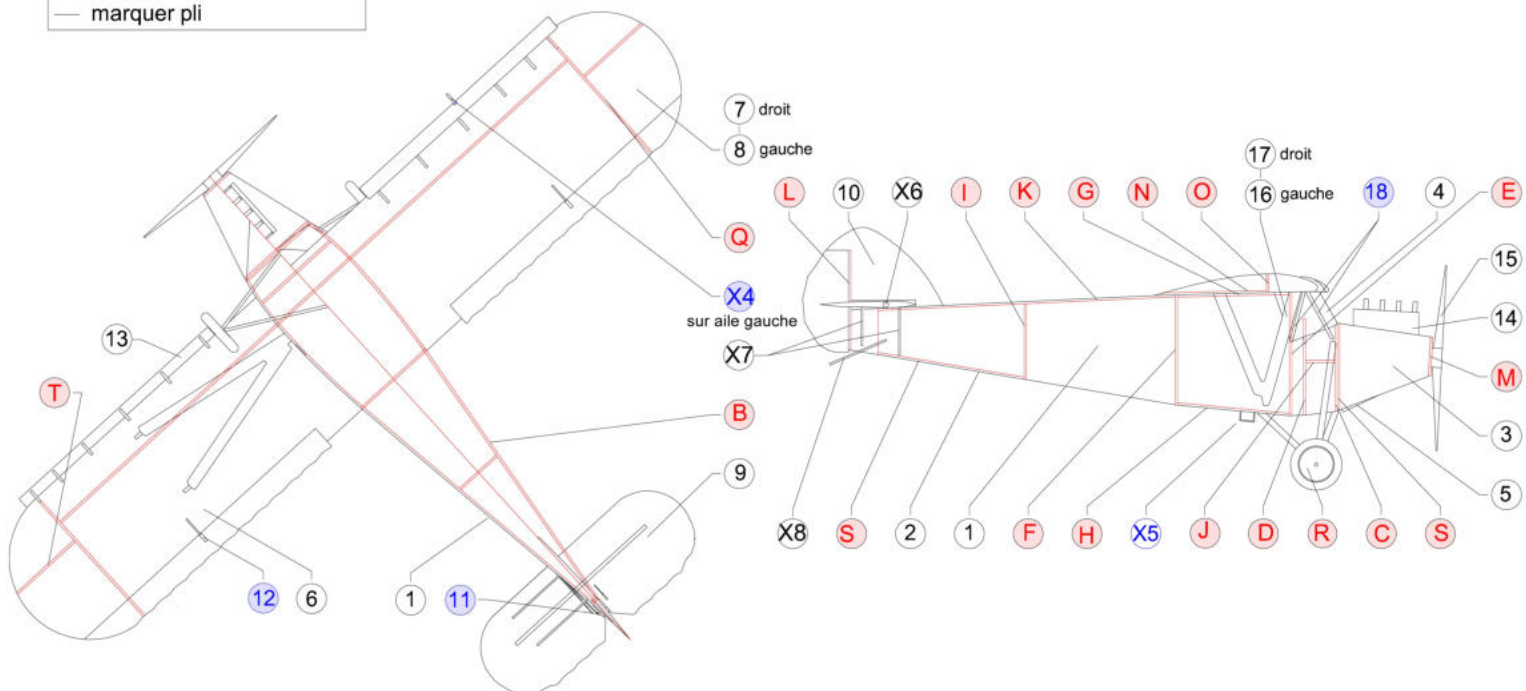

www.criquetaero.fr

Toute reproduction interdite. Edition du 15 février 2023.

Un peu d'histoire

René Lefèvre (1903-1972) est un aviateur français comptant parmi les pionniers de l'aviation. Il acquies la célébrité en tant que coéquipier d'Assolant lors de la première traversée française de l'Atlantique Nord (d'ouest en est) à bord du Bernard « Oiseau Canari » en juin 1929.

René Lefèvre a été un des premiers acquéreurs de Potez 36 et décida de démontrer tout le potentiel de cet appareil en effectuant un raid à caractère touristique à longue distance.

Son choix se porta sur l'île de Madagascar dont le voyage par mer, depuis la métropole, était l'un des plus longs.

Son appareil est le Potez 36.14 F-AJZZ baptisé pour l'occasion « Migrateur ».



René Lefèvre en route pour Madagascar (source Gallica)

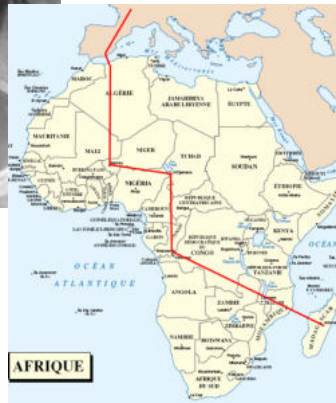

Débarassé de ses becs de sécurité pour gagner en finesse, il est équipé de réservoirs supplémentaires pour doubler l'autonomie normale, en la portant à 1200km.

Comme les règlements imposent que la traversée du Sahara ne puisse être effectuée que par deux avions au moins volant ensemble, il fut accompagné de Desmazières et de son Potez 36/14 F-ALAC.

Le départ eu lieu du Bourget le 16 novembre 1930 et ils furent à Oran treize jours plus tard. Le Sahara fut franchi sans encombre, et se fut l'étape à Niamey au Niger le 19 décembre puis à Fort Lamy au Tchad le 11 janvier.

Après avoir traversé les territoires constituant l'actuelle RDC (République Démocratique du Congo), ils atteignirent la grande île le 8 avril 1931 après un voyage de 15000km, mais la traversée du canal du Mozambique se fit en bateau.

Cette première liaison aérienne « touristique » constitua une formidable publicité pour le Potez 36.

Lors d'un meeting en avril 1932 à Montpellier, l'avion fut victime d'une panne sèche et s'écrasa contre les arbres bordant l'aérodrome, sans dommage pour le pilote mais fatal pour l'appareil.

L'exploit de Lefèvre et Demazières fut relaté dans la presse aéronautique de l'époque en particulier « Les Ailes » du 17 juillet 1931 à laquelle il accordèrent une interview relatant leur aventure. Article repris du site Gallica et consultable sur le site criquetaero.fr.

Le Potez 36-14

Le Potez 36 a été conçu avec pour objectif de satisfaire les besoins de l'aviation de tourisme au début des années, tant au niveau école que promenade.

Monoplan à ailes hautes, il offrait deux places côte-à-côte en conduite intérieure, facilement accessibles par deux portes trapézoïdales à fenêtres coulissantes.



La maquette avec toutes les options suggérées

Les ailes sont repliables sans démontage des commandes, sacrifiant ainsi à la mode du moment.

Son train d'atterrissage, large et rustique, équipé de freins, permettait l'utilisation de terrains peu aménagés.

Il était équipé de becs fixes (dits de sécurité) fixés au bord d'attaque de l'aile, une révolution pour l'époque.

Ainsi équipé, il approchait à 60km/h, décollait en 80m et se posait en 40m, tout en croisant à 150km/h.

Il permit à toute une clientèle modeste de débiter en aviation grâce aux primes d'achat et aux heures de vol subventionnées.

Le Potez 36 fut à la base de l'aviation « populaire » privée en France.

Toutes versions confondues, il fut produit de 1929 à 1933 à près de 250 exemplaires, ce qui constitue, pour l'époque, un vrai succès commercial.

Le Potez 36-14, équipé du moteur Renault 4Pb de 95cv (4 cylindres en ligne), version de série majeure, fut construit à raison de 103 exemplaires.

Les planches en téléchargement gratuit, une documentation historique et technique, des indications concernant le montage et les améliorations possibles de ce Potez 36-14 sont accessibles sur le site:

www.criquetaero.fr



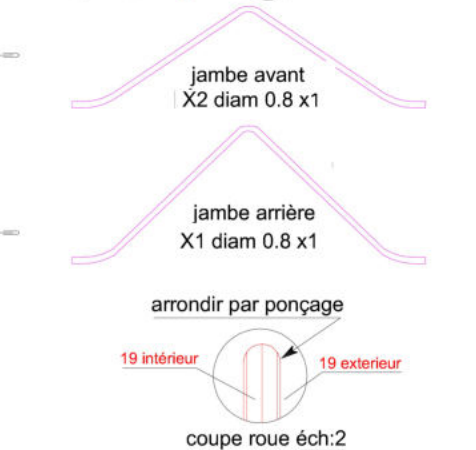
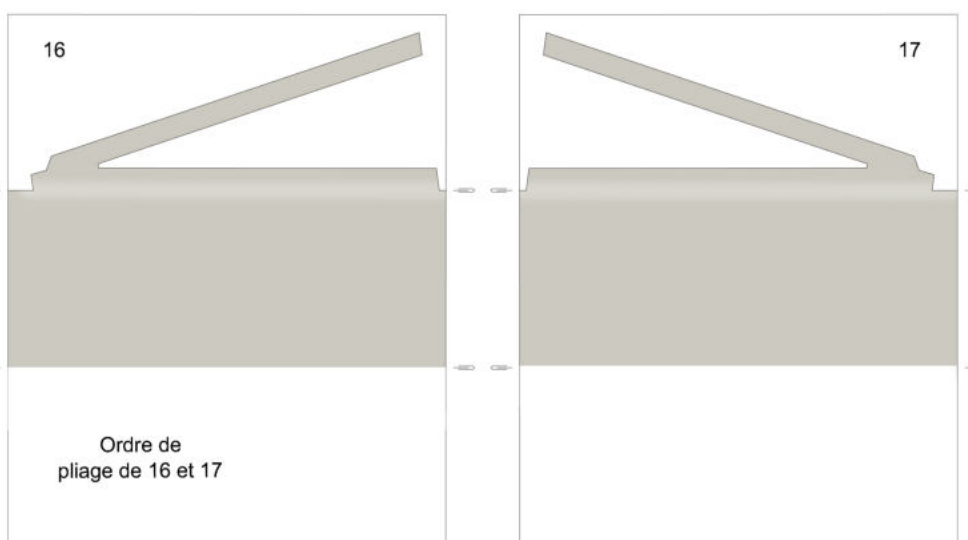
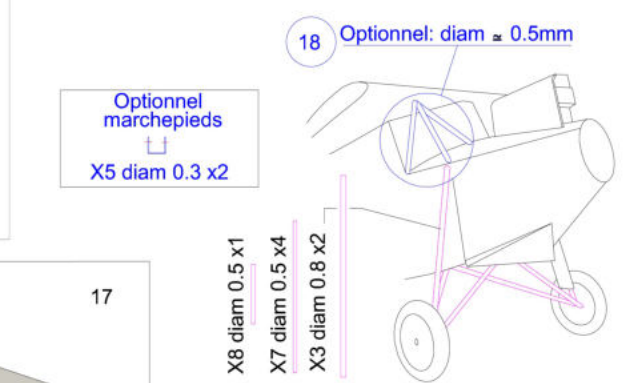
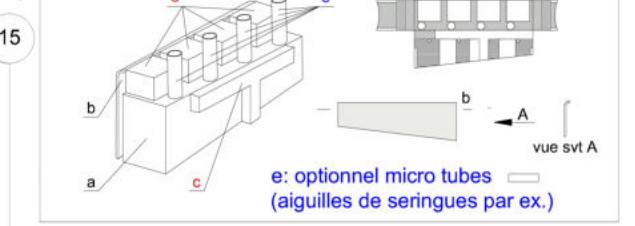
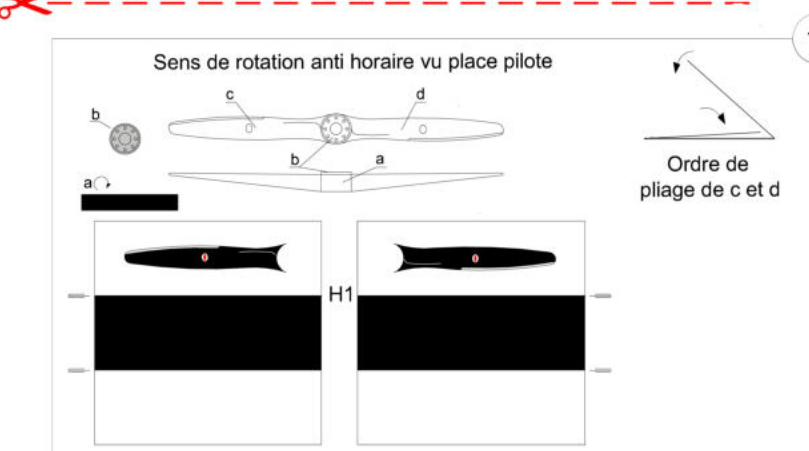
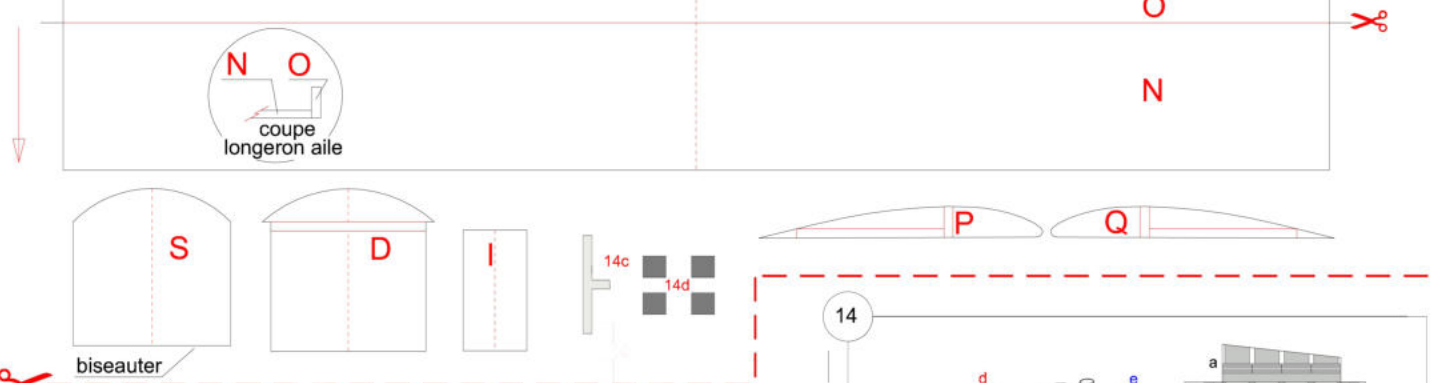
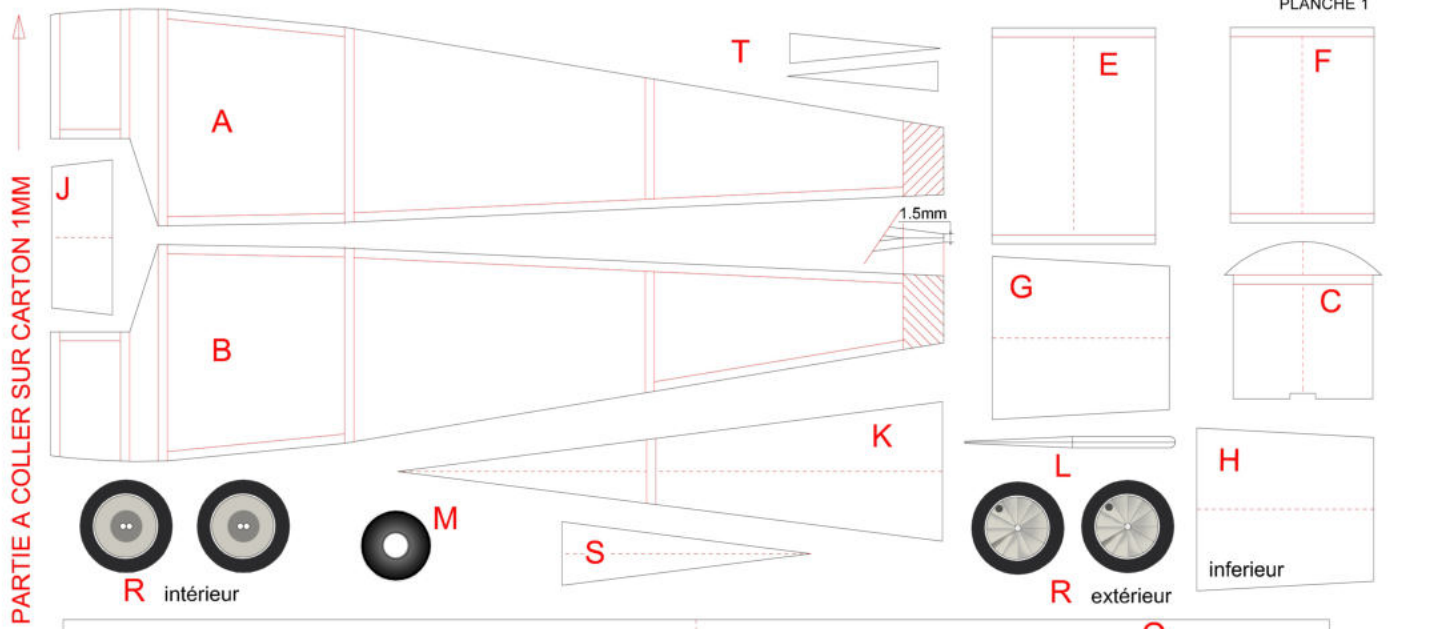

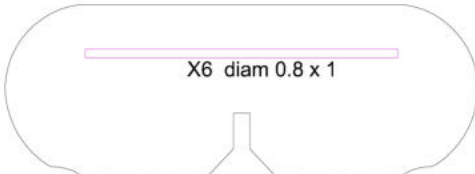
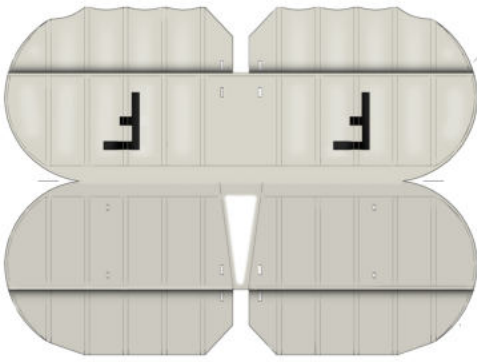

a (aile droite)

a' (aile gauche)

b

éch:2

13

