

TP : Influence d'une résistance dans un circuit

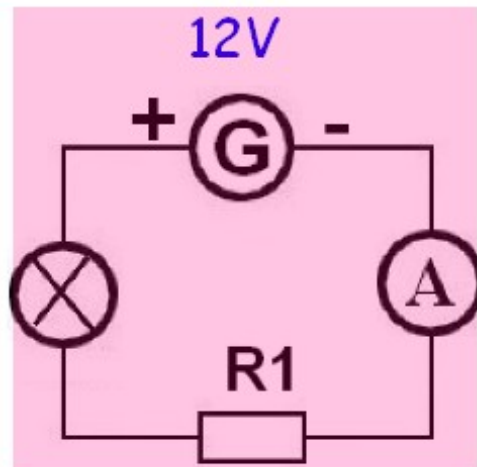

- 1/ Comment appelle-t-on l'appareil mesurant la résistance électrique ?
- 2/ Quelle est l'unité de la résistance électrique ? Préciser son symbole.
- 3/ Mesurer les résistances R_1 et R_2 en vous aidant du schéma ci-à-côté. Ecrire les résultats sous une forme mathématique.
- 4/ Ecrire une inégalité entre R_1 et R_2 .
- 5/ Reproduire le schéma ci-à-côté et faire la liste de matériel.
- 6/ Indiquer le sens du courant et préciser mA et COM.
- 7/ Que vaut l'intensité I_1 ? (écrire le résultat mathématique)
- 8/ Remplacer la résistance R_1 par la résistance R_2 . Que vaut la nouvelle intensité I_2 ? (écrire le résultat mathématique)
- 9/ Que vaut l'intensité I lorsqu'il n'y a aucune résistance dans le circuit ? Comment a évolué l'intensité du courant ?
- 10/ Ecrire une conclusion concernant l'ajout en série d'une résistance et son influence sur l'intensité du courant.
- 11/ Mesurer la résistance d'un fil en vous aidant du schéma vert. Un fil doit-il avoir une faible ou une forte résistance électrique ? (écrire le résultat mathématique).

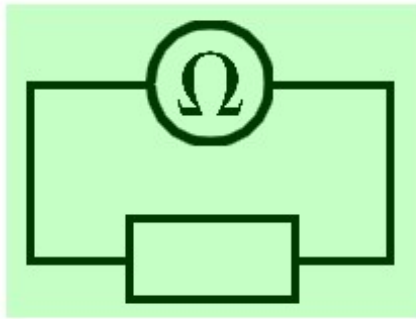

1^{er} anneau : 1^{er} chiffre

2^e anneau : 2^e chiffre

3^e anneau : nombre de zéros

	0	1	2	3	④	5	6	7	8	9
	0	1	2	3	4	5	6	⑦	8	9
	aucun	un	deux	trois	quatre	cinq	six	sept	huit	neuf